



Specifications are subject to change without notice
 Le specifiche sono soggette a modifica senza preavviso
 © 2018 Koninklijke Philips N.V.
 © 2018 Koninklijke Philips N.V. (KPNV)
 All rights reserved.
 Tutti i diritti riservati.
 4241 354 04451



EN	User manual	5
DA	Brugervejledning	27
DE	Benutzerhandbuch	50
FI	Käyttöopas	76

FR	Mode d'emploi	98
NL	Gebruiksaanwijzing	124
NO	Brukerhåndbok	148
SV	Användarhandbok	170

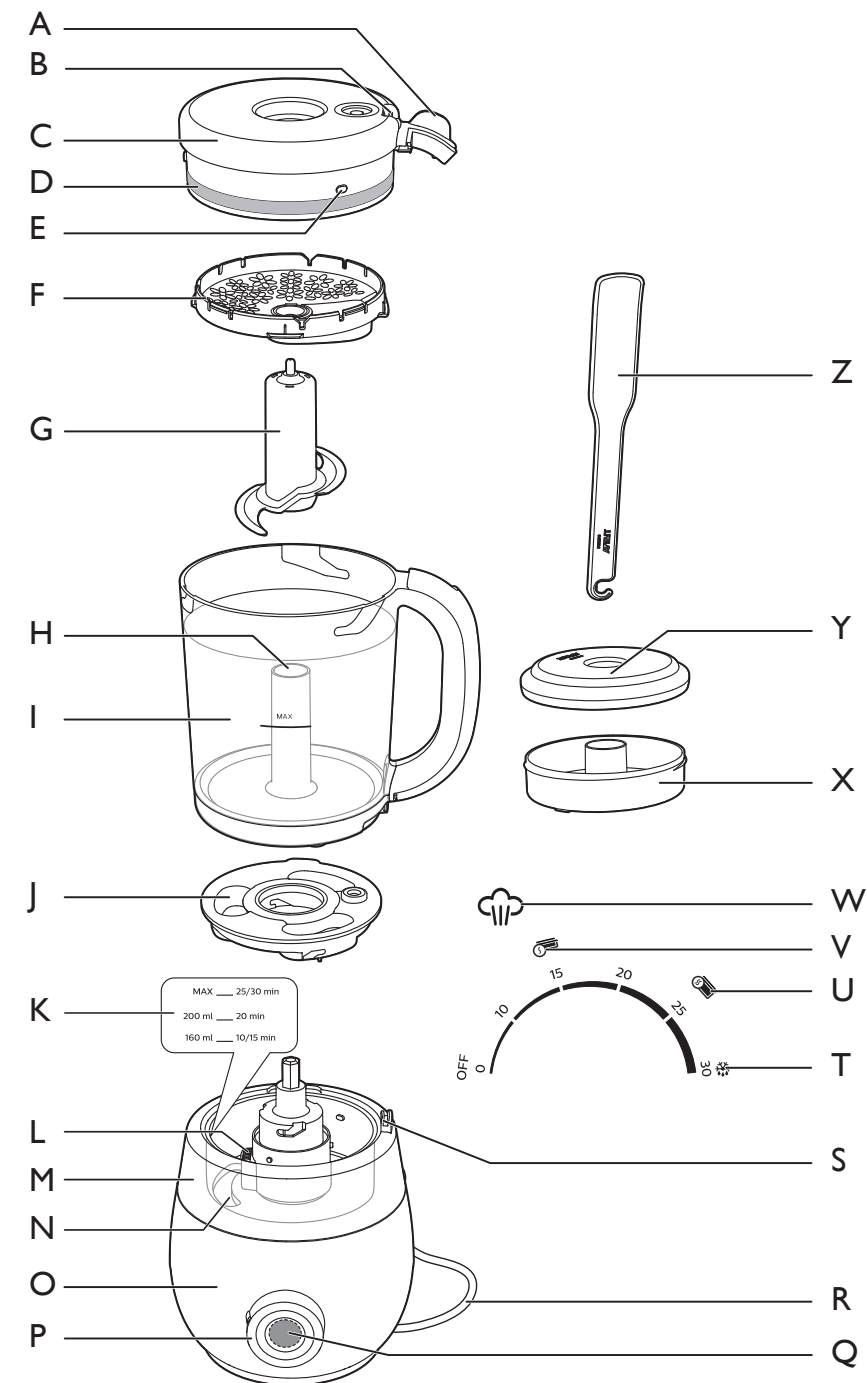
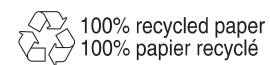

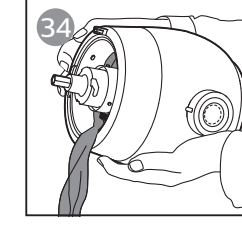
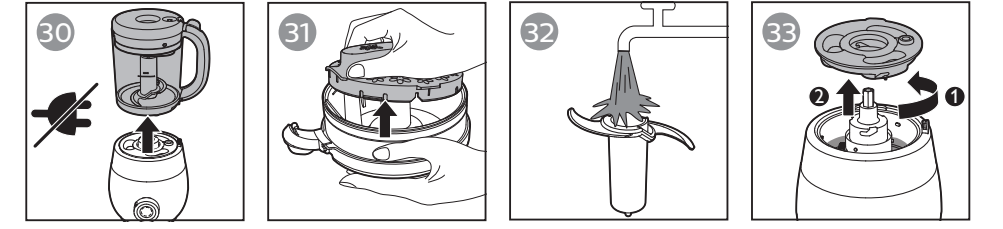
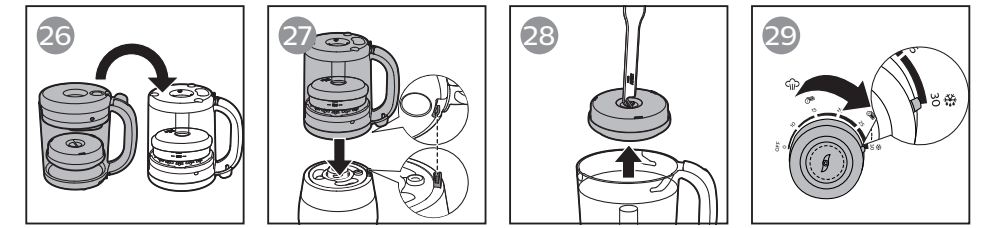
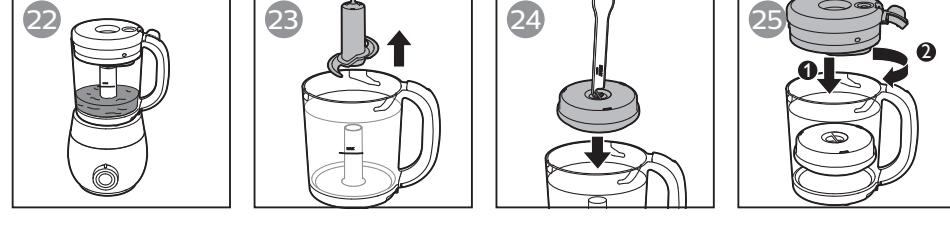
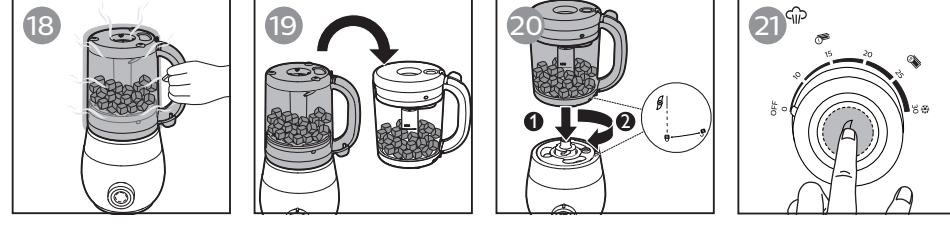
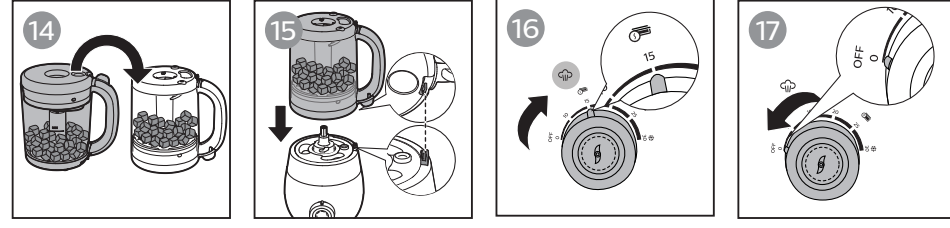
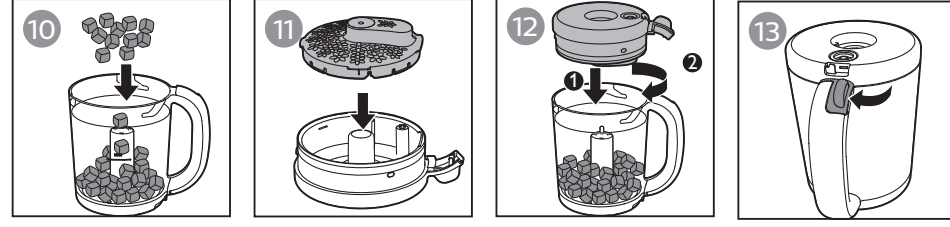
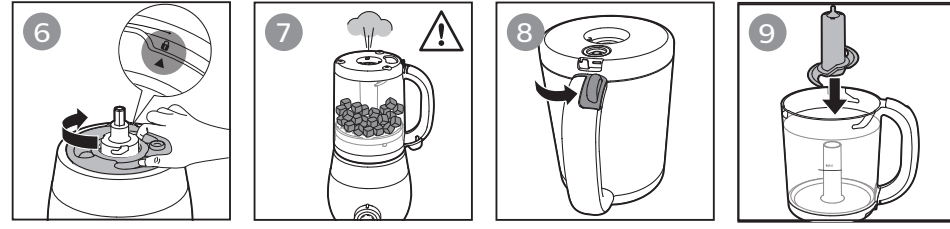
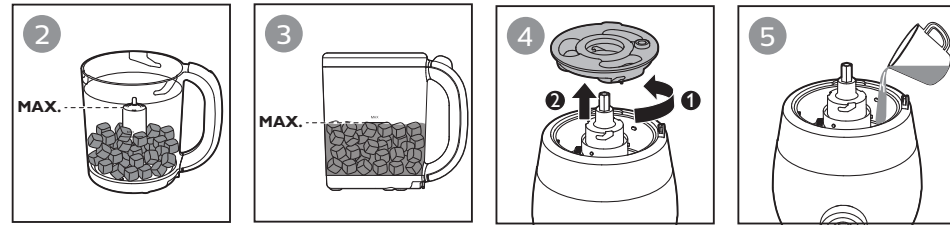

Refer to the pictures on the folded pages at the front and back of the user manual.



Contents

Important	6
Introduction	11
General description	11
Before first use	12
Using the appliance	12
Ingredients and steaming time	19
Cleaning and descaling	20
Storage	22
Recycling	22
Guarantee and service	22
Troubleshooting	22
Technical specifications	26

Important

Read this user manual carefully before you use the appliance and save it for future reference.

Danger

- Never immerse the main unit in water or any other liquid. Do not rinse it under the tap.

Warning

- Check that the voltage indicated on the appliance corresponds to the local mains voltage before you connect the appliance.
- Do not use the appliance if the plug, the power cord or the appliance itself is damaged. If the power cord is damaged, you must have it replaced by Philips; a service center authorised by Philips or similarly qualified persons in order to avoid a hazard.
- This appliance can be used by persons with reduced physical, sensory or mental capabilities or lack of experience and knowledge if they have been given supervision or instruction concerning use of the appliance in a safe way and if they understand the hazards involved.
- Children shall not play with the appliance (including the accessories).
- This appliance shall not be used by children. Keep the appliance and its cord out of reach of children (including the accessories).
- Cleaning and user maintenance shall not be made by children.
- Do not touch the blades, especially when the appliance is plugged in. The blades are very sharp.
- Take care in handling the sharp blades when emptying the jar and during cleaning.
- If the blades become stuck, unplug the appliance before you remove the ingredients blocking the blades.
- The appliance gets hot during or shortly after steaming (especially surfaces with this symbol “”) and may cause burns when touched. Only lift the jar by its handle.

- Hot steam comes out of the jar during steaming and when its lid is removed.
- Beware of hot steam that comes out of the water tank when you open its lid.
- When the steaming cycle is finished, hot steam will continue to come out of the steam outlet on the water tank lid and the steam hole in the jar for some time. Be careful when you lift the jar off the main unit.
- If the appliance is used improperly, hot steam could escape from the edge of the water tank lid. Refer to the “Troubleshooting” chapter for preventing or resolving this.
- Take extra caution when pouring hot liquid into the jar as the liquid may splash.
- Always put previously blended food in the storage pot if you want to reheat or defrost food with this appliance.
- Do not use this appliance to chop hard and sticky ingredients.
- Never use bleach or chemical sterilizing solutions/tablets in the appliance.
- Never use scouring pads, abrasive cleaners or aggressive liquids such as gasoline, acetone or alcohol to clean the appliance.
- Always let the appliance cool down for 10 minutes after one steaming cycle before you start steaming again.
- Do not let the appliance blend for more than 30 seconds at a time. If you have not finished blending after 30 seconds, release the button to stop blending and wait a few seconds before you continue. If the main unit becomes hot, let it cool down for a few minutes before you continue.
- Never put water or any other liquid in the jar for steaming to avoid damaging the appliance.
- Always remove the storage pot lid before using the pot to heat up food in a microwave.

Caution

- Never use any accessories or parts from other manufacturers or that Philips does not specifically recommend. If you use such accessories or parts, your guarantee becomes invalid.
- Do not place the appliance on or near an operating or still hot stove or cooker.
- Always switch off the appliance and disconnect from supply when it is left unattended and before assembling, disassembling, changing accessories, cleaning or approaching parts that move in use.
- Always unplug the appliance and let it cool down before you clean it.
- Always turn the control knob to the off position (**OFF**) every time after steaming, reheating, or defrosting.
- Never use the jar or any other part of the appliance (except the storage pots) in a microwave, as the metal parts of the jar handle and blade unit are not suitable for this use.
- Never sterilize the jar or any other part of the appliance (except the storage pots) in a sterilizer or in a microwave, as the metal parts of the jar handle and blade unit are not suitable for this use.
- This appliance is intended for household use only. If the appliance is used improperly or for professional or semi-professional purposes or if it is not used according to the instructions in the user manual, the guarantee becomes invalid and Philips refuses any liability for damage caused.
- Place the appliance on a stable, horizontal, and level surface. The appliance emits hot steam during use. Make sure there is enough free space around it to prevent damage to cabinets or other objects.
- Do not use the appliance if it has fallen or is damaged in any way. Take it to an authorized Philips service center for repair.
- Never use the steam function without water in the water tank.

- Always disconnect the device from supply if it's left unattended.
- Make sure that the water in the tank does not exceed the MAX water level marking on the side of the water tank (250 ml) or the MAX water level indication in the water tank.
- Make sure the water tank lid is correctly locked before putting the jar on the main unit.
- When you steam ingredients, make sure that you do not fill the jar beyond the top of the plastic part of blade unit (fig. ②).
- When you blend liquids, do not exceed the **MAX** fill level indicated on the jar (720 ml) (fig. ③).
- Do not lift and move the appliance while it is in operation.
- Do not insert any object into the steam outlet on the water tank lid or the steam inlet on the jar lid.
- Never refill the water tank during steaming, as hot water and steam may come out of the appliance.
- Always make sure that the jar lid has cooled down after steaming before you open it to add more ingredients for blending.
- Never run this appliance's power supply through an external switching device, such as a timer, or connect it to a circuit that is regularly switched on and off.
- Always check the temperature of the cooked food on the back of your hand to make sure it is safe for your baby.
- Always check the consistency of the food for your baby. For guidance on what food consistencies are appropriate for different ages, refer to the professional weaning advice that comes with this appliance, or seek advice from a doctor or consultant.
- Only use the provided spatula for taking food out of the jar.
- Regular descaling prevents damage to the appliance.
- The storage pot provided with this appliance is not a children feeding utensil. Do not feed children directly from the storage pot.

10 ENGLISH

- Before using the storage pot, clean it thoroughly, and then sterilize it with a Philips Avent sterilizer or place the storage pot in boiling water for 5 minutes. This is to ensure hygiene. Make sure that there is enough water in the container when using boiling water to sterilize the storage pot, and that the pot does not contact the container for too long, to avoid heat deformation.
- Make sure that the amount of food in the storage pot does not exceed the maximum scale marked on the side of the pot, otherwise the pot may leak.
- When reheating or defrosting food, make sure that the storage pot lid is closed tightly before putting the storage pot in the jar, otherwise the pot may leak when you take it out of the jar.
- Heating food with the provided storage pot in a microwave may produce localized high temperatures in the food and may affect its nutritional value. Always stir heated food to ensure even heat distribution and test the temperature before serving.
- Do not select the grill function if you use a combination microwave (with grill function) to reheat or defrost food with the storage pots. If you have just finished a grilling process, wait until the microwave has cooled down before putting the storage pots in it, as the residual heat can cause damage to the storage pots.

Safety systems

For your safety during use, this appliance is equipped with a built-in safety lock. This appliance will only function if all parts have been assembled correctly. Assembling all parts correctly will disarm the built-in safety lock.

This appliance is also equipped with an overheat safety stop function. Overheating can occur if the time between two steaming cycles is too short. If the appliance's overheat safety stop activates during a steaming cycle, turn the control knob back to the off position (**OFF**) and let the appliance cool down for a few minutes. After this, you can use the appliance again.

Electromagnetic fields (EMF)

This Philips appliance complies with all applicable standards and regulations regarding exposure to electromagnetic fields.

Introduction

Congratulations on your purchase and welcome to Philips Avent! To fully benefit from the support that Philips Avent offers, register your product at www.philips.com/welcome.

This 4-in-1 healthy baby food maker helps all parents in preparing nutritious meals for their babies with steaming and blending functions combined in one appliance. You can also use the baby food maker to defrost and warm up baby food.

General description

Product overview (fig. ①)

- A** Lid tab
- B** Connector on the jar lid
- C** Jar lid
- D** Sealing ring
- E** Locking pin
- F** Sieve
- G** Blade unit
- H** Blade unit holder
- I** Jar
- J** Water tank lid
- K** Water level markings
- L** MAX water level indication
- M** Water tank (not detachable)
- N** Boiler
- O** Main unit
- P** Control knob
- Q** Blending button
- R** Power cord
- S** Locking area on the water tank

Controls overview (fig. ①)

- T** Defrost setting
- U** Reheat setting for the 240 ml storage pot
- V** Reheat setting for the 120 ml storage pot
- W** Steaming light

Accessories (fig. ①)

- X** Storage pot
- Y** Storage pot lid
- Z** Spatula

Before first use

- 1 Remove all packaging material from the appliance.
- 2 Clean all parts thoroughly before first use. Refer to the chapter “Cleaning and descaling”.
- 3 We recommend running one steaming cycle with an empty jar before using the appliance for the first time. Refer to chapters “Filling the water tank” and “Steaming”.

Using the appliance



Caution

- Always check the temperature of the cooked food on the back of your hand to make sure it is safe for your baby.

This appliance is intended for steaming fresh, solid ingredients and blending them to the consistency of your choice. Please refer to the enclosed recipe booklet for some tasty and nutritious recipe ideas. The appliance can also be used for just steaming or blending only. For blending only, refer to the chapter “Blending without steaming”.

This appliance can also be used to defrost or reheat cooked food that has been stored in the specially designed storage pots. Always use these storage pots to defrost or reheat blended foods. Defrosting or reheating without the storage pots will cause the food to drop through the sieve into the jar lid.

Never put the jar with blended food inside in the steaming position on the main unit.

Never steam the same batch of raw ingredients for longer than 30 minutes or more than once.

This appliance is NOT intended for the following purposes.

- Steaming frozen raw ingredients
- Steaming previously blended food without the storage pot
- Steaming the same ingredients for more than 30 minutes
- Cooking rice and pasta
- Blending first, then steaming
- Heating or reheating liquids such as soup, sauces or water
- Keeping food warm for several hours
- Cutting hard ingredients such as ice cubes and sugar cubes, or sticky ingredients like cheese

Filling the water tank

Note

- Make sure that the water in the tank does not exceed the MAX water level marking on the side of the water tank (250 ml) or the MAX water level indication in the water tank.
- We recommend using soft or purified water, as the minerals in mineral or tap water cause limescale buildup to occur more quickly inside the water tank.
- Except for materials needed for descaling, never put any liquids other than water in the water tank.

- 1 Turn the water tank lid counterclockwise to open the water tank (fig ④), then follow the water level markings on the water tank and fill with water to the required level according to the chapter “Ingredients and steaming time” in the user manual or the enclosed recipe booklet (Fig. ⑤).
- 2 Put the water tank lid on the water tank and turn the lid clockwise to lock it securely in place (Fig. ⑥).
 - ↳ When the water tank lid is correctly locked in place, the ▲ icon on the water tank lid will line up with the 🔒 icon on the water tank.

Note

- ⚠ Always make sure that you have locked the water tank lid before the appliance starts operating.

Steaming

Caution

- Hot steam or hot water can burn your fingers. Do not touch, and never let children touch any hot parts of the appliance or the steam coming from the top of the appliance, as this may cause scalding. (Fig. ⑦).

Note

- Always defrost frozen raw ingredients before placing them in the jar for steaming. Shake off any excess water from the defrosted ingredients before placing them in the jar.
- Do not fill past the top edge of the plastic part of blade unit when adding ingredients.
- Never put water or any other liquid in the jar for steaming to avoid damaging the appliance.
- The appliance will not start steaming if the jar is not correctly locked in place.
- Make sure that the sealing ring is assembled around the jar lid before steaming, and that the flat side of the sealing ring is facing out.

14 ENGLISH

- 1 Push the lid tab counterclockwise to release the lid from the jar (Fig. ⑧).
- 2 If the blade unit is not in the jar, put it on the blade unit holder in the jar (Fig. ⑨).
- 3 We recommend cutting solid ingredients into small pieces (cubes not bigger than 1cm).
- 4 Put the ingredients in the jar (Fig. ⑩).
- 5 Press the sieve into the jar lid (Fig. ⑪).
- 6 Place the jar lid on the jar and turn it clockwise to close it securely (Fig. ⑫).



Note

- The jar has grooves that help smoothly guide the locking pins and lock the lid in place. Make sure that the lid tab slides into the handle of the jar (Fig. ⑬).

- 7 If you have not yet filled the water tank with water for steaming, refer to the chapter “Filling the water tank” and add water to the water tank before putting the jar on the main unit.



Note

- Make sure the water tank lid is correctly locked in place before placing the jar on the main unit.

- 8 Flip the jar over with the jar lid on the bottom (Fig. ⑭).
- 9 Align the connector on the jar lid to the locking area on the water tank, and then place the jar on the main unit with the jar lid on the bottom (Fig. ⑮). Press the jar downwards to lock it firmly on the main unit, and make sure the handle is on the right-hand side.
- 10 If the control knob is not in the off position (OFF), turn it to the off position first.
- 11 Plug in the appliance.
- 12 Turn the control knob to select the steaming time you need (Fig. ⑯). Refer to the table in the chapter “Ingredients and steaming time” and the recipe booklet for the recommended steaming time.
 - ↳ The steaming light  will turn white to indicate that the appliance is steaming.
 - ↳ When the steaming cycle is finished, the appliance will beep and the steaming light will go out.
- 13 Turn the control knob back to the off position (OFF) (Fig. ⑰). Wait 2 minutes, or until there is no more steam coming from the top of the appliance before removing the jar.



Caution

- If you intend to start another steaming cycle, let the appliance cool down for 10 minutes, and empty any remaining water out of the water tank before you refill and start a new steaming cycle.





- 14** To blend the steamed ingredients, refer to chapter “Blending after steaming”.
- 15** There may still be some water remaining in the water tank after a steaming cycle. This is normal. Wait until the appliance cools down to room temperature, then empty the water tank of all residual water. To empty or clean the water tank, refer to the chapter “Cleaning and descaling”.

Blending after steaming



Caution

- The jar and the lid will become hot after the steaming cycle. Only hold the jar by the specially designed heat-resistant handle. (Fig. 18).
- Always make sure that the lid of the jar is correctly closed and locked in place while the appliance is in use.
- Always make sure that the jar lid has cooled down after steaming before you open it to add more ingredients (do not fill the jar past the top edge of the plastic part of blade unit), or to remove the remaining water from the jar.
- If you have added additional liquids, never put the jar in the steam position, as the liquid will go through the sieve.

- 1** From the steaming position, lift the jar by the handle and turn it upside down (Fig. 19). Shake the jar to allow the steamed ingredients to move to the bottom of the jar where the blending blades are.
- 2** If needed, remove the jar lid and add additional ingredients for blending (e.g. water for purees or additional cooked ingredients like rice or pasta). Place the jar lid back on the jar before you start blending.
- 3** Place the jar on the main unit with the lid on the top, align the  icon on the jar with the  icon on the main unit, and turn the jar clockwise to securely lock it in place on the main unit (Fig. 20). Make sure the handle is on the right-hand side.
 - ↳ When the jar is correctly locked in place on the main unit, the  icon on the jar will line up with the  icon on the main unit.
- 4** Push and hold the blending button to start blending until the ingredients are blended to the consistency of your choice (Fig. 21).



Caution

- Do not let the appliance blend for more than 30 seconds at a time. If you have not finished blending after 30 seconds, release the button to stop blending and wait a few seconds before you continue. If the main unit becomes hot, let it cool down for a few minutes before you continue.

- 5** When you have finished blending, release the blending button (Fig. 22).
- 6** Unplug the appliance.
- 7** Remove the blade unit. Be careful when you remove the blade unit as it might be hot. Remove the blended food from the jar. If necessary, use the spatula included with this appliance.

Blending without steaming

This appliance is intended for the following purposes.

- Pureeing steamed and cooked ingredients
- Blending fluids and fruits



Caution

- The appliance is not intended for cutting hard ingredients such as ice cubes and sugar cubes or sticky ingredients like cheese.
- If you have added liquids to the jar, never put the jar in the steam position, as the liquid will go through the sieve.



Note



- When blending ingredients with fluids, make sure you do not fill the jar past the **MAX** fill level indicated on the jar.
- Do not fill past the top edge of the plastic part of blade unit when adding ingredients.
- Never put the jar with blended food inside in the steaming position on the main unit.
- If the ingredients stick to the wall of the jar, or if the blended ingredients are still too solid, release the blending button, remove the jar from the main unit, and loosen the ingredients with the spatula or add some liquid (e.g. drinking water) until the blended food has the right consistency for your baby's age. When adding liquid in the jar, do not fill the jar past the **MAX** fill level indicated on the jar.
- Make sure that the blended baby food has the right consistency before you serve it. For guidance on what food consistencies are appropriate for different ages, refer to the professional weaning advice that comes with this appliance, or seek advice from a doctor or consultant.
- Do not process large quantities of solid ingredients at the same time. Process these ingredients in a series of small batches to get a finer texture.

- 1 Put the blade unit on the blade unit holder in the jar (Fig. ⑨).
- 2 Cut solid ingredients into small pieces (cubes not bigger than 1 cm) before you put them in the jar.
- 3 Put the ingredients in the jar (Fig. ⑩).
- 4 Press the sieve into the jar lid (Fig. ⑪).
- 5 Place the lid on the jar and turn it clockwise to close it securely (Fig. ⑫).



Note

- The jar has grooves that help smoothly guide the locking pins and lock the lid in place. Make sure that the lid tab slides into the handle of the jar (Fig. ⑬).

- 6 Place the jar on the main unit with the lid on the top, align the  icon on the jar with the  icon on the main unit, and turn the jar clockwise to securely lock it in place on the main unit (Fig. ⑳). Make sure the handle is on the right-hand side.

↳ When the jar is correctly locked in place on the main unit, the  icon on the jar will line up with the  icon on the main unit.

- 7** Push and hold the blending button to start blending until the food is properly blended (Fig. ).



Caution

- Do not let the appliance blend for more than 30 seconds at a time. If you have not finished blending after 30 seconds, release the button to stop blending and wait a few seconds before you continue. If the main unit becomes hot, let it cool down for a few minutes before you continue.

- 8** When you have finished blending, release the blending button (Fig. ).

- 9** Unplug the appliance.

- 10** Remove the blade unit. Be careful when you remove the blade unit as it might be hot. Remove the blended food from the jar. If necessary, use the spatula included with this appliance.

Reheating

A 120 ml storage pot is included with the appliance. Use the storage pot to reheat the baby food you have made with the appliance.



Note

- A pack (SCF876) containing 2 storage pots with capacity of 120 ml and 240 ml can be purchased separately in some markets.
- Always put previously blended food in the storage pot to reheat.
- Make sure that the sealing ring is assembled around the jar lid before reheating, and that the flat side of the sealing ring is facing out.

- 1** Pour the appropriate amount of water into the water tank.

↳ If you are using the 120 ml storage pot, pour 160 ml of water into the water tank (i.e. to the water level marking for 10/15 min.) ; if you are using the 240 ml storage pot, pour water to the MAX water level marking indicated on the side of the water tank or the MAX water level indication in the water tank.

- 2** Put the water tank lid on the water tank and turn the lid clockwise to lock it securely in place (Fig. ).

↳ When the water tank lid is locked correctly in place, the  icon on the water tank lid will line up with the  icon on the water tank.

- 3** Take the blade unit out of the jar (Fig. ).

- 4** Flip the storage pot over and place it onto the blade unit holder in the jar (Fig. ).

- 5** Place the jar lid on the jar and turn it clockwise to close it securely (fig. ).

18 ENGLISH



Note

- The jar has grooves that help smoothly guide the locking pins and lock the lid in place. Make sure that the lid tab slides into the handle of the jar (Fig. 13).

6 Flip the jar over with the jar lid on the bottom (Fig. 26).

7 Align the connector on the jar lid to the locking area on the water tank, and then place the jar on the main unit with the jar lid on the bottom (Fig. 27). Press the jar downwards to lock it firmly on the main unit, and make sure the handle is on the right-hand side.



Note

- Make sure the water tank lid is correctly locked in place before placing the jar on the main unit.

8 If the control knob is not in the off position (OFF), turn it to the off position first.

9 Plug in the appliance.

10 Turn the control knob to select the reheat time that matches with the storage pot placed in the jar (Fig. 16).

↳ Choose 15 minutes (5) if using the 120 ml storage pot; choose 25 minutes (8) if using the 240 ml storage pot.

↳ The steaming light will turn white to indicate that the appliance is reheating.

11 When the reheating cycle is finished, the appliance will beep and the steaming light will turn off.

12 Turn the control knob back to the off position (OFF) (Fig. 17). Wait 2 minutes, or until there is no more steam coming from the top of the appliance before removing the jar.

13 Open the jar lid, and use the hook on the spatula to take the storage pot out (Fig. 28).

14 There may still be some water remaining in the water tank after a reheating cycle. This is normal. Wait until the appliance cools down to room temperature, then empty the water tank of all residual water. To empty or clean the water tank, refer to the chapter “Cleaning and descaling”.



Defrosting

If you have used the special storage pots to freeze blended food, you can use the appliance to gently defrost the frozen food.



Note

- Always put previously blended food in the storage pot to defrost.
- Make sure that the sealing ring is assembled around the jar lid before defrosting, and that the flat side of the sealing ring is facing out.

- 1 Fill the water tank with water up to the MAX water level marking indicated on the side of the water tank or the MAX water level indication in the water tank.
- 2 Follow steps 2 to 8 in the chapter “Reheating”.
- 3 Turn the control knob and select 30 minutes  (Fig. 29).
 - ↳ The steaming light  will turn white to indicate that the appliance is defrosting.
- 4 When the defrosting cycle is finished, the appliance will beep and the steaming light  will turn off.
- 5 Turn the control knob back to the off position (OFF) (Fig. 17). Wait 2 minutes, or until there is no more steam coming from the top of the appliance before removing the jar.
- 6 Open the lid and use the hook on the spatula to take the storage pot out (Fig. 28).
- 7 There may still be some water remaining in the water tank after a defrosting cycle. This is normal. Wait until the appliance cools down to room temperature, then empty the water tank of all residual water. To empty or clean the water tank, refer to chapter “Cleaning and descaling”.



Note

- Only defrost the same batch of food once.
- After defrosting, we recommend running another reheating cycle to thoroughly heat up the food.

Ingredients and steaming time

Type of food	Ingredient	Approximate steaming time (min.)*	Water level in the water tank (ml)
Fruit	Apple	15	160
	Orange/mandarin	15	160
	Peach	10	160
	Pear	15	160
	Pineapple	20	200
	Plum	10	160
	Strawberry	15	160
	Vegetables	Asparagus	15
Broccoli		15	160
Carrot		20	200
Cauliflower		15	160
Celery		15	160
Eggplant		15	160
Fennel		15	160
French beans		20	200

Type of food	Ingredient	Approximate steaming time (min.)*	Water level in the water tank (ml)
	Leek	15	160
	Onion	15	160
	Peas	15	160
	Bell pepper	15	160
	Potato	20	200
	Pumpkin	15	160
	Spinach	15	160
	Swede	15	160
	Sweet corn	15	160
	Sweet potato	15	160
	Tomato	15	160
	Turnip	15	160
	Zucchini	15	160
Meat	Chicken, beef, lamb, pork etc.	20	200
Fish	Salmon, whiting, sole, cod, trout etc.	15	160

* Steam times may vary. The approximate timings are based on all ingredients being cut into small cubes, no larger than 1cm, and a total weight of 250g.

Cleaning and descaling

Cleaning



Caution

- Clean the appliance after every use.
- Never immerse the main unit in water. Never rinse the main unit under the tap.
- Never use bleach or chemical sterilizing solutions/tablets in the appliance.
- Never use scouring pads, abrasive cleaners or aggressive liquids such as gasoline, acetone or alcohol to clean the appliance.



Note

- All parts, except the main unit, can also be cleaned in the dishwasher.
- Always assemble the sealing ring around the jar lid after you have removed it for cleaning, and make sure the flat side of the sealing ring is facing out.

- 1 Unplug the appliance and remove the jar from the main unit (Fig. 30).
- 2 Push the lid tab counterclockwise to release the jar lid from the jar (Fig. 8).
- 3 Grab the protrusion on the sieve and pull one side of the sieve out first, and then release the sieve from the jar lid (Fig. 31).
- 4 Disassemble the sealing ring from the jar lid for cleaning when necessary.
- 5 Remove the blade unit (Fig. 23).
- 6 Thoroughly clean the blade unit under the tap immediately after use. Make sure you also rinse the inside of the blade unit tube (Fig. 32).



Caution

- Handle the blade unit very carefully. The cutting edges are very sharp.

- 7 Turn the water tank lid counterclockwise and remove it from the water tank (Fig. 33).
- 8 Wash the water tank lid under the tap.
- 9 Pour out any excess water in the tank. If necessary, pour fresh water into the water tank (Fig. 5) and flush it out (Fig. 34). Repeat as necessary until the water tank is clean.
- 10 Clean all other parts that come into contact with food in hot water with detergent immediately after use.
- 11 Dry the main unit and all parts after washing.

Descaling the water tank

For optimum performance, we recommend descaling the appliance every 4 weeks. To reduce the build up of limescale, we recommend using soft or purified water for steaming, reheating or defrosting.

To descale the appliance, follow the descaling instructions below.

- 1 Make sure the appliance is switched off.
- 2 Mix 80 ml of white vinegar (6% acetic acid) with 80 ml of water, or you can use citric acid with warm water to descale the water tank.
- 3 Add the solution to the boiler in the water tank.
- 4 Put the water tank lid on the water tank and turn the lid clockwise to lock it securely in place.
- 5 Wait for 6 hours/overnight or until all limescale has dissolved.
- 6 Pour the used solution out of the water tank (Fig. 34).
- 7 If the limescale buildup has not completely dissolved, repeat the descaling cycle from step 1 to 6 in this chapter.
- 8 Pour some fresh water into the water tank (Fig. 5) and flush it out (Fig. 34). Repeat as necessary until the water tank is clean.
- 9 Rinse the water tank lid thoroughly under the tap.
- 10 Fill the water tank with 200 ml of water and let the appliance complete a 20-minute steaming cycle with the empty jar before you use the appliance with food again.

Storage

- 1 Empty the water tank before you store the appliance (Fig. 34).
- 2 Make sure all parts are clean and dry before you store the appliance (refer to the chapter “Cleaning and descaling”).
- 3 Store the appliance with the blade unit in the jar to prevent damage.
- 4 Always make sure that the lids for both the water tank and the jar are correctly locked in place for storage.

Recycling



This symbol means that this product shall not be disposed of with normal household waste (2012/19/EU).

Follow your country's rules for the separate collection of electrical and electronic products. Correct disposal helps prevent negative consequences for the environment and human health.

Guarantee and service

If you need information or if you have problems, please visit the Philips website at www.philips.com/avent or contact the Philips Customer Care Center in your country (refer to the enclosed worldwide guarantee leaflet for details). If there is no Customer Care Center in your country, go to your local Philips dealer.



Troubleshooting

This chapter summarizes the most common problems you could encounter with the appliance. If you are unable to solve the problem with the information below, contact the Consumer Care Center in your country.

Problem	Possible cause	Solution
The appliance does not work.	This appliance is equipped with a safety lock. This appliance will not work if the parts are not assembled correctly onto the main unit.	Assemble all parts correctly. Before steaming, the jar should be placed on the main unit vertically with the jar lid on the bottom; before blending, put the jar on the main unit with the lid on the top, and lock the jar by turning it clockwise.
The steaming light  does not turn on.	The appliance is not connected to the power supply.	Put the plug in the outlet.

Problem	Possible cause	Solution
	The jar is not placed on the main unit correctly.	Place the jar on the main unit correctly with the jar lid on the bottom.
	You have started a second steaming cycle immediately after the previous one has finished.	Switch off the appliance and allow it to cool down for 10 minutes before you start a second steaming cycle.
	The control knob has not been turned to the off position (OFF) after the previous steaming cycle was finished.	Turn the control knob to the off position (OFF) first, and then turn it again to choose the operating time.
The water tank gives off an unpleasant smell during the first few times of use.	You have not pre-washed the water tank before use.	Refer to the chapter “Cleaning and descaling” to clean the water tank, and then finish a steaming cycle with an empty jar.
The appliance does not generate steam.	You have not put water in the water tank.	Switch off and unplug the appliance, and then add water to the water tank.
	There is too much limescale buildup in the water tank.	Descal the water tank. Refer to the section “Descaling” in the chapter “Cleaning and descaling”.
Steam is leaking from the water tank.	The water tank lid is not closed correctly.	Close the water tank lid correctly. Make sure the ▲ icon on the water tank lid is lined up with the 🔒 icon on the water tank.
	The jar is not assembled correctly on the main unit.	Place the jar correctly on the main unit.
	The steam outlet on the water tank lid is blocked by contamination or limescale buildup.	Clean the steam outlet on the water tank lid.
	The steam inlet on the jar lid is blocked by contamination.	Clean the steam inlet on the jar lid.
The ingredients are not completely heated through.	The pieces in the jar are too big.	Cut the food into smaller pieces (cubes no bigger than 1 cm).

24 ENGLISH

Problem	Possible cause	Solution
	There is too much food in the jar.	Decrease the amount of food in the jar.
	There is too much or too little water in the water tank.	Add the correct amount of water according to the steaming time. Check the recipe booklet and/or the table in the chapter "Ingredients and steaming time" to make sure that you add the correct amount of water according to the steaming time for the ingredients you want to steam or the recipe you want to prepare.
	The steaming time is too short.	Select a longer steaming time (30 minutes tops).
	The jar is not placed on the main unit correctly.	Place the jar on the main unit correctly with the jar lid on the bottom.
	There is too much limescale buildup in the water tank.	Descalcify the water tank. Refer to the section "Descaling" in the chapter "Cleaning and descaling".
The jar lid leaks.	There is too much food in the jar.	Switch off the appliance and process a smaller quantity.
	The jar lid is not locked onto the jar correctly.	Place the jar lid on the jar and turn it clockwise to close it securely.
	The sealing ring around the jar lid is not assembled correctly or is not assembled.	Make sure the sealing ring is correctly assembled around the jar lid with the flat side facing out.
The blending function does not work.	There is too much food in the jar.	Switch off the appliance and process a smaller quantity. Raw food put in the jar should not exceed top of the blade unit.
	The jar is not placed on the main unit correctly.	Place the jar on the main unit with the lid on the top, align the  icon on the jar with the  icon on the main unit, and turn the jar clockwise to securely lock it in place on the main unit.
	The jar lid is not locked onto the jar correctly.	Place the jar lid on the jar and turn it clockwise to close it securely.
	You are using the appliance to blend sticky food such as cheese.	Check the recipe booklet and use appropriate ingredients to blend.

Problem	Possible cause	Solution
	You have been using the blending function continuously for more than 30 seconds.	Stop blending and let the appliance cool down for a few seconds and then start blending again.
The appliance makes a lot of noise, produces an unpleasant smell, is hot to touch, emits smoke, etc.	There is too much food in the jar.	Switch off the appliance and process a smaller quantity.
	You have been using the blending function for too long.	Do not let the appliance blend continuously for more than 30 seconds at a time.
The appliance produces a lot of noise and vibration during blending.	The sieve is not attached to the jar lid.	Make sure that the sieve is attached to the jar lid.
Temperature of the defrosted food is still low.	There is too much food in the storage pot.	Make sure that the amount of food in the storage pot does not exceed the maximum scale marked on the side of the pot.
	Food in the storage pot is too viscous.	Let the appliance cool down for 10 minutes and defrost again.
The storage pot leaks during reheating/defrosting.	The storage pot lid is not closed correctly.	Before putting the storage pot in the jar to reheat/defrost, make sure that the lid is closed correctly.
Water in the water tank has an unusual color when you pour it out of the water tank or when it enters the jar during steaming, or the water in the water tank has an unpleasant smell.	Food particles have entered the water tank during use.	Clean the water tank according to the instructions in the chapter "Cleaning and descaling". Use the appliance strictly according to the instructions. Make sure you do not overfill the water tank with water (max. 250 ml) and that you do not overfill the jar with food (do not fill the jar past the top edge of the plastic part of blade unit). Do not steam the same ingredients for more than 30 minutes or add liquid to the jar to steam. After you have put liquids in the jar, never put the jar in the steaming position with the jar lid on the bottom.

Problem	Possible cause	Solution
There are white spots on the water tank, water tank lid, jar, jar lid and sieve.	There is limescale buildup on these parts.	This is normal. Remove the limescale periodically. Clean the water tank lid, jar, jar lid and sieve with a moist cloth. Descale the water tank. Refer to the section "Descaling" in the chapter "Cleaning and descaling".
The surfaces that come into contact with food are discolored.	Food colorings may discolor the parts that come into contact with food.	This is normal. All parts are still safe to use and will do no harm to the cooked food.
The appliance sounds 5 times and the steaming light flashes during steaming, reheating or defrosting.	The jar is out of position or removed from the main unit during processing.	Turn the control knob to the off position (OFF), check the water amount in the water tank, place the jar on the main unit correctly, and reselect the processing time to start again.
	Water in the water tank is not enough for the selected processing time.	Turn the control knob to the off position (OFF), and add enough water for the selected processing time.
	There is too much limescale buildup in the water tank.	Descal the water tank. Refer to the section "Descaling" in the chapter "Cleaning and descaling".
There are food residues in the inner layer at the bottom of the jar.	Small food residue particles get into the inner layer at the bottom of the jar during cleaning.	<p>Remove the jar from the main unit. Remove the jar lid and blade unit from the jar.</p> <p>Flip the jar, align the small hole on the bottom to a tap and flush water into the small hole. Use warm water to achieve a better cleaning result.</p> <p>Hold the jar handle and shake the jar for about 15 seconds to mix the water with the accumulated residues.</p> <p>Pour out the water from the small hole.</p> <p>Repeat above steps for several times until the residues are cleaned.</p>

Technical specifications

- Voltage/wattage: See type plate on the bottom of the appliance
- Maximum water capacity of the water tank: 250 ml
- Maximum capacity of the jar: 1050 ml
- Operating temperature: 10°C to 40°C
- Protection: Temperature-controlled heating system

Se billederne på de foldede sider foran og bag på brugervejledningen.



Indhold

Vigtigt	28
Indledning	33
Generel beskrivelse	33
Før apparatet tages i brug	34
Sådan bruges apparatet	34
Ingredienser og dampningstider	41
Rengøring og afkalkning	43
Opbevaring	44
Genbrug	44
Garanti og service	45
Fejlfinding	45
Tekniske specifikationer	49

Vigtigt

Læs denne brugsvejledning omhyggeligt igennem, inden apparatet tages i brug, og gem den til eventuelt senere brug.

Fare

- Nedsænk aldrig hovedenheden i vand eller anden væske. Skyl den ikke under vandhanen.

Advarsel

- Kontroller, at den angivne netspænding på apparatet svarer til den lokale netspænding, før du slutter strøm til apparatet.
- Brug aldrig apparatet, hvis netstik, netledning eller selve apparatet er beskadiget. Hvis netledningen beskadiges, må den kun udskiftes af Philips, et autoriseret Philips-serviceværksted eller en tilsvarende kvalificeret fagmand for at undgå enhver risiko.
- Dette apparat kan bruges af personer med reducerede fysiske, sensoriske eller mentale evner eller manglende erfaring og viden, hvis de er blevet instrueret i sikker brug af apparatet og forstår de medfølgende risici.
- Børn må ikke lege med apparatet (herunder tilbehøret).
- Dette apparat må ikke bruges af børn. Hold apparatet og ledningen til apparatet uden for børns rækkevidde (herunder tilbehøret).
- Rengøring og vedligeholdelse må ikke foretages af børn.
- Undgå at røre ved knivene, når apparatet er sluttet til strømmen. Knivene er meget skarpe.
- Vær forsigtig, når du rører ved de skarpe knive, tømmer blenderglasset og rengør apparatet.
- Hvis knivene sætter sig fast, skal stikket tages ud af stikkontakten, inden de fastsiddende ingredienser fjernes.
- Apparatet bliver varmt under eller umiddelbart efter dampning (særligt overflader med symbolet "  ").
og kan give forbrændinger ved berøring. Løft altid blenderglasset i håndtaget.

- Der kommer varm damp ud af glasset under dampning og når låget fjernes.
- Vær opmærksom på den varme damp, der kommer ud af vandtanken, når du åbner låget.
- Når dampningen er afsluttet, vil varm damp i et stykke tid fortsætte med at komme ud af dampudtaget på vandtankens låg og af damphullet i glasset. Vær forsigtig, når du løfter blenderglasset af hovedenheden.
- Hvis apparatet anvendes forkert, kan der komme varm damp ud fra kanten af vandtankens låg. Se kapitlet "Fejlfinding" for at undgå eller afhjælpe dette.
- Vær ekstra forsigtig, når der hældes varm væske i glasset, da væsken kan sprøjte.
- Læg altid tidligere blendet mad i opbevaringsbeholderen, hvis du vil genopvarme eller optø maden med dette apparat.
- Brug ikke dette apparat til at hakke hårde og klæbrige ingredienser.
- Brug aldrig blegemiddel eller kemiske steriliseringsopløsninger/tabletter i apparatet.
- Brug aldrig skuresvampe eller skrappe rengøringsmidler såsom benzin, acetone eller sprit til rengøring af apparatet.
- Lad altid apparatet køle af i 10 minutter efter en dampning, før du påbegynder endnu en dampning.
- Lad ikke apparatet blende i mere end 30 sekunder ad gangen. Hvis du ikke er færdig med at blende efter 30 sekunder, skal du slippe knappen for at stoppe med at blende og vente et par sekunder, inden du fortsætter. Hvis hovedenheden bliver varm, skal den køle ned et par minutter, inden du fortsætter.
- For at undgå beskadigelse af apparatet må du aldrig komme vand eller andre væsker i blenderglasset til dampning.
- Fjern altid låget fra opbevaringsbeholderen, inden denne bruges til opvarmning af mad i en mikrobølgeovn.

Forsigtig

- Brug aldrig tilbehør eller dele fra andre fabrikanter eller tilbehør/dele, som ikke specifikt er anbefalet af Philips. Hvis du anvender en sådan type tilbehør eller dele, annulleres garantien.
- Stil ikke apparatet på eller i nærheden af en ovn eller et komfur, der er i brug eller stadig er varmt.
- Sluk altid for apparatet, og tag stikket ud af stikkontakten, hvis det efterlades uden opsyn, og før samling, adskillelse, udskiftning af tilbehør, rengøring, samt før du kommer i nærheden af dele, der bevæger sig under brug.
- Tag altid stikket ud af stikkontakten, og lad apparatet afkøle, før det rengøres.
- Drej altid kontrolknappen til slukket position (**OFF**) hver gang efter dampning, genopvarmning eller optøning.
- Brug aldrig blenderglasset eller en anden del af apparatet (bortset fra opbevaringsbeholderne) i en mikrobølgeovn, da metaldelene i glassets håndtag og knivenheden ikke er egnet til dette.
- Brug aldrig blenderglasset eller en anden del af apparatet (bortset fra opbevaringsbeholderne) i en sterilisator eller i en mikrobølgeovn, da metaldelene i glassets håndtag og knivenheden ikke er egnet til dette.
- Dette apparat er kun beregnet til almindelig husholdningsbrug. Hvis apparatet anvendes forkert eller til professionelle eller semi-professionelle formål eller på en måde, der ikke er i overensstemmelse med brugsvejledningen, bortfalder garantien og dermed Philips' ansvar for eventuelle skader.
- Stil apparatet på et stabilt, vandret og jævnt underlag. Apparatet udleder varm damp under brug. Sørg for, at der er tilstrækkelig plads omkring det for at undgå beskadigelse af skabe eller andre genstande.
- Brug ikke apparatet, hvis det er blevet tabt på gulvet eller på anden måde er blevet beskadiget. Medbring det til et autoriseret Philips servicecenter til reparation.
- Brug aldrig dampfunktionen uden vand i vandtanken.

- Sørg for, at vandet i tanken ikke overstiger mærket for maksimal vandstand (MAX) på siden af vandtanken (250 ml) eller indikatoren for maksimal vandstand (MAX) i vandtanken.
- Sørg for, at låget på vandtanken er låst korrekt, før blenderglasset anbringes på hovedenheden.
- Når du damper ingredienser, må du ikke fylde blenderglasset højere end toppen af plasticdelen af knivenheden (fig. ②).
- Når du blander væsker, må du ikke overskride det maksimale fyldningsniveau, der er angivet med **MAX** på blenderglasset (720 ml) (fig. ③).
- Undlad at løfte og flytte apparatet, mens det er i brug.
- Stik ikke genstande ind i dampudtaget på vandtankens låg eller i dampindtaget på blenderglassets låg.
- Genopfyld aldrig vandtanken under dampning, da varmt vand og damp kan komme ud af apparatet.
- Sørg altid for, at blenderglassets låg er kølet af efter dampning, inden du åbner det for at påfylde flere ingredienser, der skal blendes.
- Lad aldrig apparatets strømforsyning løbe gennem en ekstern koblingsenhed, som f.eks. en timer, og tilslut den ikke til et kredsløb, som jævnlige tændes og slukkes.
- Kontroller altid den tilberedte mads temperatur på din håndryg for at sikre, at du kan give maden til dit barn.
- Kontroller altid konsistensen af maden til barnet. En vejledning i, hvilken konsistens af maden der er bedst egnet til forskellige aldre, kan ses i de professionelle råd om fravæning, der følger med apparatet, eller du kan søge råd hos en læge eller rådgiver.
- Brug kun den medfølgende spatel til at tage maden ud af blenderglasset.
- Regelmæssig afkalkning forhindrer skader på apparatet.
- Opbevaringsbeholderen til dette apparat er ikke et redskab til madning af småbørn. Småbørn må ikke mades direkte fra opbevaringsbeholderen.
- Inden opbevaringsbeholderen tages i brug, skal den rengøres grundigt og derefter steriliseres med en

Philips Avent sterilisator, eller opbevaringsbeholderen anbringes i kogende vand i 5 minutter. Dette er for at sikre hygiejnen. For at undgå deformation pga. varmen skal du sørge for, at der er nok vand i dampkogerens, når der bruges kogende vand til at sterilisere opbevaringsbeholderen, og at beholderen ikke er i kontakt med dampkogerens alt for længe..

- Sørg for, at mængden af mad i opbevaringsbeholderen ikke overstiger maksimumsmærket på siden af beholderen, ellers kan beholderen lække.
- Ved genopvarmning eller optøning af mad skal du sørge for, at opbevaringsbeholderens låg er lukket tæt til, inden beholderen anbringes i glasset, ellers kan beholderen lække, når du tager den ud af glasset.
- Hvis maden varmes med den medfølgende opbevaringsbeholder i en mikrobølgeovn, kan der lokalt skabes høje temperaturer i maden, som kan påvirke dens næringsværdi. Rør altid rundt i opvarmet mad for at sikre, at varmen er jævnt fordelt, og tjek temperaturen før servering.
- Vælg ikke grillfunktionen, hvis du bruger en kombi-mikrobølgeovn (med grillfunktion) til genopvarmning eller optøning af mad med opbevaringsbeholdere. Hvis du netop har afsluttet en grillproces, skal du vente, indtil mikrobølgeovnen er kølet af, inden du sætter opbevaringsbeholdere ind i den, da restvarmen kan forårsage beskadigelse af opbevaringsbeholderne.

Sikkerhedssystemer

For din egen sikkerhed under brug er apparatet udstyret med en indbygget sikkerhedslås. Apparatet fungerer kun, hvis alle dele er samlet korrekt. En korrekt samling af alle dele vil frakoble den indbyggede sikkerhedslås.

Apparatet er også udstyret med en overophedningssikring. Overophedning kan forekomme, hvis tidsrummet mellem to dampninger er for kort. Hvis apparatets overophedningssikring aktiveres under en dampning, drejes kontrolknappen til slukket position (**OFF**), og apparatet afkøles nogle minutter. Derefter kan du bruge apparatet igen.

Elektromagnetiske felter (EMF)

Dette Philips-apparat overholder alle branchens gældende standarder og regler angående eksponering for elektromagnetiske felter.

Indledning

Tillykke med dit køb, og velkommen til Philips Avent! Hvis du vil have fuldt udbytte af den support, som Philips Avent tilbyder, kan du registrere dit produkt på www.philips.com/welcome.

Denne 4-i-1-babyfoodprocessor til sund mad hjælper forældre med at lave nærende mad til deres babyer med dampnings- og blenderfunktioner samlet i ét apparat. Du kan også bruge babyfoodprocessoren til at optø og opvarme babymad.

Generel beskrivelse

Produktoversigt (fig. ①)

- A** Tap på låg
- B** Stik på blenderglaslåg
- C** Blenderglaslåg
- D** Tætningsring
- E** Låsestift
- F** Si
- G** Knivenhed
- H** Holder til knivenhed
- I** Blenderglas
- J** Vandtankens låg
- K** Vandstandsmærker
- L** MAX-vandstandsindikation
- M** Vandtank (ikke aftagelig)
- N** Vandkoger
- O** Hovedenhed
- P** Kontrolknap
- Q** Blenderknap
- R** Netledning
- S** Låseområde på vandtanken

Oversigt over betjeningsknapper (fig. ①)

- T** Optøningsindstilling
- U** Genopvarmningsindstilling til 240 ml opbevaringsbeholder
- V** Genopvarmningsindstilling til 120 ml opbevaringsbeholder
- W** Dampindikator

Tilbehør (fig. ①)

- X Opbevaringsbeholder
- Y Låg til opbevaringsbeholder
- Z Spatel

Før apparatet tages i brug

- 1 Fjern al emballage fra apparatet.
- 2 Rengør alle dele grundigt, før de bruges første gang. Se kapitlet "Rengøring og afkalkning".
- 3 Vi anbefaler, at der foretages én dampning med et tomt blenderglas, inden apparatet bruges første gang. Se kapitlerne "Påfyldning af vandtanken" og "Dampning".

Sådan bruges apparatet



Forsigtig

- Kontroller altid den tilberedte mads temperatur på din håndryg for at sikre, at du kan give maden til dit barn.

Apparatet er beregnet til dampning af friske, faste ingredienser og blendning af disse til en konsistens efter eget valg. Se vedlagte opskriftshæfte for at få gode idéer til nogle velsmagende og nærende opskrifter. Apparatet kan også bruges til blot at dampe eller blende. Hvis du kun ønsker at blende, henvises til kapitlet "Blendning uden dampning".

Apparatet kan også bruges til at optø eller genopvarme tilberedt mad, der har været opbevaret i de specialdesignede opbevaringsbeholdere. Brug altid disse opbevaringsbeholdere til at optø eller genopvarme blendet mad. Optøning og genopvarmning uden opbevaringsbeholdere får maden til at løbe gennem sien og ind i blenderglassets låg.

Anbring aldrig blenderglasset med blendet mad i hovedenhedens dampningsposition.

Damp aldrig den samme portion råvarer i mere end 30 minutter, og heller ikke mere end én gang.

Apparatet er IKKE beregnet til følgende formål.

- Dampning af frosne råvarer
- Dampning af tidligere blendet mad uden opbevaringsbeholderen
- Dampning af de samme ingredienser i mere end 30 minutter
- Tilberedning af ris og pasta
- Blendning først, derefter dampning
- Opvarmning eller genopvarmning af væsker som f.eks. suppe, saucer eller vand
- At holde mad varm i flere timer

- Hakning af hårde ingredienser som f.eks. isterninger og sukkerknalder eller klæbrige ingredienser som ost

Påfyldning af vandtanken

Bemærk

- Sørg for, at vandet i tanken ikke overstiger mærket for maksimal vandstand (MAX) på siden af vandtanken (250 ml) eller indikatoren for maksimal vandstand (MAX) i vandtanken.
- Vi anbefaler, at du bruger blødt eller rensset vand, da mineralerne i poste- eller brugsvand hurtigere medfører kalkaflejring inde i vandtanken.
- Bortset fra materialer, der anvendes til afkalkning, må der aldrig hældes andre væsker end vand i vandtanken.

- 1 Drej låget på vandtanken mod uret for at åbne vandtanken (fig. ④), følg derefter vandstandsmærkerne på vandtanken, og fyld vand i til det ønskede niveau i henhold til kapitlet "Ingredienser og dampningstid" i brugervejledningen eller det medfølgende opskriftshæfte (fig. ⑤).
- 2 Sæt låget på vandtanken, og drej det med uret for at låse det fast (fig. ⑥).
 - ↳ Når vandtankens låg er korrekt fastlåst, vil ikonet ▲ på vandtankens låg flugte med for ikonet 🔒 på vandtanken.

Bemærk

-  Sørg altid for, at du har låst låget på vandtanken, inden apparatet startes.

Dampning

Forsigtig

- Varm damp eller varmt vand kan brænde dine fingre. Rør ikke ved og lad aldrig børn røre ved apparatets varme dele eller den damp, der kommer ud fra toppen af apparatet, da dette kan medføre skoldning. (Fig. ⑦).

Bemærk

- Optø altid frosne råvarer, inden du lægger dem i blenderglasset til dampning. Ryst overskydende vand fra de optøede ingredienser, inden du lægger dem i blenderglasset.
- Du må ikke fylde blenderglasset højere end den øverste kant på plasticdelen af knivenheden, når du tilsætter ingredienser.
- For at undgå beskadigelse af apparatet må du aldrig komme vand eller andre væsker i blenderglasset til dampning.
- Apparatet starter ikke dampningen, hvis blenderglasset ikke er fastlåst korrekt.
- Sørg for, at tætningsringen sidder rundt om blenderglassets låg før dampning, og at tætningsringens flade side vender udad.

36 DANSK

- 1 Skub lågets tap mod uret for at dreje låget af blenderglasset (fig. ⑧).
- 2 Hvis knivenheden ikke er i blenderglasset, sættes den på holderen til knivenheden i glasset (fig. ⑨).
- 3 Vi anbefaler, at faste ingredienser hakkes i små stykker (terninger på højst 1 cm).
- 4 Kom ingredienserne i blenderglasset (fig. ⑩).
- 5 Tryk sien ned i blenderglassets låg (fig. ⑪).
- 6 Anbring låget på blenderglasset, og drej det med uret for at lukke det sikkert (fig. ⑫).



Bemærk

- Glasset har riller, der hjælper med at føre låsestifterne og låse låget på plads. Sørg for, at lågets tap glider ind i blenderglassets håndtag (fig. ⑬).

- 7 Hvis du endnu ikke har fyldt vandtanken med vand til dampning, henvises der til kapitlet "Påfyldning af vandtanken", og vand påfyldes vandtanken, inden blenderglasset anbringes på hovedenheden.



Bemærk

- Sørg for, at låget på vandtanken er låst korrekt på plads, inden blenderglasset anbringes på hovedenheden.

- 8 Vend blenderglasset om med glassets låg på bunden (fig. ⑭).
- 9 Lad tilslutningsstykket på blenderglassets låg flugte med låseområdet på vandtanken, og anbring derefter blenderglasset på hovedenheden med blenderglassets låg på bunden (fig. ⑮). Tryk blenderglasset nedad for at låse det fast på hovedenheden, og sørg for, at håndtaget er på højre side.
- 10 Hvis kontrolknappen ikke er i slukket position (OFF), skal den drejes til slukket position.
- 11 Sæt stikket i stikkontakten.
- 12 Drej kontrolknappen for at vælge den dampningstid, du ønsker (fig. ⑯). Der henvises til tabellen i kapitlet "Ingredienser og dampningstid" og opskriftshæftet for oplysninger om den anbefalede dampningstid.
 - ↳ Dampindikatoren  lyser hvidt for at vise, at apparatet damper.
 - ↳ Når dampningen er afsluttet, bipper apparatet, og dampindikatoren slukker.
- 13 Drej kontrolknappen tilbage til slukket position (OFF) (fig. ⑰). Vent 2 minutter eller indtil der ikke længere kommer damp ud fra toppen af apparatet, inden blenderglasset tages af.



Forsigtig

- Hvis du vil starte en anden dampning, skal du lade apparatet køle af i 10 minutter og tømme vandtanken for evt. overskydende vand, før du genopfylder og starter en ny dampning.

- 14** Der henvises til kapitlet "Blendning efter dampning" for oplysninger om blendning af dampede ingredienser.
- 15** Der kan stadig være lidt vand tilbage i vandtanken efter en dampning. Dette er normalt. Vent, indtil apparatet er afkølet til stuetemperatur, og tøm derefter vandtanken for alt overskydende vand. Der henvises til kapitlet "Rengøring og afkalkning" for oplysninger om tømning og rengøring af vandtanken.

Blendning efter dampning



Forsigtig

- Blenderglasset og låget bliver varme efter dampning. Hold kun blenderglasset i det dertil specialdesignede, varmebestandige håndtag. (Fig. (18)).
- Sørg altid for, at blenderglassets låg er korrekt lukket og låst på plads, når apparatet er i brug.
- Sørg altid for, at blenderglassets låg er kølet af efter dampning, inden du åbner det for at påfylde flere ingredienser (Du må ikke fylde blenderglasset højere end den øverste kant på plasticdelen af knivenheden) eller for at tømme overskydende vand ud af blenderglasset.
- Hvis du har tilsat ekstra væsker, må du aldrig anbringe blenderglasset i dampningsposition, da væsken vil løbe igennem sien.

- 1** Fra dampningspositionen løftes blenderglasset i håndtaget og vendes om (fig. (19)). Ryst blenderglasset for at lade de dampede ingredienser falde ned i bunden af glasset til blenderknivene.
- 2** Om nødvendigt tages blenderglassets låg af, og der tilsættes ekstra ingredienser til blendning (f.eks. vand til purée eller ekstra kogte ingredienser som ris eller pasta). Sæt blenderglassets låg på glasset igen, inden du starter blendningen.
- 3** Anbring blenderglasset på hovedenheden med låget på toppen, lad ikonet  på blenderglasset flugte med ikonet  på hovedenheden, og drej glasset med uret for at låse det på plads på hovedenheden (fig. (20)). Sørg for, at håndtaget er på højre side.
 - ↳ Når blenderglasset er låst korrekt på plads på hovedenheden, flugter ikonet  på glasset med ikonet  på hovedenheden.
- 4** Tryk på og hold knappen blenderknappen nede for at starte blendningen, indtil ingredienserne er blendet til den ønskede konsistens (fig. (21)).



Forsigtig

- Lad ikke apparatet blende i mere end 30 sekunder ad gangen. Hvis du ikke er færdig med at blende efter 30 sekunder, skal du slippe knappen for at stoppe med at blende og vente et par sekunder, inden du fortsætter. Hvis hovedenheden bliver varm, skal den køle ned et par minutter, inden du fortsætter.

- 5** Når du er færdig med at blende, slippes blenderknappen (fig. (22)).
- 6** Tag stikket ud af stikkontakten.

- 7** Fjern kniven. Vær forsigtig, når du fjerner kniven, eftersom den kan være varm. Tag den blendede mad ud af blenderglasset. Brug om nødvendigt den medfølgende spatel.

Blending uden dampning

Apparatet er beregnet til følgende formål.

- Purering af dampede og kogte ingredienser
- Blending af flydende ingredienser og frugt



Forsigtig

- Apparatet er ikke beregnet til hakning af hårde ingredienser som f.eks. isterninger og sukkerknalder eller klæbrige ingredienser som ost.
- Hvis du har tilsat væsker i blenderglasset, må du aldrig anbringe glasset i dampningsposition, da væsken vil løbe igennem sien.



Bemærk

- Når du blender ingredienser med væsker, skal du sørge for, at du ikke fylder blenderglasset mere op end til **MAX**-niveauindikatoren på glasset.
- Du må ikke fylde blenderglasset højere end den øverste kant på plasticdelen af knivenheden, når du tilsætter ingredienser.
- Anbring aldrig blenderglasset med blendet mad i hovedenhedens dampningsposition.
- Hvis ingredienserne sidder fast på indersiden af blenderglasset, eller hvis de blendede ingredienser stadig er for faste, skal du slippe blenderknappen, tage blenderglasset af hovedenheden og løsne ingredienserne med spatlen eller tilsætte væske (f.eks. drikkevand), indtil den blendede mad har den rigtige konsistens til dit barns alder. Når du tilsætter væske i blenderglasset, skal du sørge for ikke at fylde blenderglasset mere op end til **MAX**-niveauindikatoren på glasset.
- Sørg for, at den blendede babymad har den rigtige konsistens, inden du serverer den. En vejledning i, hvilken konsistens af maden der er bedst egnet til forskellige aldre, kan ses i de professionelle råd om fravæning, der følger med apparatet, eller du kan søge råd hos en læge eller rådgiver.
- Tilbered ikke store mængder faste ingredienser i blenderglasset på én gang. Tilbered disse ingredienser i små portioner ad gangen for at få en finere konsistens.

- 1** Sæt knivenheden fast på knivenhedsholderen i blenderglasset (fig. ⑨).
- 2** Skær faste ingredienser i små stykker (terninger på højst 1 cm), inden du putter dem i blenderglasset.
- 3** Kom ingredienserne i blenderglasset (fig. ⑩).
- 4** Tryk sien ned i blenderglassets låg (fig. ⑪).
- 5** Anbring låget på blenderglasset, og drej det med uret for at lukke det sikkert (fig. ⑫).

**Bemærk**

- Glasset har riller, der hjælper med at føre låsestifterne og låse låget på plads. Sørg for, at lågets tap glider ind i blenderglassets håndtag (fig. 13).

6 Anbring blenderglasset på hovedenheden med låget på toppen, lad ikonet  på blenderglasset flugte med ikonet  på hovedenheden, og drej glasset med uret for at låse det på plads på hovedenheden (fig. 20). Sørg for, at håndtaget er på højre side.

↳ Når blenderglasset er låst korrekt på plads på hovedenheden, flugter ikonet  på glasset med ikonet  på hovedenheden.

7 Tryk på og hold blenderknappen nede for at starte blandingen, indtil maden er ordentligt blendet (fig. 21).

**Forsigtig**

- Lad ikke apparatet blende i mere end 30 sekunder ad gangen. Hvis du ikke er færdig med at blende efter 30 sekunder, skal du slippe knappen for at stoppe med at blende og vente et par sekunder, inden du fortsætter. Hvis hovedenheden bliver varm, skal den køle ned et par minutter, inden du fortsætter.

8 Når du er færdig med at blende, slippes blenderknappen (fig. 22).

9 Tag stikket ud af stikkontakten.

10 Fjern kniven. Vær forsigtig, når du fjerner kniven, eftersom den kan være varm. Tag den blendede mad ud af blenderglasset. Brug om nødvendigt den medfølgende spatel.

Genopvarmning

En 120 ml opbevaringsbeholder følger med apparatet. Brug opbevaringsbeholderen til at genopvarme den babymad, du har tilberedt på apparatet.

**Bemærk**

- En pakke med 2 opbevaringsbeholdere med en kapacitet på 120 ml og 240 ml (SCF876) kan købes særskilt på nogle markeder.
- Hæld altid tidligere blendet mad i opbevaringsbeholderen til genopvarmning.
- Sørg for, at tætningsringen sidder rundt om blenderglassets låg før genopvarmning, og at tætningsringens flade side vender udad.

1 Hæld en passende mængde vand i vandtanken.

↳ Hvis du bruger opbevaringsbeholderen på 120 ml, skal du hælde 160 ml vand i vandtanken (dvs. til vandstandsmærket for 10/15 min.). Hvis du bruger opbevaringsbeholderen på 240 ml, skal du hælde vand til MAX-vandstandsmærket på siden af vandtanken eller til MAX-vandstandsindikatoren i vandtanken.

40 DANSK

- 2 Sæt låget på vandtanken, og drej det med uret for at låse det fast (fig. ⑥).
 - ↳ Når vandtankens låg er korrekt fastlåst, vil ikonet ▲ på vandtankens låg flugte med ikonet  på vandtanken.
- 3 Tag knivenheden ud af blenderglasset (fig. ②③).
- 4 Vend opbevaringsbeholderen på hovedet, og anbring den i knivenhedens holder i blenderglasset (fig. ②④).
- 5 Anbring låget på blenderglasset, og drej det med uret for at lukke det sikkert (fig. ②⑤).



Bemærk





- Glasset har riller, der hjælper med at føre låsestifterne og låse låget på plads. Sørg for, at lågets tap glider ind i blenderglassets håndtag (fig. ②⑬).

- 6 Vend blenderglasset om med glassets låg på bunden (fig. ②⑥).
- 7 Lad tilslutningsstykket på blenderglassets låg flugte med låseområdet på vandtanken, og anbring derefter blenderglasset på hovedenheden med blenderglassets låg på bunden (fig. ②⑦). Tryk blenderglasset nedad for at låse det fast på hovedenheden, og sørg for, at håndtaget er på højre side.



Bemærk

- Sørg for, at låget på vandtanken er låst korrekt på plads, inden blenderglasset anbringes på hovedenheden.

- 8 Hvis kontrolknappen ikke er i slukket position (OFF), skal den drejes til slukket position.
- 9 Sæt stikket i stikkontakten.
- 10 Drej kontrolknappen for at vælge den genopvarmningstid, der passer til den opbevaringsbeholder, som er anbragt i blenderglasset (fig. ②⑬).
 - ↳ Vælg 15 minutter () , hvis du bruger opbevaringsbeholderen på 120 ml.
 - ↳ Vælg 25 minutter () , hvis du bruger opbevaringsbeholderen på 240 ml.
 - ↳ Dampindikatoren  lyser hvidt for at vise, at apparatet genopvarmer.
- 11 Når genopvarmningen er afsluttet, bipper apparatet, og dampindikatoren  slukker.
- 12 Drej kontrolknappen tilbage til slukket position (OFF) (fig. ②⑰). Vent 2 minutter eller indtil der ikke længere kommer damp ud fra toppen af apparatet, inden blenderglasset tages af.
- 13 Åbn blenderglassets låg, og brug krogen på spatlen til at tage opbevaringsbeholderen ud (fig. ②⑱).
- 14 Der kan stadig være lidt vand tilbage i vandtanken efter en genopvarmning. Dette er normalt. Vent, indtil apparatet er afkølet til stuetemperatur, og tøm derefter vandtanken for alt overskydende vand. Der henvises til kapitlet "Rengøring og afkalkning" for oplysninger om tømning og rengøring af vandtanken.

Optøning

Hvis du har brugt specielle opbevaringsbeholdere til at fryse blendet mad ned i, kan du bruge apparatet til forsigtigt at optø den frosne mad.



Bemærk

- Hæld altid tidligere blendet mad i opbevaringsbeholderen til optøning.
- Sørg for, at tætningsringen sidder rundt om blenderglassets låg før optøning, og at tætningsringens flade side vender udad.

- 1 Fyld vandtanken med vand op til mærket for maksimal vandstand (MAX) på siden af vandtanken eller MAX-vandstandsindikation i vandtanken.
- 2 Følg trin 2 til 8 i kapitlet "Genopvarmning".
- 3 Drej kontrolknappen, og vælg 30 minutter  (fig. 29).
 - ↳ Dampindikatoren  lyser hvidt for at vise, at apparatet foretager en optøning.
- 4 Når optøningen er afsluttet, bipper apparatet, og dampindikatoren  slukker.
- 5 Drej kontrolknappen tilbage til slukket position (OFF) (fig. 17). Vent 2 minutter eller indtil der ikke længere kommer damp ud fra toppen af apparatet, inden blenderglasset tages af.
- 6 Åbn låget, og brug kroge på spatlen til at tage opbevaringsbeholderen ud (fig. 28).
- 7 Der kan stadig være lidt vand tilbage i vandtanken efter en optøning. Dette er normalt. Vent, indtil apparatet er afkølet til stuetemperatur, og tøm derefter vandtanken for alt overskydende vand. Der henvises til kapitlet "Rengøring og afkalkning" for oplysninger om tømning og rengøring af vandtanken.



Bemærk

- Optø kun den samme portion mad én gang.
- Efter optøning anbefaler vi, at der køres en ekstra genopvarmning, hvor maden varmes grundigt op.

Ingredienser og dampningstider

Madvare	Ingredienser	Omtrentlig dampningstid (min.)*	Vandstand i vandtanken (ml)
Frugt	Æble	15	160
	Appelsin/mandarin	15	160
	Fersken	10	160
	Pære	15	160
	Ananas	20	200
	Blomme	10	160

Madvare	Ingredienser	Omtrentlig dampningstid (min.)*	Vandstand i vandtanken (ml)
	Jordbær	15	160
Grøntsager	Asparges	15	160
	Broccoli	15	160
	Gulerod	20	200
	Blomkål	15	160
	Selleri	15	160
	Aubergine	15	160
	Fennikel	15	160
	Grønne bønner	20	200
	Porre	15	160
	Løg	15	160
	Ærter	15	160
	Peberfrugt	15	160
	Kartoffel	20	200
	Græskar	15	160
	Spinat	15	160
	Kålroe	15	160
	Suktermajs	15	160
	Sød kartoffel	15	160
	Tomat	15	160
	Majroer	15	160
	Squash	15	160
Kød	Kylling, oksekød, lam, svin osv.	20	200
Fisk	Laks, hvilling, fladfisk, torsk, ørred osv.	15	160

* Dampningstiderne kan variere. De omtrentlige tider er baseret på, at alle ingredienser er skåret i små terninger på ikke mere end 1 cm, og en samlet vægt på 250 g.

Rengøring og afkalkning

Rengøring



Forsigtig

- Rengør altid apparatet efter brug.
- Kom aldrig hovedenheden ned i vand. Skyl aldrig hovedenheden under rindende vand.
- Brug aldrig blegemiddel eller kemiske steriliseringsopløsninger/tabletter i apparatet.
- Brug aldrig skuresvampe eller skrappe rengøringsmidler såsom benzin, acetone eller sprit til rengøring af apparatet.



Bemærk

- Alle dele, undtagen hovedenheden, kan også vaskes i opvaskemaskine.
- Sæt altid tætningsringen omkring blenderglassets låg, når du har haft fjernet og rengjort den, og sørg for, at tætningsringens flade side vender udad.

- 1 Tag stikket ud af stikkontakten, og tag blenderglasset af hovedenheden (fig. 30).
- 2 Skub lågets tap mod uret for at dreje blenderglassets låg af blenderglasset (fig. 8).
- 3 Tag fat om fremspringet på sien, og træk den ene side af sien ud først, og tag derefter sien ud af blenderglassets låg (fig. 31).
- 4 Adskil tætningsringen fra blenderglassets låg for om nødvendigt at rengøre den.
- 5 Afmonter knivenheden (fig. 23).
- 6 Rengør knivenheden grundigt under rindende vand straks efter brug. Sørg også for at skylle indersiden af knivenhedens rør (fig. 32).



Forsigtig

- Håndter knivenheden meget forsigtigt. Knivbladene ægge er meget skarpe.

- 7 Drej låget på vandtanken mod uret, og fjern det fra vandtanken (fig. 33).
- 8 Vask vandtankens låg under rindende vand.
- 9 Hæld evt. overskydende vand ud af tanken. Hæld om nødvendigt frisk vand i vandtanken (fig. 5), og skyl den (fig. 34). Gentag om nødvendigt, indtil vandtanken er ren.
- 10 Rengør alle dele, der kommer i kontakt med maden, i varmt vand med opvaskemiddel umiddelbart efter brug.
- 11 Tør hovedenheden og alle dele af efter vask.

Afkalkning af vandtanken

For at opnå optimal ydeevne anbefaler vi, at apparatet afkalkes hver 4. uge. For at mindske dannelsen af kalkaflejringer anbefaler vi, at du bruger blødt eller rensed vand til dampning, genopvarmning eller optøning.

Følg nedenstående anvisninger til afkalkning for at afkalke apparatet.

- 1 Kontroller, at apparatet er slukket.
- 2 Bland 80 ml hvid eddike (6 % eddikesyre) med 80 ml vand, eller brug citronsyre med varmt vand til at afkalke vandtanken.
- 3 Hæld opløsningen over kedlen i vandtanken.
- 4 Sæt låget på vandtanken, og drej det med uret for at låse det fast.
- 5 Vent i 6 timer/til næste dag eller indtil alle kalkaflejringer er opløst.
- 6 Hæld den brugte opløsning ud af vandtanken (fig. 34).
- 7 Hvis kalkaflejringerne ikke er helt opløst, gentages afkalkningsprocessen fra trin 1 til 6 i dette kapitel.
- 8 Hæld frisk vand i vandtanken (fig. 5), og skyl den (fig. 34). Gentag om nødvendigt, indtil vandtanken er ren.
- 9 Skyl vandtankens låg grundigt under rindende vand.
- 10 Fyld vandtanken med 200 ml vand, og lad apparatet udføre en 20 minutters dampning med tomt blenderglas, inden du bruger apparatet til mad igen.

Opbevaring

- 1 Tøm vandtanken, inden du stiller apparatet væk (fig. 34).
- 2 Sørg for, at alle dele er rene og tørre, inden du stiller apparatet væk (se kapitlet "Rengøring og afkalkning").
- 3 Opbevar apparatet med knivenheden i blenderglasset for at undgå beskadigelse.
- 4 Sørg altid for, at lågene til både vandtanken og blenderglasset er låst korrekt på plads, inden du stiller apparatet væk.

Genbrug



Dette symbol betyder, at dette produkt ikke må bortskaffes sammen med almindeligt husholdningsaffald (2012/19/EU).

Følg dit lands regler for særskilt indsamling af elektriske og elektroniske produkter. Korrekt bortskaffelse er med til at forhindre negativ påvirkning af miljøet og menneskers helbred.

Garanti og service

Hvis du har brug for oplysninger, eller hvis du har problemer, kan du gå til Philips' websted på www.philips.com/avent eller kontakte Philips Kundecenter i dit land (se yderligere oplysninger om vores verdensomspændende garanti i vedlagte folder). Hvis der ikke findes et kundecenter i dit land, bedes du kontakte din lokale Philips-forhandler.

Fejlfinding

I dette kapitel beskrives de mest almindelige problemer, der kan opstå med dit apparat. Hvis du ikke kan løse problemet ud fra nedenstående oplysninger, skal du kontakte kundecentret i dit land.

Problem	Mulig årsag	Løsning
Apparatet fungerer ikke.	Apparatet er udstyret med en sikkerhedslås. Apparat fungerer ikke, hvis delene ikke samles korrekt på hovedenheden.	Saml alle dele korrekt. Før dampning skal blenderglasset anbringes lodretstående på hovedenheden med blenderglasset på bunden. Inden blending anbringes blenderglasset på hovedenheden med låget på toppen, og glasset låses fast ved at dreje det med uret.
Dampindikatoren  tænder ikke.	Apparatet er ikke sluttet til strømforsyningen.	Sæt stikket i stikkontakten.
	Blenderglasset er ikke anbragt korrekt på hovedenheden.	Anbring blenderglasset korrekt på hovedenheden med blenderglassets låg på bunden.
	Du har startet en anden dampning umiddelbart efter, den foregående er afsluttet.	Sluk for apparatet, og lad det køle af i 10 minutter, inden du starter en anden dampning.
	Kontrolknappen er ikke blevet drejet til slukket position (OFF), efter den tidligere dampning blev afsluttet.	Drej kontrolknappen til slukket position (OFF), og drej den derefter igen for at vælge den ønskede driftstid.
Vandtanken afgiver en ubehagelig lugt, de første par gange den bruges.	Du har ikke vasket vandtanken før brug.	Se kapitlet "Rengøring og afkalkning" vedrørende rengøring af vandtanken, og afslut derefter dampningen med et tomt blenderglas.

Problem	Mulig årsag	Løsning
Apparatet producerer ingen damp.	Du har ikke kommet vand i vandtanken.	Sluk for strømmen og tag stikket ud af stikkontakten, og hæld derefter vand i vandtanken.
	Der er for mange kalkaflejringer i vandtanken.	Afkalk vandtanken. Se afsnittet "Afkalkning" i kapitlet "Rengøring og afkalkning".
Damp siver ud fra vandtanken.	Vandtankens låg er ikke lukket korrekt.	Luk vandtankens låg korrekt. Sørg for, at ikonet ▲ på vandtankens låg flugter med ikonet 🔒 på vandtanken.
	Blenderglasset er ikke monteret korrekt på hovedenheden.	Anbring blenderglasset korrekt på hovedenheden.
	Dampudtaget på vandtankens låg er blokeret af urenheder og kalkaflejringer.	Rengør dampudtaget på vandtankens låg.
	Dampindtaget på blenderglassets låg er tilstoppet af urenheder.	Rengør dampindtaget på blenderglassets låg.
Ingredienserne er ikke varmet helt igennem.	Stykkerne i blenderglasset er for store.	Skær maden i mindre stykker (terninger på maks. 1 cm).
	Der er for meget mad i blenderglasset.	Reducer mængden af mad i blenderglasset.
	Der er for meget eller for lidt vand i vandtanken.	Tilsæt den korrekte mængde vand i henhold til dampningstiden. Læs opskriftshæftet og/eller tabellen i kapitlet "Ingredienser og dampningstid" for at være sikker på, at du tilsætter den korrekte mængde vand i henhold til dampningstiden for de ingredienser, du vil dampe, eller den opskrift, du vil tilberede.
	Dampningstiden er for kort.	Vælg en længere dampningstid (maks. 30 minutter).
	Blenderglasset er ikke anbragt korrekt på hovedenheden.	Anbring blenderglasset korrekt på hovedenheden med blenderglassets låg på bunden.

Problem	Mulig årsag	Løsning
	Der er for mange kalkaflejringer i vandtanken.	Afkalk vandtanken. Se afsnittet "Afkalkning" i kapitlet "Rengøring og afkalkning".
Blenderglassets låg lækker.	Der er for meget mad i blenderglasset.	Sluk for apparatet, og tilbered en mindre portion.
	Blenderglassets låg er ikke låst korrekt fast på blenderglasset.	Anbring låget på blenderglasset, og drej det med uret for at lukke det sikkert.
	Tætningsringen rundt om blenderglassets låg er ikke monteret korrekt eller er ikke monteret.	Sørg for, at tætningsringen er monteret korrekt omkring blenderglassets låg med den flade side udad.
Blenderfunktionen virker ikke.	Der er for meget mad i blenderglasset.	Sluk for apparatet, og tilbered en mindre portion. Rå mad i blenderglasset må ikke overstige det øverste af knivenheden.
	Blenderglasset er ikke anbragt korrekt på hovedenheden.	Anbring blenderglasset på hovedenheden med låget på toppen, lad ikonet  på blenderglasset flugte med ikonet  på hovedenheden, og drej glasset med uret for at låse det på plads på hovedenheden.
	Blenderglassets låg er ikke låst korrekt fast på blenderglasset.	Anbring låget på blenderglasset, og drej det med uret for at lukke det sikkert.
	Du bruger apparatet til at blende klæbrig mad som f.eks. ost.	Læs opskriftshæftet, og brug passende ingredienser til blendning.
	Du har brugt blenderfunktionen uafbrudt i mere end 30 sekunder.	Stop blendningen, lad apparatet køle af i et par sekunder, og start derefter blenderen igen.
Apparatet larmer kraftigt, afgiver en ubehagelig lugt, er varmt at røre ved, udsender røg osv.	Der er for meget mad i blenderglasset.	Sluk for apparatet, og tilbered en mindre portion.
	Du har brugt blenderfunktionen for længe.	Lad ikke apparatet blende uafbrudt i mere end 30 sekunder ad gangen.

Problem	Mulig årsag	Løsning
Apparatet laver megen støj og vibrerer under blendningen.	Sien er ikke sat på blenderglassets låg.	Sørg for, at sien er sat på blenderglassets låg.
Temperaturen af den optøede mad er stadig lav.	Der er for meget mad i opbevaringsbeholderen. Maden i opbevaringsbeholderen er for tykflydende.	Sørg for, at mængden af mad i opbevaringsbeholderen ikke overstiger maksimumsmærket på siden af beholderen. Lad apparatet køle af i 10 minutter, og fortsæt derefter optøningen.
Opbevaringsbeholderen lækker under genopvarmning / optøning.	Opbevaringsbeholderens låg er ikke lukket korrekt.	Før opbevaringsbeholderen anbringes i blenderglasset til genopvarmning/optøning, skal du sørge for, at låget er lukket korrekt.
Vandet i vandtanken har en usædvanlig farve, når du hælder det ud af vandtanken, eller når det kommer ind i blenderglasset under dampning, eller vandet i vandtanken har en ubehagelig lugt.	Der er kommet madpartikler i vandtanken under brug.	Rengør vandtanken ved at følge vejledningen i kapitlet "Rengøring og afkalkning". Brug udelukkende apparatet i henhold til anvisningerne. Sørg for, at du ikke overfylder vandtanken med vand (maks. 250 ml) og ikke overfylder blenderglasset med mad (Du må ikke fylde blenderglasset højere end den øverste kant på plasticdelen af knivenheden). Damp ikke de samme ingredienser i mere end 30 minutter, eller tilsæt væske i blenderglasset for at dampe. Når du har kommet væsker i blenderglasset, må du aldrig anbringe glasset i dampningspositionen med blenderglassets låg på bunden.
Der er hvide pletter på vandtanken, vandtankens låg, blenderglasset, blenderglassets låg og sien.	Der er kalkaflejringer på disse dele.	Dette er normalt. Fjern kalkaflejringer med jævne mellemrum. Rengør vandtankens låg, blenderglasset, blenderglassets låg og sien med en fugtig klud. Afkalk vandtanken. Se afsnittet "Afkalkning" i kapitlet "Rengøring og afkalkning".

Problem	Mulig årsag	Løsning
De overflader, der kommer i berøring med maden, bliver misfarvede.	Farvestoffer fra fødevarer kan misfarve dele, der kommer i berøring med maden.	Dette er normalt. Alle dele kan stadig bruges sikkert og vil ikke skade den tilberedte mad.
Apparatet udsender 5 toner, og dampindikatoren blinker under dampning, genopvarmning eller optøning.	Blenderglasset er ikke anbragt korrekt eller er taget af hovedenheden under tilberedningen.	Drej kontrolknappen til slukket position (OFF), kontroller mængden af vand i vandtanken, anbring blenderglasset korrekt på hovedenheden, og genvælg tilberedningstiden for at starte igen.
	Mængden af vand i vandtanken er ikke tilstrækkelig til den valgte tilberedningstid.	Drej kontrolknappen til slukket position (OFF), og tilsæt tilstrækkeligt vand til den valgte tilberedningstid.
	Der er for mange kalkaflejringer i vandtanken.	Afkalk vandtanken. Se afsnittet "Afkalkning" i kapitlet "Rengøring og afkalkning".
Der er madrester i inderlaget i bunden af glasset.	Små partikler af madrester kommer ind i inderlaget i bunden af glasset under rengøringen.	Fjern glasset fra hovedenheden. Fjern glassets låg og kniven fra glasset. Vend glasset, sæt det lille hul i bunden mod en vandhane, og skyl vand ind i det lille hul. Brug varmt vand for at opnå et bedre rengøringsresultat. Hold i håndtaget på glasset, og ryst glasset i ca. 15 sekunder for at blande vandet med de ophobede rester. Hæld vandet ud fra det lille hul. Gentag de ovenstående trin flere gange, indtil resterne er blevet fjernet.

Tekniske specifikationer

- Spænding/watt: Se identifikationspladen i bunden af apparatet
- Maks. vandkapacitet i vandtanken: 250 ml
- Maks. kapacitet i glasset: 1.050 ml
- Driftstemperatur: 10 °C til 40 °C
- Beskyttelse: Temperaturstyret opvarmningssystem

Beachten Sie die Abbildungen auf den gefalteten Seiten auf der Vorder- und Rückseite der Bedienungsanleitung.



Inhalt

Wichtig	51
Einführung	57
Allgemeine Beschreibung	57
Vor dem ersten Gebrauch	58
Verwenden des Geräts	58
Zutaten und Dampfgarzeiten	67
Reinigen und Entkalken	68
Aufbewahrung	69
Recycling	70
Garantie und Kundendienst	70
Fehlerbehebung	70
Technische Daten	75

Wichtig

Lesen Sie diese Bedienungsanleitung vor dem Gebrauch des Geräts aufmerksam durch, und bewahren Sie sie für eine spätere Verwendung auf.

Gefahr

- Tauchen Sie das Hauptgerät niemals in Wasser oder andere Flüssigkeiten. Spülen Sie das Gerät nicht unter fließendem Wasser ab.

Warnung

- Bevor Sie das Gerät in Betrieb nehmen, prüfen Sie, ob die Spannungsangabe auf dem Gerät mit der örtlichen Netzspannung übereinstimmt.
- Verwenden Sie das Gerät nicht, wenn der Netzstecker, das Netzkabel oder das Gerät selbst defekt oder beschädigt sind. Ist das Netzkabel defekt, darf es nur von einem Philips Service-Center, einer von Philips autorisierten Werkstatt oder einer ähnlich qualifizierten Person durch ein Original-Ersatzkabel ausgetauscht werden, um Gefährdungen zu vermeiden.
- Dieses Gerät kann von Personen mit verringerten physischen, sensorischen oder psychischen Fähigkeiten oder Mangel an Erfahrung und Kenntnis verwendet werden, wenn sie bei der Verwendung beaufsichtigt wurden oder Anweisung zum sicheren Gebrauch des Geräts erhalten und die Gefahren verstanden haben.
- Kinder dürfen nicht mit dem Gerät spielen (auch nicht mit dem Zubehör).
- Dieses Gerät sollte nicht von Kindern verwendet werden. Halten Sie das Gerät und das Netzkabel (einschließlich des Zubehörs) außerhalb der Reichweite von Kindern.
- Die Reinigung und Wartung darf nicht von Kindern durchgeführt werden.
- Berühren Sie die Messer nicht, besonders wenn das Gerät an das Stromnetz angeschlossen ist. Die Messer sind sehr scharf.
- Seien Sie beim Umgang mit den scharfen Messern, beim Leeren des Bechers und während der Reinigung sehr vorsichtig.

- Wenn die Messer blockiert sind, ziehen Sie stets den Netzstecker aus der Steckdose, bevor Sie die blockierenden Zutaten entfernen.
- Das Gerät ist während und kurz nach dem Dampfgarvorgang heiß (besonders an den mit dem Symbol "" gekennzeichneten Oberflächen). Der Kontakt mit diesen Stellen kann Verbrennungen verursachen. Heben Sie den Becher nur am Handgriff an.
- Während des Dampfgarvorgangs und beim Öffnen des Deckels tritt heißer Dampf aus dem Becher aus.
- Vorsicht vor heißem Dampf, der beim Abnehmen des Deckels aus dem Wassertank entweicht.
- Sobald der Dampfgarzyklus abgeschlossen ist, tritt eine Zeitlang weiterhin Dampf aus dem Auslass am Deckel des Wassertanks und aus der Dampföffnung im Becher aus. Nehmen Sie den Deckel vorsichtig vom Hauptgerät ab.
- Wenn das Gerät nicht ordnungsgemäß verwendet wird, könnte heißer Dampf am Rand des Deckels des Wassertanks austreten. Informationen dazu, wie Sie dieses Verhalten vermeiden oder korrigieren können, finden Sie im Kapitel "Fehlerbehebung".
- Gehen Sie besonders vorsichtig vor, wenn Sie heiße Flüssigkeiten in den Becher geben, da diese spritzen können.
- Geben Sie bereits gemixte Speisen immer in den Becher zur Nahrungsaufbewahrung, wenn Sie diese mit dem Gerät aufwärmen oder auftauen möchten.
- Verwenden Sie dieses Gerät niemals zum Hacken harter oder stückiger Zutaten.
- Verwenden Sie niemals Bleiche oder chemische Sterilisierungslösungen/-tabletten im Gerät.
- Benutzen Sie zum Reinigen des Geräts weder Scheuerschwämme und -mittel noch aggressive Flüssigkeiten wie Benzin, Azeton oder Alkohol.

- Lassen Sie das Gerät nach einem Dampfgarzyklus immer 10 Minuten abkühlen, bevor Sie einen neuen Dampfgarvorgang starten.
- Lassen Sie den Mixer nicht länger als 30 Sekunden ohne Unterbrechung laufen. Wenn der Mixvorgang nach 30 Sekunden noch nicht abgeschlossen ist, lassen Sie die Taste los, um den Vorgang zu unterbrechen. Warten Sie einige Sekunde, bevor Sie mit dem Mixen fortfahren. Wenn das Hauptgerät heiß wird, lassen Sie es einige Minuten abkühlen, bevor Sie mit der Verwendung fortfahren.
- Geben Sie nie Wasser oder andere Flüssigkeiten in den Becher, um Schaden am Gerät zu vermeiden.
- Entfernen Sie den Vorratsbehälter, bevor Sie ihn zum Aufwärmen von Speisen in einer Mikrowelle verwenden.

Vorsicht

- Verwenden Sie niemals Zubehör oder Teile, die von Drittherstellern stammen bzw. nicht von Philips empfohlen werden. Wenn Sie diese(s) Zubehör oder Teile verwenden, erlischt Ihre Garantie.
- Stellen Sie das Gerät niemals auf oder in die Nähe eines Herds oder Kochers, der in Betrieb oder noch heiß ist.
- Schalten Sie das Gerät immer aus, und trennen Sie es von der Stromversorgung, wenn Sie es unbeaufsichtigt lassen und bevor Sie es zusammensetzen, auseinandernehmen, reinigen, Zubehörteile austauschen oder Teile anfassen, die sich während des Gebrauchs bewegen.
- Ziehen Sie vor dem Reinigen stets den Netzstecker aus der Steckdose, und lassen Sie das Gerät abkühlen.
- Stellen Sie den Drehschalter nach jedem Dampfgar-, Aufwärm- oder Auftauvorgang in die ausgeschaltete Position (**OFF**).
- Verwenden Sie den Becher oder andere Teile des Geräts (bis auf den Aufbewahrungsbehälter) nie in einer Mikrowelle, da die Metallteile des Griffs und die Messereinheit dafür nicht geeignet sind.

- Sterilisieren Sie den Becher oder andere Teile des Geräts (bis auf den Aufbewahrungsbehälter) nie in einem Sterilisator, da die Metallteile des Griffs und die Messereinheit dafür nicht geeignet sind.
- Dieses Gerät ist nur für den Gebrauch im Haushalt bestimmt. Bei unsachgemäßem Gebrauch oder Verwendung für halbprofessionelle oder professionelle Zwecke oder bei Nichtbeachtung der Anweisungen in der Bedienungsanleitung erlischt die Garantie. In diesem Fall lehnt Philips jegliche Haftung für entstandene Schäden ab.
- Stellen Sie das Gerät auf eine stabile, waagerechte und ebene Unterlage. Das Gerät gibt während der Verwendung heißen Dampf ab. Stellen Sie sicher, dass um das Gerät herum genügend Platz ist, um Schäden an Schränken oder anderen Gegenständen zu vermeiden.
- Verwenden Sie das Gerät nicht, wenn es heruntergefallen oder anderweitig beschädigt ist. Lassen Sie es von einem autorisierten Philips Service-Center reparieren.
- Verwenden Sie die Dampfgarfunktion niemals, wenn sich kein Wasser im Wassertank befindet.
- Stellen Sie sicher, dass der Füllstand im Behälter die Markierung MAX an der Seite des Wassertanks (250 ml) oder die Wasserstandsanzeige MAX im Wassertank nicht überschreitet.
- Stellen Sie sicher, dass der Deckel des Wassertanks richtig fixiert ist, bevor Sie den Becher auf das Hauptgerät setzen.
- Wenn Sie Zutaten dampfgaren, stellen Sie sicher, dass Sie den Becher nicht höher als bis zur Plastikkante der Messereinheit befüllen (Abb. ②).
- Wenn Sie Flüssigkeiten mixen, überschreiten Sie nicht die Füllstandsmarkierung **MAX** auf dem Becher (720 ml) (Abb. ③).
- Heben Sie das Gerät nicht an, und bewegen Sie es nicht, während es in Betrieb ist.

- Führen Sie keine Gegenstände in den Dampfauslass am Deckel des Wassertanks oder den Dampfleinlass am Becherdeckel ein.
- Füllen Sie keinesfalls Wasser während des Dampfgarvorgangs nach, da heißes Wasser oder Dampf aus dem Gerät austreten kann.
- Stellen Sie nach dem Dampfgaren immer sicher, dass der Becherdeckel abgekühlt ist, bevor Sie ihn öffnen, um weitere Zutaten zum Mixen hinzuzugeben.
- Steuern Sie die Stromversorgung dieses Geräts niemals über ein externes Schaltgerät, wie eine Zeitschaltuhr, und verbinden Sie es niemals mit einem Stromkreis, der regelmäßig ein- und ausgeschaltet wird.
- Prüfen Sie die Temperatur der gekochten Mahlzeit stets auf Ihrem Handrücken, um sicherzustellen, dass sie für Ihr Baby geeignet ist.
- Prüfen Sie stets die Konsistenz der Mahlzeiten für Ihr Baby. Hinweise zur geeigneten Konsistenz für die einzelnen Altersbereiche finden Sie im professionellen Beikostleitfaden im Lieferumfang dieses Geräts, oder fragen Sie Ihren Arzt oder Berater.
- Verwenden Sie nur den im Lieferumfang enthaltenen Schaber, um Lebensmittel aus dem Becher zu nehmen.
- Durch regelmäßiges Entkalken können Schäden am Gerät vermieden werden.
- Der im Lieferumfang dieses Geräts enthaltene Vorratsbehälter dient nicht zum Füttern von Kindern. Füttern Sie Ihr Kind niemals direkt aus dem Aufbewahrungsbehälter.
- Bevor Sie den Vorratsbehälter verwenden, reinigen Sie ihn gründlich, und sterilisieren Sie ihn dann in einem Philips Avent Sterilisator, oder kochen Sie den Vorratsbehälter 5 Minuten lang in Wasser aus. So stellen Sie die Hygiene des Behälters sicher. Stellen Sie sicher, dass sich genügend Wasser im Behälter befindet, wenn Sie den Vorratsbehälter mit kochendem Wasser sterilisieren. Achten Sie darauf, dass der Behälter den

Topf nicht zu lange berührt, um Verformungen durch Hitze zu vermeiden.

- Stellen Sie sicher, dass die Nahrungsmenge im Vorratsbecher nicht die Maximal-Skala auf der Innenseite des Bechers übersteigt. Andernfalls könnte etwas aus dem Becher austreten.
- Wenn Sie Lebensmittel aufwärmen oder auftauen, stellen Sie sicher, dass der Deckel des Aufbewahrungsbechers fest geschlossen ist, bevor Sie ihn in den Becher setzen. Andernfalls können Nahrungsmittel aus dem Behälter austreten, wenn Sie ihn aus dem Becher nehmen.
- Das Aufwärmen von Lebensmitteln mit dem Aufbewahrungsbecher in einer Mikrowelle kann zu unregelmäßiger Temperaturverteilung führen und den Nährwert der Nahrung beeinträchtigen. Rühren Sie erwärmte Speisen immer, damit die Wärme gleichmäßig verteilt wird, und überprüfen Sie die Temperatur, bevor Sie Ihr Baby füttern.
- Wenn Sie eine Mikrowelle mit Grillfunktion verwenden, aktivieren Sie keinesfalls die Grillfunktion, um Lebensmittel im Vorratsbehälter aufzuwärmen. Wenn Sie kurz zuvor die Grillfunktion verwendet haben, lassen Sie die Mikrowelle abkühlen, bevor Sie den Vorratsbehälter hineinstellen, da die Restwärme den Behälter beschädigen kann.

Sicherheitssysteme

Um eine sichere Verwendung zu gewährleisten, ist dieses Gerät mit einer integrierten Sicherheitssperre ausgestattet. Das Gerät funktioniert nur, wenn alle Teile korrekt zusammengesetzt wurden. Wenn alle Teile richtig zusammengebaut wurden, wird die integrierte Sicherheitssperre deaktiviert.

Dieses Gerät verfügt zudem über einen Überhitzungsschutz. Überhitzung kann auftreten, wenn zwei Dampgarzyklen zu schnell nacheinander durchgeführt werden. Wenn der Überhitzungsschutz des Geräts während eines Dampfgarzyklus aktiviert wird, drehen Sie den Drehschalter in die ausgeschaltete Position (**OFF**), und lassen Sie das Gerät einige Minuten abkühlen. Anschließend kann das Gerät wieder verwendet werden.

Elektromagnetische Felder

Dieses Philips Gerät erfüllt sämtliche Normen und Regelungen bezüglich der Exposition in elektromagnetischen Feldern.

Einführung

Herzlichen Glückwunsch zu Ihrem Kauf und willkommen bei Philips Avent! Um die Unterstützung von Philips Avent optimal nutzen zu können, sollten Sie Ihr Produkt unter www.philips.com/welcome registrieren.

Dieser gesunde 4-in-1-Babynahrungszubereiter unterstützt Eltern bei der Zubereitung nahrhafter Mahlzeiten für Babys mit einer kombinierten Dampfgarer- und Mixerfunktion in nur einem Gerät. Sie können den Babynahrungszubereiter auch verwenden, um Babynahrung aufzutauen und zu erwärmen.

Allgemeine Beschreibung

Produktübersicht (Abb. ①)

- A** Deckellasche
- B** Verbindungsstück am Becherdeckel
- C** Becherdeckel
- D** Dichtungsring
- E** Verriegelungsstift
- F** Sieb
- G** Messereinheit
- H** Halterung der Messereinheit
- I** Becher
- J** Deckel des Wasserbehälters
- K** Wasserstandsanzeigen
- L** Wasserstandsanzeige MAX
- M** Wassertank (nicht abnehmbar)
- N** Durchlauferhitzer
- O** Hauptgerät
- P** Drehschalter
- Q** Mixtaste
- R** Netzkabel
- S** Arretierbereich am Wassertank

Übersicht über die Bedienelemente (Abb. ①)

- T** Auftau-Stufe
- U** Aufwärmeeinstellung für den Vorratsbehälter mit 240 ml
- V** Aufwärmeeinstellung für den Vorratsbehälter mit 120 ml
- W** Dampfanzeige

Zubehör (Abb. ①)

- X Aufbewahrungsbehälter
- Y Deckel des Aufbewahrungsbehälters
- Z Teigschaber

Vor dem ersten Gebrauch

- 1 Entfernen Sie das Verpackungsmaterial vom Gerät.
- 2 Reinigen Sie alle Teile vor der ersten Verwendung gründlich. Beachten Sie die Anweisungen im Kapitel "Reinigen und Entkalken".
- 3 Wir empfehlen, vor der ersten Verwendung des Geräts einen Dampfgarzyklus mit einem leeren Becher durchzuführen. Beachten Sie die Anweisungen in den Kapiteln "Füllen des Wassertanks" und "Dampfgaren".

Verwenden des Geräts



Vorsicht

- Prüfen Sie die Temperatur der gekochten Mahlzeit stets auf Ihrem Handrücken, um sicherzustellen, dass sie für Ihr Baby geeignet ist.

Dieses Gerät ist zum Dampfgaren frischer, fester Zutaten und zum anschließenden Mixen dieser Zutaten bis zur gewünschten Konsistenz vorgesehen. Köstliche und nahrhafte Rezeptvorschläge finden Sie im beigefügten Rezeptbuch. Das Gerät kann auch nur zum Garen bzw. Mixen verwendet werden. Wenn Sie nur mixen möchten, beachten Sie die Anweisungen im Kapitel "Mixen ohne Dampfgaren". Dieses Gerät kann auch zum Auftauen oder Aufwärmen bereits gekochter Mahlzeiten verwendet werden, die im speziell entwickelten Vorratsbehälter aufbewahrt wurden. Verwenden Sie immer den Aufbewahrungsbehälter, um gemixte Mahlzeiten aufzutauen oder aufzuwärmen. Wenn Sie Mahlzeiten ohne den Vorratsbehälter auftauen oder erwärmen, können die Lebensmittel durch das Sieb in den Becherdeckel tropfen.

Setzen Sie den Becher mit den gemixten Zutaten niemals in die Dampfgarposition des Hauptgeräts.

Dämpfen Sie dieselbe Portion von rohen Zutaten niemals länger als 30 Minuten oder mehr als einmal.

Dieses Gerät ist NICHT für folgende Zwecke bestimmt:

- Dampfgaren gefrorener roher Zutaten
- Dampfgaren von bereits gemixten Mahlzeiten ohne Aufbewahrungsbehälter
- Dampfgaren derselben Zutaten länger als 30 Minuten
- Kochen von Reis und Nudeln
- Erst Mixen dann Dampfgaren
- Erwärmen oder Aufwärmen von Flüssigkeiten, wie Suppe, Soßen oder Wasser
- Warmhalten von Lebensmitteln über mehrere Stunden

- Schneiden von harten Zutaten, wie Eiswürfel und Würfelzucker, oder klebriger Zutaten, wie Käse

Füllen des Wassertanks

Hinweis

- Stellen Sie sicher, dass der Füllstand im Behälter die Markierung MAX an der Seite des Wassertanks (250 ml) oder die Wasserstandsanzeige MAX im Wassertank nicht überschreitet.
- Wir empfehlen die Verwendung von weichem oder gefiltertem Wasser, da die in Mineralwasser oder Leitungswasser enthaltenen Mineralien schneller zu Kalkablagerungen im Wassertank führen können.
- Geben Sie abgesehen von Entkalkungsmitteln niemals andere Flüssigkeiten als Wasser in den Wassertank.

- 1** Drehen Sie den Deckel des Wassertanks im Uhrzeigersinn, um den Wassertank zu öffnen (Abb. ④). Füllen Sie den Wassertank mithilfe der Füllstandsmarkierungen bis zur gewünschten Höhe. Beachten Sie dabei erforderlichen Wassermengen im Kapitel "Zutaten und Dampfgarzeiten" in der Bedienungsanleitung oder im beigefügten Rezeptbuch (Abb. ⑤).
- 2** Setzen Sie den Deckel des Wassertanks auf den Wassertank, und drehen Sie den Deckel im Uhrzeigersinn, um ihn zu fixieren (Abb. ⑥).
 - ↳ Wenn der Deckel des Wassertanks sicher fixiert ist, ist das Symbol ▲ auf dem Deckel des Wassertanks am Symbol 🔒 auf dem Wassertank ausgerichtet.

Hinweis

-  Stellen Sie stets sicher, dass der Deckel des Wassertanks ordnungsgemäß verriegelt ist, bevor Sie das Gerät bedienen.

Dampfgaren

Vorsicht

- Heißer Dampf kann zu Verbrennungen an den Fingern führen. Berühren Sie keine heißen Teile des Geräts oder den Dampf, der aus der Oberseite des Geräts austritt, da diese Verbrennungen verursachen können. Achten Sie darauf, dass Kinder das Gerät oder den Dampf nicht berühren. (Abb. ⑦).

**Hinweis**

- Tauen Sie gefrorene rohe Zutaten immer auf, bevor Sie sie in den Becher geben, um sie sie dampfzugaren. Schütten Sie überschüssiges Wasser von aufgetauten Zutaten ab, bevor Sie sie in den Becher geben.
- Füllen Sie den Becher nicht höher als bis zur Plastikkante der Messereinheit ein.
- Geben Sie nie Wasser oder andere Flüssigkeiten in den Becher, um Schaden am Gerät zu vermeiden.
- Das Gerät beginnt den Dampfgarvorgang erst, wenn der Becher richtig angebracht wurde.
- Bevor Sie mit dem Dampfaren beginnen, stellen Sie sicher, dass der Dichtungsring korrekt am Becherdeckel angebracht wurde und die flache Seite des Dichtungsring nach außen zeigt.

- 1** Drücken Sie die Deckellasche gegen den Uhrzeigersinn, um den Deckel vom Becher zu entfernen (Abb. ⑧).
- 2** Falls die Messereinheit noch nicht im Becher eingesetzt ist, setzen Sie sie auf die entsprechende Halterung im Becher (Abb. ⑨).
- 3** Wir empfehlen, feste Zutaten in kleine Stücke zu schneiden (max. 1 cm große Würfel).
- 4** Geben Sie die Zutaten in den Becher (Abb. ⑩).
- 5** Drücken Sie das Sieb in den Becherdeckel (Abb. ⑪).
- 6** Setzen Sie den Becherdeckel auf den Becher, und drehen Sie ihn im Uhrzeigersinn, um ihn zu fixieren (Abb. ⑫).

**Hinweis**

- Der Becher verfügt über Rillen, die die Verriegelungsstifte führen und den Becher fixieren. Stellen Sie sicher, dass die Deckellasche am Griff des Bechers einrastet (Abb. ⑬).

- 7** Wenn Sie den Wassertank noch nicht mit der entsprechenden Menge Wasser für den Dampfgarvorgang gefüllt haben, lesen Sie die Anweisungen im Kapitel "Füllen des Wassertanks", und geben Sie das Wasser in den Wassertank. Setzen Sie dann den Becher auf das Hauptgerät.

**Hinweis**

- Stellen Sie sicher, dass der Deckel des Wassertanks richtig fixiert ist, bevor Sie den Becher auf das Hauptgerät setzen.

- 8** Drehen Sie den Becher um, sodass der Becherdeckel zum Boden zeigt (Abb. ⑭).
- 9** Richten Sie das Verbindungsstück am Becherdeckel am Arretierbereich des Wassertank aus, und setzen Sie dann den Becher auf das Hauptgerät, sodass der Becherdeckel nach unten zeigt (Abb. ⑮). Drücken Sie den Becher nach unten, bis er sicher im Hauptgerät einrastet, und achten Sie darauf, dass der Griff sich auf der rechten Seite befindet.

- 10** Wenn der Drehschalter sich nicht in der in der ausgeschalteten Position (OFF) befindet, drehen Sie ihn zunächst in diese Position.
- 11** Stecken Sie den Netzstecker in die Steckdose.
- 12** Wählen Sie mit dem Drehschalter die gewünschte Dampfgarzeit aus (Abb. ⑯). Die empfohlenen Dampfgarzeiten finden Sie in der Tabelle im Kapitel "Zutaten und Dampfgarzeiten" und im Rezeptbuch.
- ↳ Die Dampfanzeige  leuchtet weiß, um anzuzeigen, dass das Gerät den Dampfgarvorgang durchführt.
 - ↳ Sobald der Dampfgarzyklus abgeschlossen ist, gibt das Gerät einen Piepton aus, und die Dampfanzeige erlischt.
- 13** Drehen Sie den Drehschalter wieder in die ausgeschaltete Position (OFF) (Abb. ⑰). warten Sie 2 Minuten oder bis kein Dampf mehr aus der Oberseite des Geräts austritt, bevor Sie den Becher entfernen.



Vorsicht

- Falls Sie einen weiteren Dampfgarzyklus durchführen möchten, lassen Sie das Gerät 10 Minuten lang abkühlen, und entfernen Sie sämtliches verbleibendes Wasser aus dem Wassertank, bevor Sie ihn neu füllen und einen neuen Dampfgarzyklus starten.

- 14** Um die dampfgegarten Zutaten zu mixen, beachten Sie die Anweisungen im Kapitel "Mixen nach dem Dampfgaren".
- 15** Nach einem Dampfgarzyklus kann Wasser im Wassertank zurückbleiben. Das ist normal. Warten Sie, bis das Gerät auf Zimmertemperatur abgekühlt ist, und gießen Sie dann sämtliches verbleibendes Wasser aus dem Wassertank. Anweisungen zum Reinigen des Wassertanks finden Sie im Kapitel "Reinigen und Entkalken".





Mixen nach dem Dampfgaren



Vorsicht

- Der Becher und der Deckel werden beim Dampfgaren heiß. Fassen Sie den Becher nur am speziellen hitzebeständigen Griff an (Abb. ⑱).
- Vergewissern Sie sich stets, dass der Becherdeckel richtig geschlossen und fixiert ist, wenn Sie das Gerät verwenden.
- Achten Sie darauf, dass der Becherdeckel nach dem Dampfgaren abgekühlt ist, bevor Sie ihn öffnen, um weitere Zutaten hinzugeben (Befüllen Sie den Becher nicht über den oberen Rand des Plastikteils der Messereinheit) oder um das restliche Wasser aus dem Becher zu gießen.
- Falls Sie zusätzliche Flüssigkeit hinzugegeben haben, bringen Sie den Becher nie in der Dampfgarposition an, da die Flüssigkeit ansonsten durch das Sieb austritt.

62 DEUTSCH

- 1 Fassen Sie den Becher in der Dampfgarposition am Griff an, und drehen Sie ihn um (Abb. ⑲). Schütteln Sie den Becher, um alle dampfgegartenen Zutaten an den Boden des Bechers zu den Mixermessern zu bewegen.
- 2 Entfernen Sie bei Bedarf den Becherdeckel, und geben Sie weitere zu mixende Zutaten hinzu (z. B. Wasser für Pürees oder weitere bereits gegarte Zutaten, wie Reis oder Nudeln). Setzen Sie den Becherdeckel wieder auf den Becher, bevor Sie mit dem Mixen beginnen.
- 3 Setzen Sie den Becher auf das Hauptgerät, sodass der Deckel nach oben zeigt, richten Sie das Symbol  am Becher am Symbol  des Hauptgeräts aus, und drehen Sie dann den Becher im Uhrzeigersinn, um ihn am Hauptgerät zu fixieren (Abb. ⑳). Achten Sie darauf, dass der Griff sich auf der rechten Seite befindet.
 - ↳ Wenn der Becher richtig im Hauptgerät eingerastet ist, ist das Symbol  am Symbol  auf dem Hauptgerät ausgerichtet.
- 4 Halten Sie die Mixtaste gedrückt, um den Mixvorgang zu starten, und mixen Sie die Zutaten bis zur gewünschten Konsistenz (Abb. ㉑).



Vorsicht

- Lassen Sie den Mixer nicht länger als 30 Sekunden ohne Unterbrechung laufen. Wenn der Mixvorgang nach 30 Sekunden noch nicht abgeschlossen ist, lassen Sie die Taste los, um den Vorgang zu unterbrechen. Warten Sie einige Sekunden, bevor Sie mit dem Mixen fortfahren. Wenn das Hauptgerät heiß wird, lassen Sie es einige Minuten abkühlen, bevor Sie mit der Verwendung fortfahren.

- 5 Wenn Sie den Mixvorgang abgeschlossen haben, lassen Sie die Mixtaste los (Abb. ㉒).
- 6 Ziehen Sie den Netzstecker aus der Steckdose.
- 7 Entfernen Sie die Messereinheit. Seien Sie vorsichtig, wenn Sie die Messereinheit entfernen. Sie ist möglicherweise heiß. Nehmen Sie die gemixten Lebensmittel aus dem Becher. Verwenden Sie bei Bedarf den im Lieferumfang des Geräts enthaltenen Schaber.

Mixen ohne Dampfaren

Dieses Gerät ist für folgende Zwecke bestimmt:

- Pürieren dampfgegartener und gekochter Zutaten
- Mixen von Flüssigkeiten und Obst



Vorsicht

- Das Gerät ist nicht zum Schneiden von harten Zutaten, wie Eiswürfel und Würfelzucker, oder klebriger Zutaten, wie Käse, vorgesehen.
- Falls Sie Flüssigkeit in den Becher gegeben haben, bringen Sie den Becher nie in der Dampfgarposition an, da die Flüssigkeit ansonsten durch das Sieb austritt.





**Hinweis**

- Wenn Sie Zutaten mit Flüssigkeiten mixen, füllen Sie den Becher nie über die Füllstandsmarkierung **MAX** am Becher hinaus.
- Füllen Sie den Becher nicht höher als bis zur Plastikkante der Messereinheit ein.
- Setzen Sie den Becher mit den gemixten Zutaten niemals in die Dampfgarposition des Hauptgeräts.
- Falls die Zutaten an der Innenwand des Bechers hängenbleiben oder die gemixten Zutaten noch zu fest sind, lassen Sie die Mixtaste los, nehmen Sie den Becher vom Hauptgerät, und lösen Sie die Zutaten mit dem Spatel, oder geben Sie etwas Flüssigkeit (z. B. Trinkwasser) hinzu, bis die gemixten Lebensmittel die richtige Konsistenz für Ihr Baby erreicht haben. Wenn Sie Flüssigkeiten in den Becher geben, füllen Sie den Becher nie über die Füllstandsmarkierung **MAX** am Becher hinaus.
- Achten Sie darauf, dass die gemixte Babynahrung die richtige Konsistenz hat, bevor Sie sie servieren. Hinweise zur geeigneten Konsistenz für die einzelnen Altersbereiche finden Sie im professionellen Beikostleitfaden im Lieferumfang dieses Geräts, oder fragen Sie Ihren Arzt oder Berater.
- Verarbeiten Sie keine größeren Mengen von festen Zutaten gleichzeitig. Verarbeiten Sie die Zutaten nacheinander in kleinen Portionen, um eine feinere Textur zu erreichen.

- 1** Setzen Sie die Messereinheit auf die Halterung im Becher (Abb. ⑨).
- 2** Schneiden Sie feste Zutaten in kleine Stücke (max. 1 cm große Würfel), bevor Sie sie in den Becher geben.
- 3** Geben Sie die Zutaten in den Becher (Abb. ⑩).
- 4** Drücken Sie das Sieb in den Becherdeckel (Abb. ⑪).
- 5** Setzen Sie den Deckel auf den Becher, und drehen Sie ihn im Uhrzeigersinn, um ihn zu fixieren (Abb. ⑫).

**Hinweis**

- Der Becher verfügt über Rillen, die die Verriegelungsstifte führen und den Becher fixieren. Stellen Sie sicher, dass die Deckellasche am Griff des Bechers einrastet (Abb. ⑬).

- 6** Setzen Sie den Becher auf das Hauptgerät, sodass der Deckel nach oben zeigt, richten Sie das Symbol  am Becher am Symbol  des Hauptgerät aus, und drehen Sie dann den Becher im Uhrzeigersinn, um ihn am Hauptgerät zu fixieren (Abb. ⑳). Achten Sie darauf, dass der Griff sich auf der rechten Seite befindet.
 - ↳ Wenn der Becher richtig im Hauptgerät eingerastet ist, ist das Symbol  am Symbol  auf dem Hauptgerät ausgerichtet.
- 7** Halten Sie die Mixtaste gedrückt, um mit dem Mixen zu beginnen. Mixen Sie die Zutaten, bis das gewünschte Ergebnis erreicht ist (Abb. ㉑).



Vorsicht

- Lassen Sie den Mixer nicht länger als 30 Sekunden ohne Unterbrechung laufen. Wenn der Mixvorgang nach 30 Sekunden noch nicht abgeschlossen ist, lassen Sie die Taste los, um den Vorgang zu unterbrechen. Warten Sie einige Sekunde, bevor Sie mit dem Mixen fortfahren. Wenn das Hauptgerät heiß wird, lassen Sie es einige Minuten abkühlen, bevor Sie mit der Verwendung fortfahren.

- 8** Wenn Sie den Mixvorgang abgeschlossen haben, lassen Sie die Mixtaste los (Abb. 22).
- 9** Ziehen Sie den Netzstecker aus der Steckdose.
- 10** Entfernen Sie die Messereinheit. Seien Sie vorsichtig, wenn Sie die Messereinheit entfernen. Sie ist möglicherweise heiß. Nehmen Sie die gemixten Lebensmittel aus dem Becher. Verwenden Sie bei Bedarf den im Lieferumfang des Geräts enthaltenen Schaber.

Aufwärmen

Im Lieferumfang des Geräts ist ein Vorratsbehälter mit einem Fassungsvermögen von 120 ml enthalten. Verwenden Sie den Aufbewahrungsbehälter, um Babynahrung aufzuwärmen, die Sie mit dem Gerät zubereitet haben.



Hinweis

- Eine Packung mit 2 Aufbewahrungsbehältern mit einem Fassungsvermögen von 120 ml und 240 ml (SCF876) ist in einigen Märkten separat erhältlich.
- Geben Sie bereits gemixte Lebensmittel immer in den Aufbewahrungsbehälter, um sie aufzuwärmen.
- Bevor Sie mit dem Aufwärmen beginnen, stellen Sie sicher, dass der Dichtungsring korrekt am Becherdeckel angebracht wurde und die flache Seite des Dichtungsringes nach außen zeigt.

- 1** Geben Sie die gewünschte Menge Wasser in den Wassertank.
 - ↳ Wenn Sie den Vorratsbehälter mit 120 ml verwenden, geben Sie 160 ml Wasser in den Wassertank (d. h. bis zur Wasserstandsanzeige für 10/15 min). Wenn Sie den Vorratsbehälter mit 240 ml verwenden, fügen Sie Wasser bis zur Wasserstandsanzeige MAX auf der Seite des Wassertanks oder im Wassertank hinzu.
- 2** Setzen Sie den Deckel des Wassertanks auf den Wassertank, und drehen Sie den Deckel im Uhrzeigersinn, um ihn zu fixieren (Abb. 6).
 - ↳ Wenn der Deckel des Wassertanks sicher fixiert ist, ist das Symbol ▲ auf dem Deckel des Wassertanks am Symbol 🔒 auf dem Wassertank ausgerichtet.
- 3** Nehmen Sie die Messereinheit aus dem Becher (Abb. 23).
- 4** Drehen Sie den Vorratsbehälter um, und setzen Sie ihn auf die Halterung der Messereinheit im Becher (Abb. 24).

- 5** Setzen Sie den Becherdeckel auf den Becher, und drehen Sie ihn im Uhrzeigersinn, um ihn zu fixieren (Abb. 25).

Hinweis

- Der Becher verfügt über Rillen, die die Verriegelungsstifte führen und den Becher fixieren. Stellen Sie sicher, dass die Deckellasche am Griff des Bechers einrastet (Abb. 13).

- 6** Drehen Sie den Becher um, sodass der Becherdeckel zum Boden zeigt (Abb. 26).

- 7** Richten Sie das Verbindungsstück am Becherdeckel am Arretierbereich des Wassertank aus, und setzen Sie dann den Becher auf das Hauptgerät, sodass der Becherdeckel nach unten zeigt (Abb. 27). Drücken Sie den Becher nach unten, bis er sicher im Hauptgerät einrastet, und achten Sie darauf, dass der Griff sich auf der rechten Seite befindet.



Hinweis

- Stellen Sie sicher, dass der Deckel des Wassertanks richtig fixiert ist, bevor Sie den Becher auf das Hauptgerät setzen.

- 8** Wenn der Drehschalter sich nicht in der in der ausgeschalteten Position (OFF) befindet, drehen Sie ihn zunächst in diese Position.

- 9** Stecken Sie den Netzstecker in die Steckdose.

- 10** Wählen Sie je nach Vorratsbehälter im Becher mit dem Drehschalter die gewünschte Aufwärmzeit aus (Abb. 16).

↳ Wenn Sie den Vorratsbehälter mit 120 ml verwenden, wählen Sie 15 Minuten () , wenn Sie den Vorratsbehälter mit 240 ml verwenden, wählen Sie 25 Minuten () .

↳ Die Dampfanzeige  leuchtet weiß, um anzuzeigen, dass das Gerät den Aufwärmvorgang durchführt.

- 11** Sobald der Aufwärmvorgang abgeschlossen ist, gibt das Gerät einen Piepton aus, und die Dampfanzeige  erlischt.

- 12** Drehen Sie den Drehschalter wieder in die ausgeschaltete Position (OFF) (Abb. 17). warten Sie 2 Minuten oder bis kein Dampf mehr aus der Oberseite des Geräts austritt, bevor Sie den Becher entfernen.

- 13** Öffnen Sie den Becherdeckel, und verwenden Sie den Haken oder Spatel, um den Vorratsbehälter herauszunehmen (Abb. 28).



- 14** Nach einem Aufwärmzyklus kann Wasser im Wassertank zurückbleiben. Das ist normal. Warten Sie, bis das Gerät auf Zimmertemperatur abgekühlt ist, und gießen Sie dann sämtliches verbleibendes Wasser aus dem Wassertank. Anweisungen zum Reinigen des Wassertanks finden Sie im Kapitel "Reinigen und Entkalken".

Auftauen

Falls Sie den speziellen Vorratsbehälter zum Einfrieren von gemixten Lebensmitteln verwendet haben, können Sie diese mit dem Gerät schonend auftauen.

Hinweis

- Geben Sie bereits gemixte Lebensmittel immer in den Aufbewahrungsbehälter, um sie aufzutauen.
- Bevor Sie mit dem Auftauen beginnen, stellen Sie sicher, dass der Dichtungsring korrekt am Becherdeckel angebracht wurde und die flache Seite des Dichtungsringes nach außen zeigt.

- 1** Füllen Sie den Behälter bis zur Markierung MAX an der Seite des Wassertanks oder der Wasserstandsanzeige MAX im Wassertank mit Wasser.
- 2** Befolgen Sie die Schritte 2 bis 8 im Kapitel "Aufwärmen".
- 3** Wählen Sie mit dem Drehschalter 30 Minuten  aus (Abb. 29).
↳ Die Dampfanzeige  leuchtet weiß, um anzuzeigen, dass das Gerät den Auftauvorgang durchführt.
- 4** Sobald der Auftauvorgang abgeschlossen ist, gibt das Gerät einen Piepton aus, und die Dampfanzeige  erlischt.
- 5** Drehen Sie den Drehschalter wieder in die ausgeschaltete Position (OFF) (Abb. 17). warten Sie 2 Minuten oder bis kein Dampf mehr aus der Oberseite des Geräts austritt, bevor Sie den Becher entfernen.
- 6** Öffnen Sie den Deckel, und verwenden Sie den Haken oder Spatel, um den Vorratsbehälter herauszunehmen (Abb. 28).
- 7** Nach einem Auftauzyklus kann Wasser im Wassertank zurückbleiben. Das ist normal. Warten Sie, bis das Gerät auf Zimmertemperatur abgekühlt ist, und gießen Sie dann sämtliches verbleibendes Wasser aus dem Wassertank. Anweisungen zum Reinigen des Wassertanks finden Sie im Kapitel "Reinigen und Entkalken".

Hinweis

- Tauen Sie eine Portion Lebensmittel nie mehr als einmal auf.
- Nach dem Auftauen sollten Sie einen Aufwärmvorgang durchführen, um sicherzustellen, dass die Lebensmittel gleichmäßig aufgewärmt wurden.

Zutaten und Dampfgarzeiten

Art der Speise	Zutaten	Durchschnittliche Dampfgarzeit (min)*	Wassermenge im Wassertank (ml)
Obst	Apfel	15	160
	Orange/Mandarine	15	160
	Pfirsich	10	160
	Birne	15	160
	Ananas	20	200
	Pflaume	10	160
	Erdbeere	15	160
Gemüse	Spargel	15	160
	Brokkoli	15	160
	Karotten	20	200
	Blumenkohl	15	160
	Sellerie	15	160
	Aubergine	15	160
	Fenchel	15	160
	Grüne Bohnen	20	200
	Lauch	15	160
	Zwiebel	15	160
	Erbsen	15	160
	Paprika	15	160
	Kartoffeln	20	200
	Kürbis	15	160
	Spinat	15	160
	Kohlrüben	15	160
	Mais	15	160
	Süßkartoffel	15	160
	Tomaten	15	160
	Rüben	15	160
Zucchini	15	160	
Fleisch	Hähnchen, Rindfleisch, Lamm, Schweinefleisch usw.	20	200
Fisch	Lachs, Weißfisch, Seezunge, Kabeljau, Forelle usw.	15	160

* Die Garzeit kann variieren. Die durchschnittlichen Dampfgarzeiten gelten für in maximal 1 cm große Würfel geschnittene Zutaten mit einem Gesamtgewicht von 250 g.

Reinigen und Entkalken

Pflege



Vorsicht

- Reinigen Sie das Gerät nach jedem Gebrauch.
- Tauchen Sie das Hauptgerät keinesfalls in Wasser. Reinigen Sie das Hauptgerät niemals unter fließendem Wasser.
- Verwenden Sie niemals Bleiche oder chemische Sterilisierungslösungen/-tabletten im Gerät.
- Benutzen Sie zum Reinigen des Geräts weder Scheuerschwämme und -mittel noch aggressive Flüssigkeiten wie Benzin, Azeton oder Alkohol.



Hinweis

- Alle Teile (mit Ausnahme des Hauptgeräts) können auch in der Spülmaschine gereinigt werden.
- Bringen Sie immer den Dichtungsring am Becherdeckel an, nachdem Sie ihn zur Reinigung entfernt haben, und stellen Sie sicher, dass die flache Seite des Dichtungsringes nach außen zeigt.

- 1 Ziehen Sie den Netzstecker des Geräts, und nehmen Sie den Becher vom Hauptgerät (Abb. 30).
- 2 Drücken Sie die Deckellasje gegen den Uhrzeigersinn, um den Deckel vom Becher zu entfernen (Abb. 8).
- 3 Fassen Sie das Sieb am Vorsprung an, und ziehen Sie zuerst eine Seite des Siebs heraus. Lösen Sie dann das Sieb vom Becherdeckel (Abb. 31).
- 4 Entfernen Sie den Dichtungsring vom Becherdeckel, um ihn bei Bedarf zu reinigen.
- 5 Entfernen Sie die Messereinheit (Abb. 23).
- 6 Reinigen Sie die Messereinheit sofort nach der Verwendung gründlich unter fließendem Wasser. Achten Sie darauf, auch die Innenseite des Schlauchs an der Messereinheit abzuspülen (Abb. 32).



Vorsicht

- Gehen Sie mit der Messereinheit vorsichtig um. Die Klingen sind sehr scharf.

- 7 Drehen Sie den Deckel des Wassertanks gegen den Uhrzeigersinn, und nehmen Sie ihn vom Wassertank (Abb. 33).
- 8 Reinigen Sie den Wassertank unter fließendem Wasser.
- 9 Gießen Sie im Behälter vorhandenes Restwasser ab. Geben Sie bei Bedarf frisches Wasser in den Wassertank (Abb. 5), und spülen Sie ihn aus (Abb. 34). Wiederholen Sie diesen Vorgang so oft wie nötig, bis der Wassertank sauber ist.

- 10 Reinigen Sie alle anderen Teile, die mit Lebensmitteln in Kontakt gekommen sind, sofort nach der Verwendung mit heißem Wasser und etwas Spülmittel.
- 11 Trocknen Sie das Hauptgerät und alle Teile nach dem Reinigen ab.

Entkalken des Wassertanks

Um eine optimale Leistung zu gewährleisten, sollten Sie das Gerät alle vier Wochen entkalken. Verwenden Sie weiches oder gefiltertes Wasser zum Dampfgaren, Aufwärmen oder Auftauen, um Kalkablagerungen im Gerät zu minimieren.

Zum Entkalken des Geräts befolgen Sie die nachstehenden Anweisungen:

- 1 Vergewissern Sie sich, dass das Gerät ausgeschaltet ist.
- 2 Mischen Sie 80 ml Haushaltsessig (mit 6 % Essigsäure) mit 80 ml Wasser. Alternativ können Sie auch Zitronensäure und warmes Wasser verwenden, um den Wassertank zu entkalken.
- 3 Geben Sie die Lösung in den Boiler des Wassertanks.
- 4 Setzen Sie den Deckel des Wassertanks auf den Wassertank, und drehen Sie den Deckel im Uhrzeigersinn, um ihn zu fixieren.
- 5 Warten Sie 6 Stunden bzw. eine Nacht oder bis der gesamte Kalk gelöst ist.
- 6 Gießen Sie die verbleibende benutzte Lösung aus dem Wassertank (Abb. ③④).
- 7 Falls die Kalkablagerungen sich nicht vollständig aufgelöst haben, wiederholen Sie die Schritte 1 bis 6 des Entkalkungsvorgangs in diesem Kapitel.
- 8 Geben Sie frisches Wasser in den Wassertank (Abb. ⑤), und spülen Sie ihn aus (Abb. ③④). Wiederholen Sie diesen Vorgang so oft wie nötig, bis der Wassertank sauber ist.
- 9 Spülen Sie den Deckel des Wassertanks gründlich unter fließendem Wasser ab.
- 10 Füllen Sie 200 ml Wasser in den Wassertank, und lassen Sie das Gerät bei leerem Becher einen kompletten Dampfgarvorgang von 20 Minuten durchlaufen, bevor Sie es wieder für die Zubereitung von Nahrung verwenden.

Aufbewahrung

- 1 Leeren Sie den Wassertank, bevor Sie das Gerät aufbewahren (Abb. ③④).
- 2 Stellen Sie sicher, dass alle Teile sauber und trocken sind, bevor Sie das Gerät verstauen (siehe Kapitel "Reinigung und Pflege").
- 3 Setzen Sie die Messereinheit in den Becher ein, wenn Sie das Gerät verstauen, um Schäden zu vermeiden.
- 4 Stellen Sie stets sicher, dass die Deckel des Wassertank und des Bechers korrekt angebracht wurden, bevor Sie das Gerät aufbewahren.

Recycling



Dieses Symbol bedeutet, dass das Produkt nicht mit dem normalen Hausmüll entsorgt werden kann (2012/19/EU).

1. Altgeräte können kostenlos an geeigneten Rücknahmestellen abgegeben werden.
2. Diese werden dort fachgerecht gesammelt oder zur Wiederverwendung vorbereitet. Altgeräte können Schadstoffe enthalten, die der Umwelt und der menschlichen Gesundheit schaden können. Enthaltene Rohstoffe können durch ihre Wiederverwertung einen Beitrag zum Umweltschutz leisten.
3. Die Löschung personenbezogener Daten auf den zu entsorgenden Altgeräten muss vom Endnutzer eigenverantwortlich vorgenommen werden.
4. Hinweise für Verbraucher in Deutschland: Die in Punkt 1 genannte Rückgabe ist gesetzlich vorgeschrieben. Sammel- und Rücknahmestellen in Deutschland: <https://www.stiftung-ear.de/>

Garantie und Kundendienst

Benötigen Sie weitere Informationen oder treten Probleme auf, besuchen Sie bitte die Philips Website unter www.philips.com/avent, oder setzen Sie sich mit einem Philips Service-Center in Ihrem Land in Verbindung (Details siehe Garantieschrift). Sollte es in Ihrem Land kein Service-Center geben, wenden Sie sich bitte an Ihren lokalen Philips Händler.



Fehlerbehebung

In diesem Kapitel sind die häufigsten Probleme aufgeführt, die beim Gebrauch Ihres Geräts auftreten können. Sollten Sie ein Problem mithilfe der nachstehenden Informationen nicht beheben können, wenden Sie sich bitte an das Philips Service-Center in Ihrem Land.

Problem	Mögliche Ursache	Lösung
Das Gerät funktioniert nicht.	Das Gerät verfügt über eine Sicherheitssperre. Das Gerät funktioniert erst, wenn alle Teile korrekt am Hauptgerät angebracht wurden.	Bauen Sie alle Teile richtig zusammen. Setzen Sie vor dem Dampfgaren den Becher vertikal auf das Hauptgerät, sodass der Becherdeckel nach unten zeigt. Setzen Sie vor dem Mixen den Becher so auf das Hauptgerät, dass der Deckel nach oben zeigt, und fixieren Sie den Becher, indem Sie ihn im Uhrzeigersinn drehen.
Die Dampfanzeige leuchtet nicht.	Das Gerät ist nicht an die Stromversorgung angeschlossen.	Stecken Sie das Netzteil in die Steckdose.

Problem	Mögliche Ursache	Lösung
	Der Becher ist nicht ordnungsgemäß am Hauptgerät angebracht.	Setzen Sie den Becher ordnungsgemäß auf das Hauptgerät, sodass der Becherdeckel nach unten zeigt.
	Sie haben direkt nach einem Dampfgarzyklus einen zweiten Dampfgarzyklus gestartet.	Schalten Sie das Gerät aus, und lassen Sie es 10 Minuten lang abkühlen, bevor Sie einen zweiten Dampfgarzyklus starten.
	Der Drehschalter wurde nicht in die ausgeschaltete Position (OFF) gestellt, nachdem der vorherige Dampfgarzyklus abgeschlossen wurde.	Stellen Sie den Drehschalter zunächst in die ausgeschaltete Position (OFF), und drehen Sie ihn dann erneut, um die Betriebszeit auszuwählen.
Der Wassertank gibt bei den ersten Einsätzen einen unangenehmen Geruch ab.	Sie haben den Wassertank vor der Verwendung nicht gereinigt.	Beachten Sie die Anweisungen im Kapitel "Reinigen und Entkalken", um den Wassertank zu reinigen, und führen Sie dann einen Dampfgarzyklus mit einem leeren Becher durch.
Das Gerät erzeugt keinen Dampf.	Der Wassertank enthält kein Wasser.	Schalten Sie das Gerät aus, ziehen Sie den Netzstecker, und füllen Sie dann Wasser in den Wassertank.
	Es befindet sich zu viel Kalk im Wassertank.	Entkalken Sie den Wassertank. Beachten Sie die Anweisungen im Abschnitt "Entkalken" des Kapitels "Reinigen und Entkalken".
Es tritt Dampf aus dem Wassertank aus.	Der Deckel des Wassertanks ist nicht richtig geschlossen.	Schließen Sie den Deckel des Wassertanks richtig. Achten Sie darauf, dass das Symbol ▲ am Deckel des Wassertanks am Symbol  auf dem Wassertank ausgerichtet ist.
	Der Becher wurde nicht richtig am Hauptgerät angebracht.	Bringen Sie den Becher richtig am Hauptgerät an.
	Der Dampfauslass am Deckel des Wassertanks ist durch Verschmutzungen oder Kalk verstopft.	Reinigen Sie den Dampfauslass am Deckel des Wassertanks.

Problem	Mögliche Ursache	Lösung
	Der Dampfeinlass am Becherdeckel ist durch Verschmutzungen verstopft.	Reinigen Sie den Dampfeinlass am Becherdeckel.
Die Zutaten sind nicht gleichmäßig aufgewärmt.	Die Stücke im Becher sind zu groß.	Schneiden Sie die Zutaten in kleinere Stücke (max. 1 cm große Würfel).
	Es befinden sich zu viele Zutaten im Mixbecher.	Geben Sie weniger Lebensmittel in den Becher.
	Es befindet sich zu viel oder zu wenig Wasser im Wassertank.	Geben Sie die richtige Wassermenge für die Dampfgarzeit ein. Beachten Sie das Rezeptbuch und/oder die Tabelle im Kapitel "Zutaten und Dampfgarzeiten", um sicherzustellen, dass Sie die richtige Menge Wasser für die Dampfgarzeit der Zutaten oder des zuzubereitenden Rezepts verwenden.
	Die Dampfgarzeit ist zu kurz.	Wählen Sie eine längere Dampfgarzeit (maximal 30 Minuten).
	Der Becher ist nicht ordnungsgemäß am Hauptgerät angebracht.	Setzen Sie den Becher ordnungsgemäß auf das Hauptgerät, sodass der Becherdeckel nach unten zeigt.
	Es befindet sich zu viel Kalk im Wassertank.	Entkalken Sie den Wassertank. Beachten Sie die Anweisungen im Abschnitt "Entkalken" des Kapitels "Reinigen und Entkalken".
Der Becherdeckel ist undicht.	Es befinden sich zu viele Zutaten im Mixbecher.	Schalten Sie das Gerät aus, und verarbeiten Sie kleinere Mengen.
	Der Becherdeckel wurde nicht richtig auf dem Becher angebracht.	Setzen Sie den Becherdeckel auf den Becher, und drehen Sie ihn im Uhrzeigersinn, um ihn zu fixieren.
	Der Dichtungsring des Becherdeckels ist nicht oder nicht richtig angebracht.	Stellen Sie sicher, dass der Dichtungsring korrekt am Becherdeckel angebracht wurde und die flache Seite des Dichtungsringes nach außen zeigt.
Die Mixfunktion funktioniert nicht.	Es befinden sich zu viele Zutaten im Mixbecher.	Schalten Sie das Gerät aus, und verarbeiten Sie kleinere Mengen. Die Lebensmittel dürfen maximal bis zur Oberkante der Messereinheit reichen.

Problem	Mögliche Ursache	Lösung
	Der Becher ist nicht ordnungsgemäß am Hauptgerät angebracht.	Setzen Sie den Becher auf das Hauptgerät, sodass der Deckel nach oben zeigt, richten Sie das Symbol  am Becher am Symbol  des Hauptgerät aus, und drehen Sie dann den Becher im Uhrzeigersinn, um ihn am Hauptgerät zu fixieren.
	Der Becherdeckel wurde nicht richtig auf dem Becher angebracht.	Setzen Sie den Becherdeckel auf den Becher, und drehen Sie ihn im Uhrzeigersinn, um ihn zu fixieren.
	Sie verwenden das Gerät, um klebrige Zutaten wie Käse zu mixen.	Beachten Sie das Rezeptbuch, und verwenden Sie nur zum Mixen geeignete Zutaten.
	Sie haben die Mixfunktion länger als 30 Sekunden am Stück verwendet.	Beenden Sie den Mixvorgang, und lassen Sie das Gerät einige Sekunden abkühlen. Starten Sie dann den Mixvorgang erneut.
Das Gerät ist sehr laut, gibt unangenehme Gerüche von sich, läuft heiß, raucht usw.	Es befinden sich zu viele Zutaten im Mixbecher.	Schalten Sie das Gerät aus, und verarbeiten Sie kleinere Mengen.
	Sie haben die Mixfunktion zu lange verwendet.	Lassen Sie den Mixer nicht länger als 30 Sekunden ohne Unterbrechung laufen.
Das Gerät ist beim Mixen sehr laut und vibriert.	Das Sieb wurde nicht am Becherdeckel angebracht.	Stellen Sie sicher, dass das Sieb am Becherdeckel angebracht ist.
Die Lebensmittel wurden nicht ausreichend aufgetaut.	Es befinden sich zu viele Zutaten im Aufbewahrungsbehälter.	Stellen Sie sicher, dass die Nahrungsmenge im Vorratsbecher nicht die Maximal-Skala auf der Innenseite des Bechers übersteigt.
	Die Lebensmittel im Vorratsbehälter sind zu dickflüssig.	Lassen Sie das Gerät 10 Minuten lang abkühlen, und tauen Sie die Lebensmittel dann erneut auf.
Der Vorratsbehälter ist während des Aufwärmens/Auftauens undicht.	Der Deckel des Aufbewahrungsbehälters ist nicht richtig geschlossen.	Stellen Sie sicher, dass der Deckel richtig geschlossen ist, bevor Sie den Vorratsbehälter zum Aufwärmen/Auftauen in den Becher geben.

Problem	Mögliche Ursache	Lösung
Das Wasser im Wassertank hat eine ungewöhnliche Farbe, wenn Sie es aus dem Wassertank gießen oder wenn es während des Dampf Garens in den Becher gelangt, bzw. das Wasser im Wassertank riecht unangenehm.	Nahrungspartikel sind während des Betriebs in den Wasserbehälter gelangt.	Reinigen Sie den Wassertank gemäß den Anweisungen im Kapitel "Reinigen und Entkalken". Beachten Sie unbedingt die Anweisungen für die Verwendung des Geräts. Achten Sie darauf, nicht zu viel Wasser in den Wassertank (max. 250 ml) und nicht zu viele Lebensmittel in den Becher (Befüllen Sie den Becher nicht über den oberen Rand des Plastikteils der Messereinheit) zu geben. Dämpfen Sie dieselben Zutaten nicht länger als 30 Minuten, und geben Sie während des Dampf garvorgangs keine Flüssigkeiten in den Becher. Wenn Sie Flüssigkeit in den Becher gegeben haben, befestigen Sie den Becher nie in der Dampf garposition, sodass der Becherdeckel nach unten zeigt.
Auf dem Wassertank, Deckel des Wassertanks, Becher, Becherdeckel und Sieb sind weiße Punkte erkennbar.	Es befindet sich Kalk auf diesen Teilen.	Das ist normal. Entfernen Sie Kalk regelmäßig. Reinigen Sie den Deckel des Wassertanks, den Becher, den Becherdeckel und das Sieb mit einem feuchten Tuch. Entkalken Sie den Wassertank. Beachten Sie die Anweisungen im Abschnitt "Entkalken" des Kapitels "Reinigen und Entkalken".
Die Oberflächen, die in Berührung mit Lebensmitteln kommen, sind verfärbt.	Lebensmittelfarben können zu einer Verfärbung der Teile führen, die mit den Lebensmitteln in Berührung kommen.	Das ist normal. Alle Teile können weiterhin sicher verwendet werden und beeinträchtigen die gekochten Lebensmittel nicht.
Das Gerät piept fünf Mal, und die Dampf anzeige blinkt während des Dampf gar-, Aufwärm- oder Auftauvorgangs.	Der Becher wurde nicht richtig angebracht oder während des Vorgangs vom Hauptgerät entfernt.	Drehen Sie den Drehschalter in die ausgeschaltete Position (OFF), prüfen Sie die Wassermenge im Wassertank, setzen Sie den Becher korrekt in das Hauptgerät ein, und wählen Sie die Verarbeitungszeit erneut aus, um den Vorgang neu zu starten.

Problem	Mögliche Ursache	Lösung
	Das Wasser im Wassertank reicht für die ausgewählte Verarbeitungszeit nicht aus.	Drehen Sie den Drehschalter in die ausgeschaltete Position (OFF), und geben Sie genügend Wasser für die ausgewählte Verarbeitungszeit hinzu.
	Es befindet sich zu viel Kalk im Wassertank.	Entkalken Sie den Wassertank. Beachten Sie die Anweisungen im Abschnitt "Entkalken" des Kapitels "Reinigen und Entkalken".
Es sind Lebensmittelreste in der Innenschicht an der Unterseite des Bechers.	Kleine Rückstände von Nahrungspartikeln gelangen während der Reinigung in die Innenschicht des Bechers.	<p>Nehmen Sie den Becher aus dem Hauptgerät. Entfernen Sie den Deckel und die Messereinheit.</p> <p>Drehen Sie den Becher, halten Sie das kleine Loch an der Unterseite unter einen Wasserhahn und lassen Sie Wasser hineinlaufen. Verwenden Sie warmes Wasser für ein besseres Reinigungsergebnis.</p> <p>Halten Sie den Bechergriff fest und schütteln Sie den Becher ca. 15 Sekunden lang, um das Wasser mit den angesammelten Rückständen zu vermischen.</p> <p>Gießen Sie das Wasser aus dem kleinen Loch.</p> <p>Wiederholen Sie die oben genannten Schritte mehrere Male, bis alle Rückstände beseitigt sind.</p>

Technische Daten

- Spannung/Wattleistung: Siehe Geräteetikett an der Unterseite des Geräts.
- Maximales Fassungsvermögen des Wassertanks: 250 ml
- Maximales Fassungsvermögen des Bechers: 1050 ml
- Betriebstemperatur: 10 °C bis 40 °C
- Schutz: Temperaturgesteuertes Aufwärmesystem

Kuvat löytyvät käyttöoppaan alussa ja lopussa olevista liepeistä.



Sisälllys

Tärkeää	77
Johdanto	82
Yleiskuvaus	82
Käyttöönotto	83
Käyttö	83
Ainekset ja höyrytysajat	90
Puhdistus ja kalkinpoisto	91
Säilytys	92
Kierrätys	93
Takuu ja huolto	93
Vianmääritys	93
Tekniset tiedot	97

Tärkeää

Lue tämä käyttöopas huolellisesti ennen käyttöä ja säilytä se myöhempää tarvetta varten.

Vaara

- Älä koskaan upota päälaitetta veteen tai muuhun nesteeseen. Älä huuhtele sitä juoksevalla vedellä.

Varoitus

- Tarkista, että laitteeseen merkitty käyttöjännite vastaa paikallista verkkojännitettä, ennen kuin liität laitteen pistorasiaan.
- Älä käytä laitetta, jos pistoke, johto tai itse laite on vaurioitunut. Jos virtajohto on vahingoittunut, vaihdata se oman turvallisuutesi vuoksi Philipsin valtuuttamassa huoltoliikkeessä tai muulla ammattitaitoisella korjaajalla.
- Laitetta voivat käyttää myös henkilöt, joiden fyysinen tai henkinen toimintakyky on rajoittunut tai joilla ei ole kokemusta tai tietoa laitteen käytöstä, jos heitä on neuvottu laitteen turvallisesta käytöstä tai tarjolla on turvallisen käytön edellyttämä valvonta ja jos he ymmärtävät laitteeseen liittyvät vaarat.
- Lasten ei pidä leikkiä laitteella (ei myöskään sen lisävarusteilla).
- Lapset eivät saa käyttää laitetta. Pidä laite (myös lisävarusteet) ja sen johto poissa lasten ulottuvilta.
- Lasten ei saa antaa puhdistaa tai huoltaa laitetta.
- Älä koske teriin etenkään laitteen ollessa kytketty verkkovirtaan. Terät ovat hyvin teräviä.
- Ole varovainen, kun käsittelet teriä, tyhjennät kannun ja puhdistat laitteen.
- Jos terä juuttuu paikalleen, irrota pistoke pistorasiasta ennen kuin irrotat kiinni juuttuneet ainekset.
- Laite kuumenee höyrytyksen aikana tai pian sen jälkeen (etenkin -symbolilla merkityt pinnat) ja voi aiheuttaa koskettaessa palovamman. Nosta kannu aina kahvasta.
- Kannusta tulee kuumaa höyryä höyrytyksen aikana ja kantta irrotettaessa.

- Varo kuumaa höyryä, jota tulee vesisäiliöstä kantta avattaessa.
- Vesisäiliön kannen ja kannun höyryaukoista tulee kuumaa höyryä vielä jonkin aikaa höyryttämisen jälkeenkin. Ole varovainen nostaessasi kannua pois päälaitteesta.
- Jos laitetta käytetään väärin, kuumaa höyryä voi päästä ulos vesisäiliön kannen reunasta. Katso ohjeet tämän ongelman välttämiseen tai ratkaisemiseen kohdasta Vianmääritys.
- Ole erityisen varovainen, kun kaadat kuumaa nestettä kannuun, jotta neste ei pääse läikkymään.
- Jos uudelleenlämmität tai sulatat aiemmin soseutettua ruokaa laitteella, tee se aina säilytysastian avulla.
- Älä hienonna laitteella kovia tai tahmeita ruoka-aineita.
- Älä koskaan käytä laitteessa valkaisuaineita tai kemiallisia sterilointiliuoksia/-tabletteja.
- Älä käytä laitteen puhdistamiseen naarmuttavia tai syövyttäviä puhdistusaineita tai -välineitä (kuten bensiiniä, asetonia tai alkoholia).
- Anna laitteen jäähtyä höyrytyksen jälkeen 10 minuutin ajan, ennen kuin käynnistät uuden höyrytystoiminnon.
- Älä soseuta laitteella kerralla kauemmin kuin 30 sekuntia. Jos sekoitus ei ole valmis 30 sekunnin kuluttua, irrota painikkeesta ja odota muutaman sekunnin ajan, ennen kuin jatkat soseuttamista. Jos päälaitte kuumenee, anna sen jäähtyä muutaman minuutin ajan, ennen kuin jatkat sen käyttöä.
- Välttääksesi laitteen vahingoittumisen älä koskaan laita vettä tai muuta nestettä höyrytyskannuun.
- Irrota säilytysastian kansi, ennen kuin lämmität ruokaa astiassa mikroaaltouunissa.

Varoitus

- Älä koskaan käytä muita kuin Philipsin valmistamia tai suosittelemia lisävarusteita tai -osia. Jos käytät muita osia, takuu ei ole voimassa.
- Älä aseta laitetta kuumalle liedelle tai sen lähelle.

- Katkaise aina laitteen virta ja irrota laitteen virtajohto pistorasiasta, kun aiot jättää laitteen ilman valvontaa, sekä ennen lisäosien kokoamista, purkamista tai vaihtamista tai liikkuvien osien puhdistamista tai käsittelyä.
- Irrota pistoke pistorasiasta ja anna laitteen jäähtyä ennen puhdistamista.
- Käännä valitsin **OFF**-asentoon aina höyryttämisen, uudelleenlämmittämisen tai sulattamisen jälkeen.
- Älä koskaan käytä kannua tai laitteen muita osia (paitsi säilytysastioita) mikroaaltouunissa. Kannun kahvan ja teräyksikön metalliosat eivät sovellu mikroaaltouuniin.
- Älä koskaan steriloi kannua tai laitteen muita osia (paitsi säilytysastioita) sterilointilaitteessa tai mikroaaltouunissa. Kannun kahvan ja teräyksikön metalliosat eivät sovellu sterilointilaitteeseen ja mikroaaltouuniin.
- Tämä laite on tarkoitettu vain kotitalouksien käyttöön. Jos laitetta käytetään väärin tai (puoli-)ammattillisessa tarkoituksessa tai jos sitä on käytetty käyttöohjeen vastaisesti, takuu mitätöityy, eikä Philips vastaa mahdollisista vahingoista.
- Aseta laite tukevalle, tasaiselle ja vaakasuoralle alustalle. Laite tuottaa kuumaa höyryä käytettäessä. Varmista, että laitteen ympärillä on tarpeeksi tilaa, jotta sen tuottama kuuma höyry ei vahingoita esim. kaappeja tai muita esineitä.
- Älä käytä laitetta, jos se on pudonnut lattialle tai vaurioitunut muutoin. Vie laite Philipsin huoltoliikkeeseen korjattavaksi.
- Älä käytä höyrytystoimintoa, jos vesisäiliössä ei ole vettä.
- Varmista, että säiliön vesimäärä ei ylitä kylkeen merkittyä enimmäistasoa (MAX).
- Varmista, että vesisäiliön kansi on tiiviisti paikallaan, ennen kuin asetat kannun päälaitteeseen.
- Kun höyrytät aineksia, älä täytä kannua liian täyteen. Varmista, että ruoka ei peitä teräyksikön muovista yläreunaa (kuva ②).

- Kun käytät soseuttaessasi nesteitä, älä ylitä kannuun merkittyä **MAX**-enimmäistasoa (720 ml) (kuva ③).
- Älä nosta tai siirrä laitetta käytön aikana.
- Älä aseta mitään esineitä vesisäiliön kannen höyrypoistoaukkoon tai kannun kannen höyryntuloaukkoon.
- Älä lisää vesisäiliöön vettä höyrytyksen aikana. Laitteesta voi roiskua kuumaa vettä ja höyryä.
- Varmista aina, että kansi on jäähtynyt höyrytyksen jälkeen, ennen kuin avaat sen ja lisäät aineksia soseutettavaksi.
- Älä liitä laitetta aikakytkimeen tai vastaavaan kytkimeen tai piiriin, jonka virta katkaistaan ja kytketään säännöllisesti.
- Tarkista aina ruoan lämpötila kämmenselälläsi, ennen kuin alat syöttää lasta.
- Tarkista ruoan koostumus, ennen kuin alat syöttää lasta. Löydät lisätietoa eri ikäisille lapsille sopivasta ruoan koostumuksesta laitteen mukana toimitetuista vieroitusvinkeistä. Voit myös kysyä lisää neuvolasta tai lääkäriltä.
- Kun otat ruokaa kannusta, käytä ainoastaan laitteen mukana toimitettua lastaa.
- Säännöllinen kalkinpoisto estää laitetta vahingoittumasta.
- Laitteen mukana toimitettavaa säilytysastiaa ei saa käyttää välineenä lapsen syöttämiseen. Älä syötä lasta suoraan säilytysastiasta.
- Ennen kuin otat säilytysastian käyttöön, puhdista se huolellisesti ja steriloi se Philips Avent -sterilointilaitteella tai keittämällä sitä kiehuvässä vedessä viiden minuutin ajan. Steriloinnilla varmistetaan hyvä hygienia. Jos steriloit säilytysastian keittämällä, varmista, että kattilassa on riittävästi vettä. Älä pidä astiaa kattilassa liian kauan, jotta kuumuus ei pääse pehmentämään ja pilaamaan sitä.

- Täytä säilytysastia ruoalla korkeintaan astian laitaan merkittyyn maksimitasoon saakka. Muuten astia saattaa vuotaa yli.
- Kun uudelleenlämmittät tai sulatat ruokaa, varmista, että säilytysastian kansi on tiiviisti paikallaan, ennen kuin laitat astian kannuun. Muuten astia saattaa vuotaa, kun otat sen pois kannusta.
- Jos lämmität ruokaa säilytysastiassa mikroaaltouunissa, ruoka voi kuumentua epätasaisesti. Mikroaaltouunissa lämmittäminen saattaa vaikuttaa ruoan ravintoarvoihin. Sekoita lämmittämäsi ruoka huolellisesti, jotta lämpö jakautuu tasaisesti. Tarkista ruoan lämpötila aina ennen kuin alat syöttää lasta.
- Jos lämmität tai sulatat säilytysastiassa olevaa ruokaa mikroaaltouunissa, älä valitse uunin grillitoimintoa. Jos olet juuri lopettanut grillitoiminnon käytön, odota, kunnes mikroaaltouuni on jäähtynyt, ennen kuin laitat säilytysastiat uuniin. Lämpö saattaa vaurioittaa säilytysastioita.

Turvajärjestelmät

Tämä laite on varustettu sisäänrakennetulla turvakytkimellä. Laite toimii vain, jos osat on koottu oikein. Kun osat ovat asianmukaisesti paikoillaan, sisäänrakennettu turvakytkin sallii käynnistämisen.

Laite on varustettu myös ylikuumenemissuojalla. Ylikuumeneminen on mahdollista, jos tauko kahden höyrytyksen välillä on liian lyhyt. Jos ylikuumenemissuoja sammuttaa laitteen höyrytyksen aikana, aseta valitsin **OFF**-asentoon ja anna laitteen jäähtyä muutaman minuutin ajan. Tämän jälkeen voit alkaa taas käyttää laitetta.

Sähkömagneettiset kentät (EMF)

Tämä Philips-laite vastaa kaikkia sähkömagneettisia kenttiä (EMF) koskevia standardeja ja säännöksiä.

Johdanto

Onnittelut tekemäsi ostoksen johdosta ja tervetuloa Philips Avent -käyttäjäksi! Käytä hyväksesi Philips Avent -tuki ja rekisteröi tuote osoitteessa www.philips.com/welcome.

4-in-1-vauvanruokakoneen avulla terveellisen vauvanruoan valmistaminen sujuu vanhemmilta helposti, koska höyrytys- ja soseutustoiminnot ovat samassa laitteessa. Voit käyttää konetta myös vauvanruoan sulattamiseen ja lämmittämiseen.

Yleiskuvaus

Tuotteen yleiskuva (kuva ①)

- A** Kannen läppä
- B** Kannun kannen liitin
- C** Kannun kansi
- D** Tiiviste
- E** Lukitusnasta
- F** Siivilä
- G** Teräyksikkö
- H** Teräyksikköteline
- I** Kulho
- J** Vesisäiliön kansi
- K** Vesimäärän merkinnät
- L** Vesimäärän MAX-merkintä
- M** Vesisäiliö (ei irrotettava)
- N** Boileri
- O** Päälaite
- P** Valitsin
- Q** Soseutuspainike
- R** Virtajohto
- S** Vesisäiliön lukitusalue

Asetusten yleiskuva (kuva ①)

- T** Sulatusasetus
- U** Lämmitysasetus 240 ml:n säilytysastialle
- V** Lämmitysasetus 120 ml:n säilytysastialle
- W** Höyrytysvalo

Lisävarusteet (kuva ①)

- X Säilytysastia
- Y Säilytysastian kansi
- Z Lasta

Käyttöönotto

- 1 Poista laitteesta kaikki pakkausmateriaalit.
- 2 Puhdista kaikki osat huolellisesti ennen ensimmäistä käyttökertaa. Katso ohjeet kohdasta Puhdistus ja kalkinpoisto.
- 3 Suosittelemme, että teet yhden höyrytyksen tyhjällä kannulla, ennen kuin käytät laitetta varsinaisesti ensimmäisen kerran. Katso lisätietoja kohdista Vesisäiliön täyttäminen ja Höyrytys.

Käyttö



Varoitus

- Tarkista aina ruoan lämpötila kämmenselälläsi, ennen kuin alat syöttää lasta.

Tämä laite on tarkoitettu tuoreiden, kiinteiden ainesten höyryttämiseen ja niiden soseuttamiseen vauvanruoaksi. Löydät terveellisiä ja herkullisia ruokaohjeita mukana toimitetusta reseptikirjasesta. Laitetta voi käyttää myös pelkkään höyryttämiseen tai soseuttamiseen. Jos haluat vain soseuttaa ruokaa, katso lisätietoja kohdasta Soseuttaminen höyryttämättä.

Laitteen avulla voi myös sulattaa tai uudelleenlämmittää aiemmin soseutettua ruokaa, jota on säilytetty Philips Avent -säilytysastioissa. Kun sulatat tai uudelleenlämmität ruokaa, tee se aina näissä astioissa. Jos et käytä säilytysastioita, ruoka putoaa siivilän läpi kannun kannelle.

Kun kannussa on sosetta, älä aseta kannua päälaitteeseen sen ollessa höyrytysasennossa.

Älä höyrytä samoja raakoja aineksia kauemmin kuin 30 minuuttia kerrallaan tai useammin kuin kerran.

Laitetta EI ole tarkoitettu:

- jäisten ainesten höyryttämiseen
- aiemmin soseutetun ruoan höyryttämiseen ilman säilytysastiaa
- samojen ainesten höyryttämiseen yli 30 minuutin ajan
- riisin ja pastan valmistamiseen
- ensin soseuttamiseen, sitten höyryttämiseen
- nesteiden (esim. keitot, kastikkeet tai vesi) lämmittämiseen ja uudelleenlämmittämiseen
- ruoan pitämiseen lämpimänä useiden tuntien ajan
- kovien ainesten (esim. jääkuutiot ja sokeripalat) tai tahmeiden ainesten (esim. juusto) leikkaamiseen

Vesisäiliön täyttäminen

Huomautus

- Varmista, että säiliön vesimäärä ei ylitä kylkeen merkittyä enimmäistasoa (MAX).
- Suosittelemme käyttämään pehmeää tai puhdistettua vettä, sillä hanaveden mineraalit voivat kerryttää kalkkia vesisäiliöön nopeammin.
- Älä laita vesisäiliöön muita nesteitä kuin vettä (paitsi silloin, kun poistat kalkkia säiliöstä).

- 1 Avaa vesisäiliö kääntämällä sen kantta vastapäivään (kuva ④). Lisää säiliöön sopiva määrä vettä tasomerkintöjen mukaisesti. Katso ohjeita veden määrästä käyttöoppaan kohdasta Ainekset ja höyrytysajat tai mukana toimitetusta reseptikirjasesta (kuva ⑤).
- 2 Aseta kansi vesisäiliön päälle. Kiinnitä kansi tiiviisti paikalleen kääntämällä sitä myötäpäivään (kuva ⑥).
 - ↳ Kun vesisäiliön kansi on oikein paikallaan, kannen ▲-merkki ja vesisäiliön 🔒-merkki osuvat kohdakkain.

Huomautus

-  Varmista, että olet lukinnut vesisäiliön kannen paikalleen, ennen kuin käynnistät laitteen.

Höyryttäminen

Varoitus

- Kuuma höyry tai vesi voi polttaa sormesi. Älä koske laitteen kuumiin osiin tai sen päältä tulevaan höyryyn, äläkä anna myöskään lasten koskea niihin. Kuumuus voi aiheuttaa palovammoja (kuva ⑦).

Huomautus

- Sulata jäiset ainekset, ennen kuin asetat ne kannuun höyryttämistä varten. Ravista liika vesi sulatetuista aineksista, ennen kuin laitat ne kannuun.
- Kun lisäät aineksia, varmista, että ruoka ei peitä teräyksikön muovista yläreunaa.
- Vältäaksesi laitteen vahingoittumisen älä koskaan laita vettä tai muuta nestettä höyrytyskannuun.
- Laite ei aloita höyrytystä, jos kannu ei ole kunnolla paikallaan.
- Varmista ennen höyryttämistä, että tiiviste on hyvin paikallaan kannun kannen ympärillä ja että tiivisteestä litteä puoli osoittaa ulospäin.

- 1 Irrota kansi kannusta työntämällä kannen läppää vastapäivään (kuva ⑧).
- 2 Jos teräyksikkö ei ole kannussa, aseta se kannun teräyksikkötelineeseen (kuva ⑨).

- 3 Suosittelemme kuutioimaan kiinteät aineet pieniksi paloiksi (enintään 1 cm).
- 4 Mittaa aineet sekoituskannuun (kuva 10).
- 5 Paina siivilä paikalleen kannun kanteen (kuva 11).
- 6 Aseta kansi kannun päälle ja sulje se kääntämällä myötöpäivään (kuva 12).

Huomautus

- Kannussa on urat, joiden avulla lukitusnastat ja kannen saa ohjattua helposti paikoilleen. Varmista, että kannen läppä liukuu kannun kahvaan (kuva 13).

- 7 Jos et ole vielä täyttänyt vesisäiliötä höyryttämistä varten, katso ohjeet kohdasta Vesisäiliön täyttäminen. Lisää vettä vesisäiliöön, ennen kuin asetat kannun päälaitteeseen.

Huomautus

- Varmista, että vesisäiliön kansi on tiiviisti paikallaan, ennen kuin asetat kannun päälaitteeseen.

- 8 Käännä kannu ylösalaisin niin, että sen kansi tulee pohjaksi (kuva 14).
- 9 Kohdista kannen liitin vesisäiliön lukitusalueeseen. Aseta kannu päälaitteeseen niin, että kansi on pohjana (kuva 15). Paina kannua alaspäin, jolloin se lukittuu paikalleen päälaitteeseen. Varmista, että kahva on oikealla puolella.
- 10 Jos valitsin ei ole OFF-asennossa, käännä se siihen.
- 11 Työnnä pistoke pistorasiaan.
- 12 Valitse haluamasi höyrytysaika kiertämällä valitsinta (kuva 16). Löydät tietoa suositelluista höyrytysajoista kohdan Ainekset ja höyrytysaika taulukosta ja reseptikirjastesta.

- ↳ Höyrytysvalo  muuttuu valkoiseksi ja ilmaisee, että laitteen höyrytystoiminto on käytössä.
- ↳ Kun höyrytystoiminto on päättynyt, laitteesta kuuluu merkkiäänä ja höyrytysvalo sammuu.

- 13 Käännä valitsin takaisin OFF-asentoon (kuva 17). Odota kaksi minuuttia tai kunnes laitteen päältä ei enää tule höyryä, ennen kuin irrotat kannun.

Varoitus

- Jos haluat jatkaa höyryttämistä, anna laitteen ensin jäähtyä 10 minuutin ajan. Poista vesisäiliöön mahdollisesti jäänyt vesi, ennen kuin täytät säiliön uudelleen ja aloitat höyrytyksen.





- 14 Katso ohjeet höyrytettyjen aineiden soseuttamiseen kohdasta Soseutus höyryttämisen jälkeen.
- 15 Vesisäiliöön saattaa jäädä vettä vielä höyrytystoiminnon päättymisen jälkeen. Tämä on normaalia. Odota, kunnes laite jäähtyy huoneenlämpöiseksi. Poista sitten ylimääräinen vesi vesisäiliöstä. Katso ohjeet vesisäiliön tyhjentämiseen ja puhdistamiseen kohdasta Puhdistus ja kalkinpoisto.

Soseutus höyryttämisen jälkeen



Varoitus

- Kannu ja sen kansi kuumenevat höyryttämisen aikana. Tartu kannuun aina lämmönkestävästä kahvasta (kuva 18).
- Varmista, että kannun kansi on tiiviisti paikallaan, kun laite on käytössä.
- Varmista aina, että kansi on jäähtynyt höyrytyksen jälkeen, ennen kuin avaat sen ja lisää aineksia (varmista, että ainekset eivät peitä teräyksikön muovista yläreunaa) tai poistat jäljelle jääneen veden kannusta.
- Jos olet lisännyt kannuun nestettä, älä valitse höyrytysasentoa, sillä neste kulkee siivilän läpi.

- 1 Jos höyrytysasento on valittuna, nosta kannu kahvasta ja käännä se ylösalaisin (kuva 19). Ravista kannua, jotta höyrytetyt ainekset siirtyvät sen pohjalle, missä soseutusterät ovat.
- 2 Irrota tarvittaessa kannun kansi ja lisää soseutettavia aineksia (esim. vettä tai keitettyä riisiä tai pastaa). Aseta kansi takaisin kannuun, ennen kuin aloitat soseuttamisen.
- 3 Aseta kannu päälaitteeseen siten, että kannun kansi on ylöspäin. Kohdista kannun -merkki päälaitteen -merkin kanssa. Käännä kannua myötäpäivään, jotta se lukittuu paikalleen päälaitteeseen (kuva 20). Varmista, että kahva on oikealla puolella.
 - ↳ Kun kannu on oikein paikallaan päälaitteessa, kannun -merkki ja päälaitteen -merkki osuvat kohdakkain.
- 4 Aloita soseuttaminen painamalla soseutuspainiketta. Pidä sitä painettuna, kunnes ruoka saavuttaa haluamasi koostumuksen (kuva 21).



Varoitus

- Älä soseuta laitteella kerralla kauemmin kuin 30 sekuntia. Jos sekoitus ei ole valmis 30 sekunnin kuluttua, irrota painikkeesta ja odota muutaman sekunnin ajan, ennen kuin jatkat soseuttamista. Jos päälaitte kuumenee, anna sen jäähtyä muutaman minuutin ajan, ennen kuin jatkat sen käyttöä.

- 5 Kun olet valmis, päästä irti soseutuspainikkeesta (kuva 22).
- 6 Irrota pistoke pistorasiasta.
- 7 Irrota teräyksikkö. Ole varovainen, kun irrotat teräyksikköä, sillä se saattaa olla kuuma. Ota soseutettu ruoka pois kannusta. Tarvittaessa voit käyttää apuna laitteen mukana toimitettua lastaa.

Soseuttaminen höyryttämättä

Laite on tarkoitettu:

- höyrytettyjen ja keitettyjen ruoka-aineiden soseuttamiseen
- nesteiden ja hedelmien soseuttamiseen

**Varoitus**

- Laitetta ei ole tarkoitettu kovien ainesten (esim. jääkuutiot ja sokeripalat) tai tahmeiden ainesten (esim. juusto) leikkaamiseen.
- Jos olet lisännyt kannuun nestettä, älä valitse höyrytysasentoa, sillä neste kulkee siivilän läpi.





**Huomautus**

- Kun käytät soseuttaessasi nesteitä, varmista, että täytät kannun enintään **MAX**-merkkiin asti.
- Kun lisäät aineksia, varmista, että ruoka ei peitä harmaan teräyksikön yläreunaa.
- Kun lisäät aineksia, varmista, että ruoka ei peitä teräyksikön muovista yläreunaa.
- Jos ruokaa jää kiinni kannun laitoihin tai jos soseutetut ainekset ovat edelleen liian kiinteitä, päästä irti soseutuspainikkeesta ja ota kannu pois päälaitteesta. Sekoittele aineksia lastalla tai lisää nestettä (esim. juomavettä), kunnes soseen koostumus on sopiva lapsesi ikään nähden. Kun lisäät nestettä, varmista, että täytät kannun enintään **MAX**-merkkiin asti.
- Varmista, että soseutetun vauvanruoan koostumus on oikeanlainen, ennen kuin alat syöttää lasta. Löydät lisätietoa eri ikäisille lapsille sopivasta ruoan koostumuksesta laitteen mukana toimitetuista vieroitusvinkeistä. Voit myös kysyä lisää neuvolasta tai lääkäriltä.
- Älä käsittele kerralla suurta määrää kiinteitä aineksia. Kun hienonnat ne pienissä osissa, soseesta tulee sileämpää.

- 1 Aseta terä kannussa olevaan teräyksikköelineeseen (kuva 9).
- 2 Kuutioi kiinteät aineet pieniksi paloiksi (enintään 1 cm), ennen kuin lisäät ne kannuun.
- 3 Mittaa aineet sekoituskannuun (kuva 10).
- 4 Paina siivilä paikalleen kannun kanteen (kuva 11).
- 5 Aseta kansi kannun päälle ja sulje se kääntämällä myötöpäivään (kuva 12).

**Huomautus**

- Kannussa on urat, joiden avulla lukitusnastat ja kannen saa ohjattua helposti paikoilleen. Varmista, että kannen läppä liukuu kannun kahvaan (kuva 13).

- 6 Aseta kannu päälaitteeseen siten, että kannun kansi on ylöspäin. Kohdista kannun -merkki päälaitteen -merkin kanssa. Käännä kannua myötöpäivään, jotta se lukittuu paikalleen päälaitteeseen (kuva 20). Varmista, että kahva on oikealla puolella.
 - ↳ Kun kannu on oikein paikallaan päälaitteessa, kannun -merkki ja päälaitteen -merkki osuvat kohdakkain.
- 7 Aloita soseuttaminen painamalla soseutuspainiketta. Pidä sitä painettuna, kunnes ruoka saavuttaa haluamasi koostumuksen (kuva 21).

**Varoitus**

- Älä soseuta laitteella kerralla kauemmin kuin 30 sekuntia. Jos sekoitus ei ole valmis 30 sekunnin kuluttua, irrota painikkeesta ja odota muutaman sekunnin ajan, ennen kuin jatkat soseuttamista. Jos päälaitte kuumenee, anna sen jäähtyä muutaman minuutin ajan, ennen kuin jatkat sen käyttöä.

8 Kun olet valmis, päästä irti soseutuspainikkeesta (kuva 22).

9 Irrota pistoke pistorasiasta.

10 Irrota teräyksikkö. Ole varovainen, kun irrotat teräyksikköä, sillä se saattaa olla kuuma. Ota soseutettu ruoka pois kannusta. Tarvittaessa voit käyttää apuna laitteen mukana toimitettua lastaa.

Uudelleenlämmitys

Laitteen mukana toimitetaan 120 ml:n säilytysastia. Käytä tätä astiaa, kun haluat uudelleenlämmittää laitteella valmistamaasi vauvanruokaa.

**Huomautus**

- Joissakin kaupoissa myydään pakkausta (SCF876), joka sisältää kaksi säilytysastiaa (tilavuudet 120 ml ja 240 ml).
- Uudelleenlämmitä aiemmin soseutettu ruoka aina säilytysastiassa.
- Varmista ennen uudelleenlämmittämistä, että tiiviste on hyvin paikallaan kannun kannen ympärillä ja että tiivisteiden litteä puoli osoittaa ulospäin.

1 Kaada sopiva määrä vettä vesisäiliöön.

- ↳ Jos käytät 120 ml:n säilytysastiaa, kaada vesisäiliöön 160 ml vettä (eli 10/15 minuutin merkintään saakka). Jos käytät erikseen ostamaasi 240 ml:n säilytysastiaa, kaada vettä vesisäiliön MAX-merkintään saakka.

2 Aseta kansi vesisäiliön päälle. Kiinnitä kansi tiiviisti paikalleen kääntämällä sitä myötäpäivään (kuva 6).

- ↳ Kun vesisäiliön kansi on oikein paikallaan, kannen ▲-merkki ja vesisäiliön -merkki osuvat kohdakkain.

3 Irrota teräyksikkö kannusta (kuva 23).

4 Käännä säilytysastia ylösalaisin ja aseta se kannun teräyksikkötelineeseen (kuva 24).

5 Aseta kansi kannun päälle ja sulje se kääntämällä myötäpäivään (kuva 25).

**Huomautus**

- Kannussa on urat, joiden avulla lukitusnastat ja kannen saa ohjattua helposti paikoilleen. Varmista, että kannen läppä liukuu kannun kahvaan (kuva 13).

6 Käännä kannu ylösalaisin niin, että sen kansi tulee pohjaksi (kuva 26).

- 7** Kohdista kannen liitin vesisäiliön lukitusalueeseen. Aseta kannu päälaitteeseen niin, että kansi on pohjana (kuva 27). Paina kannua alaspäin, jolloin se lukittuu paikalleen päälaitteeseen. Varmista, että kahva on oikealla puolella.

Huomautus

- Varmista, että vesisäiliön kansi on tiiviisti paikallaan, ennen kuin asetat kannun päälaitteeseen.

- 8** Jos valitsin ei ole **OFF**-asennossa, käännä se siihen.
- 9** Työnnä pistoke pistorasiaan.
- 10** Valitse sopiva uudelleenlämmitysaika säilytysastian mukaan kiertämällä valitsinta (kuva 16).
- ↳ Jos käytät 120 ml:n säilytysastiaa, valitse 15 minuuttia (☞). Jos käytät erikseen ostamaasi 240 ml:n säilytysastiaa, valitse 25 minuuttia (☞).
 - ↳ Höyrytysvalo ☞ muuttuu valkoiseksi ja ilmaisee, että laitteen uudelleenlämmitystoiminto on käytössä.
- 11** Kun uudelleenlämmitystoiminto on päättynyt, laitteesta kuuluu merkkiääni ja höyrytysvalo ☞ sammuu.
- 12** Käännä valitsin takaisin **OFF**-asentoon (kuva 17). Odota kaksi minuuttia tai kunnes laitteen päältä ei enää tule höyryä, ennen kuin irrotat kannun.
- 13** Avaa kannun kansi ja ota säilytysastia pois lastan koukun avulla (kuva 28).
- 14** Vesisäiliöön saattaa jäädä vettä vielä uudelleenlämmitystoiminnon päättymisen jälkeen. Tämä on normaalia. Odota, kunnes laite jäähtyy huoneenlämpöiseksi. Poista sitten ylimääräinen vesi vesisäiliöstä. Katso ohjeet vesisäiliön tyhjentämiseen ja puhdistamiseen kohdasta Puhdistus ja kalkinpoisto.

Pakasteen sulatus

Jos olet pakastanut soseuttamaasi ruokaa säilytysastioissa, voit sulattaa sen laitteen avulla.

Huomautus

- Sulata aiemmin soseutettu, pakastettu ruoka aina säilytysastiassa.
- Varmista ennen sulattamista, että tiiviste on hyvin paikallaan kannun kannen ympärillä ja että tiivisteestä litteä puoli osoittaa ulospäin.

- 1** Lisää vesisäiliöön vettä korkeintaan merkittyyn enimmäistasoon (MAX) asti.
- 2** Noudata kohdan Uudelleenlämmitys vaiheissa 2–8 annettuja ohjeita.
- 3** Valitse ajaksi 30 minuuttia kääntämällä valitsinta ☞ (kuva 29).
- ↳ Höyrytysvalo ☞ muuttuu valkoiseksi ja ilmaisee, että laitteen sulatustoiminto on käytössä.
- 4** Kun sulatustoiminto on päättynyt, laitteesta kuuluu merkkiääni ja höyrytysvalo ☞ sammuu.

- 5** Käänä valitsin takaisin **OFF**-asentoon (kuva 17). Odota kaksi minuuttia tai kunnes laitteen päältä ei enää tule höyryä, ennen kuin irrotat kannun.
- 6** Avaa kansi ja ota säilytysastia pois lastan koukun avulla (kuva 28).
- 7** Vesisäiliöön saattaa jäädä vettä vielä sulatustoiminnon päättymisen jälkeen. Tämä on normaalia. Odota, kunnes laite jäähtyy huoneenlämpöiseksi. Poista sitten ylimääräinen vesi vesisäiliöstä. Katso ohjeet vesisäiliön tyhjentämiseen ja puhdistamiseen kohdasta Puhdistus ja kalkinpoisto.



Huomautus

- Älä sulata yhtä ruokaerää useammin kuin kerran.
- Kun olet sulattanut ruoan, uudelleenlämmitä se läpikotaisin.

Ainekset ja höyrytysajat

Ruokalaji	Ainesosa	Arvioitu höyrytysaika (min)*	Veden määrä vesisäiliössä (ml)
Hedelmät	Omena	15	160
	Appelsiini/mandariini	15	160
	Persikka	10	160
	Päärynä	15	160
	Ananas	20	200
	Luumu	10	160
	Mansikka	15	160
Kasvikset	Parsa	15	160
	Parsakaali	15	160
	Porkkana	20	200
	Kukkakaali	15	160
	Varsiselleri	15	160
	Munakoiso	15	160
	Fenkoli	15	160
	Tarhapavut	20	200
	Purjo	15	160
	Sipuli	15	160
	Herneet	15	160
	Paprika	15	160
	Peruna	20	200
	Kurpitsa	15	160
	Pinaatti	15	160
	Lanttu	15	160
	Maissi	15	160
	Bataatti	15	160

Ruokalaji	Ainesosa	Arvioitu höyrytysaika (min)*	Veden määrä vesisäiliössä (ml)
	Tomaatti	15	160
	Nauris	15	160
	Kesäkurpitsa	15	160
Liha	Kana, nauta, lammas, sika jne	20	200
Kala	Lohi, meriantura, turska, taimen jne.	15	160

* Höyrytysajat voivat vaihdella. Arvioidut ajat on laskettu sillä oletuksella, että ainekset on pilkottu pieniksi kuutioiksi (enintään 1 cm) ja aineiden kokonaispaino on 250 g.

Puhdistus ja kalkinpoisto

Puhdistus



Varoitus

- Puhdista laite aina käytön jälkeen.
- Älä upota päälaitetta veteen. Älä huuhtelee päälaitetta juoksevalla vedellä.
- Älä koskaan käytä laitteessa valkaisuaineita tai kemiallisia steriloitiliuoksia/-tabletteja.
- Älä käytä laitteen puhdistamiseen naarmuttavia tai syövyttäviä puhdistusaineita tai -välineitä (kuten bensiiniä, asetonia tai alkoholia).



Huomautus

- Päälaitetta lukuun ottamatta kaikki osat voi pestä astianpesukoneessa.
- Jos irrotat kannun kannen tiivisteeseen puhdistusta varten, muista asettaa se takaisin paikalleen. Varmista, että tiivisteeseen litteä puoli osoittaa ulospäin.

- 1 Irrota pistoke pistorasiasta ja irrota kannu päälaitteesta (kuva 30).
- 2 Irrota kansi kannusta työntämällä kannen läppää vastapäivään (kuva 8).
- 3 Ota kiinni siivilän ulkonemasta ja vedä ensin ulos sen toinen laita. Irrota sitten koko siivilä kannun kannesta (kuva 31).
- 4 Irrota tarvittaessa puhdistusta varten myös tiiviste kannun kannesta.
- 5 Irrota teräyksikkö (kuva 23).
- 6 Puhdista teräyksikkö huolellisesti juoksevalla vedellä heti käytön jälkeen. Muista huuhdella myös teräyksikön putken sisäpuoli (kuva 32).



Varoitus

- Käsittele teräyksikköä varovasti. Terät ovat erittäin teräviä.

- 7 Kierrä vesisäiliön kantta vastapäivään ja irrota se vesisäiliöstä (kuva 33).
- 8 Pese vesisäiliön kansi juoksevalla vedellä.
- 9 Kaada säiliöstä ylimääräinen vesi pois. Kaada vesisäiliöön tarvittaessa raikasta vettä (kuva 5) ja huuhtelee säiliö (kuva 34). Toista tarvittaessa, kunnes vesisäiliö on puhdas.
- 10 Puhdista aina ruoan kanssa kosketuksissa olleet muut osat lämpimällä pesuainevedellä heti käytön jälkeen.
- 11 Kuivaa päälaitte ja kaikki osat pesun jälkeen.

Kalkin poistaminen vesisäiliöstä

Suosittelimme kalkinpoistoa 4 viikon välein, jotta laitteen suorituskyky pysyy parhaana mahdollisena. Jotta kalkkia pääsisi muodostumaan mahdollisimman vähän, suosittelemme käyttämään höyryttämisesä, uudelleenlämmittämisesä ja sulattamisessa pehmeää tai puhdistettua vettä.

Poista kalkki seuraavien ohjeiden mukaisesti.

- 1 Varmista, että laitteesta on katkaistu virta.
- 2 Sekoita 80 ml ruokaetikkaa (6 % etikkaa) ja 80 ml vettä. Voit käyttää kalkinpoistoon myös sitruunahapon ja lämpimän veden seosta.
- 3 Lisää kalkinpoistoaine vesisäiliön boileriin.
- 4 Aseta kansi vesisäiliön päälle. Kiinnitä kansi tiiviisti paikalleen kääntämällä sitä myötäpäivään.
- 5 Odota kuuden tunnin ajan (tai yön yli, jos mahdollista), jotta säiliö puhdistuu kalkista.
- 6 Kaada käytetty kalkinpoistoliuos säiliöstä (kuva 34).
- 7 Jos kalkkikertymät eivät ole puhdistuneet täysin, toista vaiheet 1–6.
- 8 Kaada vesisäiliöön raikasta vettä (kuva 5) ja huuhtelee säiliö (kuva 34). Toista tarvittaessa, kunnes vesisäiliö on puhdas.
- 9 Huuhtelee vesisäiliön kansi huolellisesti juoksevalla vedellä.
- 10 Lisää vesisäiliöön 2 dl vettä ja käytä laitetta yhden 20 minuutin höyrytystoiminnon ajan kannun ollessa tyhjä. Sen jälkeen voit käyttää laitetta jälleen ruoanlaittoon.

Säilytys

- 1 Tyhjennä vesisäiliö, ennen kuin laitat laitteen säilytykseen (kuva 34).
- 2 Varmista, että kaikki osat ovat puhtaita ja kuivia, ennen kuin laitat laitteen säilytykseen (katso kohta Puhdistus ja kalkinpoisto).
- 3 Laita laitteen säilytyksen ajaksi terä kannun.
- 4 Varmista ennen säilytykseen laittamista, että vesisäiliön ja kannun kannet ovat tiiviisti paikoillaan.

Kierrätys



Tämä merkki tarkoittaa, että tätä tuotetta ei saa hävittää tavallisen kotitalousjätteen mukana (2012/19/EU).

Noudata maasi sähkö- ja elektroniikkalaitteiden erillistä keräystä koskevia sääntöjä. Asianmukainen hävittäminen auttaa ehkäisemään ympäristölle ja ihmisille mahdollisesti koituvia haittavaikutuksia.

Takuu ja huolto



Jos haluat lisätietoja tai laitteen kanssa on ongelmia, tutustu Philipsin verkkosivustoon osoitteessa www.philips.com/avent tai ota yhteys paikalliseen Philipsin asiakaspalveluun (yhteystiedot löytyvät laitteen mukana toimitetusta takuulehtisestä). Jos maassasi ei ole kuluttajapalvelukeskusta, ota yhteys paikalliseen Philips-jälleenmyyjään.

Vianmääritys

Tämä osio esittää lyhyesti yleisimmät ongelmat, joita saatat kohdata käyttäessäsi laitetta. Jos ongelma ei ratkea alla olevien ohjeiden avulla, ota yhteyttä maasi kuluttajapalvelukeskukseen.

Ongelma	Mahdollinen syy	Ratkaisu
Laite ei toimi.	Laitteessa on turvalukko. Laite ei toimi, jos osia ei ole kiinnitetty päälaitteeseen oikein.	Asenna kaikki osat oikein paikoilleen. Jos haluat höyryttää ruokaa, aseta kannu päälaitteeseen pystyasennossa siten, että kannun kansi on pohjana. Jos haluat soseuttaa ruokaa, aseta kannu päälaitteeseen siten, että kansi on ylöspäin. Käännä kannua myötäpäivään, jotta se lukittuu paikalleen.
Höyrytysvalo  ei pala.	Laitetta ei ole liitetty virtalähteeseen.	Työnnä pistoke pistorasiaan.
	Kannu ei ole kunnolla kiinni päälaitteessa.	Aseta kannu päälaitteeseen siten, että kannun kansi on pohjana.
	Olet käynnistänyt uuden höyrytystoiminnon välittömästi edellisen päätyttyä.	Katkaise laitteesta virta ja anna sen jäähtyä 10 minuutin ajan, ennen kuin käynnistät toisen höyrytyksen.

Ongelma	Mahdollinen syy	Ratkaisu
	Valitsinta ei ole käännetty OFF-asentoon höyrytystoiminnon päätyttyä.	Käännä valitsin OFF-asentoon. Valitse sitten käyttöaika kääntämällä valitsinta uudelleen.
Vesisäiliöstä lähtee epämiellyttävää hajua muutamalla ensimmäisellä käyttökerralla.	Et ole pessyt vesisäiliötä ennen käyttöä.	Katso ohjeet vesisäiliön puhdistamiseen kohdasta Puhdistus ja kalkinpoisto. Tee yksi höyrytys tyhjällä kannulla.
Laite ei tuota lainkaan höyryä.	Et ole lisännyt vesisäiliöön vettä.	Sammuta laite ja irrota se pistorasiasta. Lisää sitten vesisäiliöön vettä.
	Vesisäiliössä on liikaa kalkkia.	Poista kalkki vesisäiliöstä. Katso ohjeet kohdasta Puhdistus ja kalkinpoisto – Kalkin poistaminen vesisäiliöstä.
Vesisäiliöstä vuotaa höyryä.	Vesisäiliön kansi ei ole kunnolla paikallaan.	Sulje vesisäiliön kansi tiiviisti. Varmista, että kannen ▲-merkki ja vesisäiliön 🔒-merkki osuvat kohdakkain.
	Kannu ei ole kunnolla kiinni päälaitteessa.	Aseta kannu oikein paikalleen päälaitteeseen.
	Vesisäiliön kannen höyrynpoistoaukkoon on kertynyt epäpuhtauksia tai kalkkia, jotka tukkivat sen.	Puhdista vesisäiliön kannen höyrynpoistoaukko.
	Kannun kannen höyryntuloaukkoon on kertynyt epäpuhtauksia, jotka tukkivat sen.	Puhdista kannun kannen höyryntuloaukko.
Ainekset eivät kuumennu täysin.	Kannussa olevat ainekset ovat liian suurina paloina.	Kuutioi ruoka pienemmiksi paloiksi (enintään 1 cm).
	Kannussa on liikaa ruokaa.	Vähennä kannussa olevan ruoan määrää.

Ongelma	Mahdollinen syy	Ratkaisu
	Vesisäiliössä on liikaa tai liian vähän vettä.	Lisää sopiva määrä vettä höyrytysajan mukaan. Tarkista oikea vesimäärä valmistettavalle reseptille tai höyrytettäville aineksille reseptikirjasesta ja/tai kohdan Ainekset ja höyrytysajat taulukosta.
	Höyrytysaika on liian lyhyt.	Valitse pidempi höyrytysaika (enintään 30 minuuttia).
	Kannu ei ole kunnolla kiinni päälaitteessa.	Aseta kannu päälaitteeseen siten, että kannun kansi on pohjana.
	Vesisäiliössä on liikaa kalkkia.	Poista kalkki vesisäiliöstä. Katso ohjeet kohdasta Puhdistus ja kalkinpoisto – Kalkin poistaminen vesisäiliöstä.
Kannun kansi vuotaa.	Kannussa on liikaa ruokaa.	Katkaise laitteesta virta ja vähennä aineiden määrää.
	Kansi ei ole tiiviisti kiinni kannussa.	Aseta kansi kannun päälle ja sulje se kääntämällä myötäpäivään.
	Kannun kannen tiiviste ei ole oikein paikallaan tai tiiviste puuttuu kokonaan.	Varmista, että tiiviste on kunnolla paikallaan kannun kannessa ja että sen litteä puoli osoittaa ulospäin.
Soseutustoiminto ei toimi.	Kannussa on liikaa ruokaa.	Katkaise laitteesta virta ja vähennä aineiden määrää. Voit täyttää kannun raaka-aineilla korkeintaan teräyksikön yläreunaan saakka.
	Kannu ei ole kunnolla kiinni päälaitteessa.	Aseta kannu päälaitteeseen siten, että kannun kansi on ylöspäin. Kohdista kannun  -merkki päälaitteen  -merkin kanssa. Käännä kannua myötäpäivään, jotta se lukittuu paikalleen päälaitteeseen.
	Kansi ei ole tiiviisti kiinni kannussa.	Aseta kansi kannun päälle ja sulje se kääntämällä myötäpäivään.
	Olet yrittänyt soseuttaa laitteella tahmeaa ruokaa (esim. juustoa).	Tutustu reseptikirjasein ohjeisiin sopivien raaka-aineiden käytöstä.

Ongelma	Mahdollinen syy	Ratkaisu
	Olet käyttänyt soseutustoimintoa kerralla kauemmin kuin 30 sekunnin ajan.	Keskeytä soseuttaminen ja anna laitteen jäähtyä muutaman sekunnin ajan, ennen kuin jatkat.
Laitte pitää kovaa ääntä, siitä lähtee epämiellyttävää hajua tai käryä, se tuntuu käteen kuumalta jne.	Kannussa on liikaa ruokaa.	Katkaise laitteesta virta ja vähennä aineiden määrää.
	Olet käyttänyt soseutustoimintoa liian kauan.	Älä soseuta laitteella kerralla kauemmin kuin 30 sekuntia.
Laitteesta lähtee kova ääni ja se tärisee soseutuksen aikana.	Siivilä ei ole kiinni kannun kannessa.	Varmista, että siivilä on kunnolla kiinni kannun kannessa.
Sulatettu ruoka on liian kylmää.	Säilytysastiassa on liikaa ruokaa.	Täytä säilytysastia ruoalla korkeintaan astian laitaan merkittyyn maksimitasoon saakka.
	Säilytysastian ruoka on liian tahmeaa.	Anna laitteen jäähtyä 10 minuuttia ja kokeile sulatustoimintoa uudelleen.
Säilytysastia vuotaa uudelleenlämmityksen tai sulatuksen aikana.	Säilytysastian kansi ei ole kunnolla paikallaan.	Varmista, että kansi on tiiviisti kiinni, ennen kuin asetat säilytysastian kannuun uudelleenlämmitystä tai sulatusta varten.
Vesisäiliön vesi on epätavallisen väristä kaataessasi sitä pois vesisäiliöstä tai sen siirtyessä kannuun höyrytyksen aikana, tai vesisäiliön vesi on epämiellyttävän hajuista.	Ruoan palasia on päässyt vesisäiliöön käytön aikana.	Puhdista vesisäiliö kohdan Puhdistus ja kalkinpoisto ohjeiden mukaisesti. Käytä laitetta ainoastaan ohjeiden mukaan. Varmista, ettet täytä vesisäiliötä liian täyteen (enintään 250 ml) etkä laita kannuun liikaa ruokaa (varmista, että ainekset eivät peitä teräyksikön muovista yläreunaa). Älä höyrytä samoja aineksia yli 30 minuutin ajan äläkä lisää nestettä kannuun höyryttäessäsi. Jos olet lisännyt kannuun nestettä, älä valitse höyrytysasentoa (kannun kansi pohjana).

Ongelma	Mahdollinen syy	Ratkaisu
Vesisäiliössä, vesisäiliön kannessa, kannussa, kannun kannessa ja siivilässä on valkoisia pilkkuja.	Osiin on kertynyt kalkkia.	Tämä on normaalia. Puhdista kalkki säännöllisin väliajoin. Puhdista vesisäiliön kansi, kannu, kannun kansi ja siivilä kostealla liinalla. Poista kalkki vesisäiliöstä. Katso ohjeet kohdasta Puhdistus ja kalkinpoisto – Kalkin poistaminen vesisäiliöstä.
Ruoan kanssa kosketuksissa olevat pinnat värjäytyvät.	Ruoan väriaineet saattavat värjätä osia, jotka ovat kosketuksissa ruoan kanssa.	Tämä on normaalia. Kaikkia osia on silti turvallista käyttää, eivätkä ne vahingoita ruokaa.
Laite päästää viisi äänimerkkiä ja höyrytysvalo vilkkuu höyrytyksen, uudelleenlämmityksen tai sulatuksen aikana.	Kannu ei ole kunnolla paikallaan tai se on irrotettu päälaitteesta kesken toiminnon.	Käännä valitsin OFF -asentoon, tarkista veden määrä vesisäiliössä, aseta kannu kunnolla paikalleen päälaitteeseen ja käynnistä toiminto uudelleen valitsemalla haluamasi käyttöaika.
	Vesisäiliössä ei ole tarpeeksi vettä valitulle käyttäjälle.	Käännä valitsin OFF -asentoon ja lisää vettä, kunnes sitä on riittävästi.
	Vesisäiliössä on liikaa kalkkia.	Poista kalkki vesisäiliöstä. Katso ohjeet kohdasta Puhdistus ja kalkinpoisto – Kalkin poistaminen vesisäiliöstä.
Kannun välipohjassa voi olla ruoanjäämiä.	Puhdistuksen aikana kannun välipohjaan voi jäädä pieniä ruoanjäämiä.	Irrota kannu laitteesta. Irrota kansi ja teräyksikkö kannusta. Käännä kannu ympäri ja ohjaa vesihanasta tuleva vesi kannun pohjassa olevaan reikään. Saat parhaan puhdistustuloksen käyttämällä lämmintä vettä. Pidä kiinni kannun kahvasta ja ravista kannua noin 15 sekuntia, jotta ruoanjäämät irtoavat ja sekoittuvat veteen. Kaada vesi ulos pienestä reiästä. Toista edellä kuvatut vaiheet, kunnes kaikki ruoanjäämät ovat irronneet.

Tekniset tiedot

- Jännite/teho: Katso laitteen pohjassa olevaa arvokilpeä
- Vesisäiliön enimmäistilavuus: 250 ml
- Kannun enimmäistilavuus: 1 050 ml
- Käyttölämpötila: 10–40 °C
- Suojaus: Lämpötilasäädeltä lämmitysjärjestelmä

Reportez-vous aux images des pages pliées au début et à la fin du mode d'emploi.



Contenu

Important	99
Introduction	105
Description générale	105
Avant la première utilisation	106
Utilisation de l'appareil	106
Ingrédients et temps de cuisson	115
Nettoyage et détartrage	116
Rangement	117
Recyclage	118
Garantie et service	118
Dépannage	118
Spécificités techniques	123

Important

Lisez attentivement ce mode d'emploi avant d'utiliser l'appareil et conservez-le pour un usage ultérieur.

Danger

- Ne plongez jamais l'unité principale dans l'eau ni dans tout autre liquide. Ne rincez pas l'appareil sous le robinet.

Avertissement

- Avant de brancher l'appareil, vérifiez que la tension indiquée correspond à celle du secteur dans votre région.
- N'utilisez jamais l'appareil si la prise, le cordon d'alimentation ou l'appareil lui-même sont endommagés. Si le cordon d'alimentation est endommagé, il doit être remplacé par Philips, par un Centre Service Agréé Philips ou par un technicien qualifié afin d'éviter tout accident.
- Cet appareil peut être utilisé par des personnes dont les capacités physiques, sensorielles ou intellectuelles sont réduites ou des personnes manquant d'expérience et de connaissances, à condition que ces personnes soient sous surveillance ou qu'elles aient reçu des instructions quant à l'utilisation sécurisée de l'appareil et qu'elles aient pris connaissance des dangers encourus.
- Les enfants ne doivent pas jouer avec l'appareil (y compris les accessoires).
- Cet appareil ne doit pas être utilisé par des enfants. Tenez l'appareil et son cordon hors de portée des enfants (y compris les accessoires).
- Le nettoyage et l'entretien ne doivent pas être effectués par des enfants.
- Ne touchez pas les lames, surtout lorsque l'appareil est branché. Les lames sont en effet très coupantes.
- Des précautions doivent être prises lors de la manipulation des couteaux affûtés, lorsqu'on vide le bol et lors du nettoyage.

- Toujours déconnecter l'appareil de l'alimentation si on le laisse sans surveillance.
- Si les lames se bloquent, débranchez toujours l'appareil avant de retirer les ingrédients à l'origine du blocage.
- L'appareil devient chaud pendant la phase de cuisson vapeur et le reste un peu après (en particulier les surfaces portant le symbole «  »), ce qui peut provoquer des brûlures en cas de contact. Soulevez le bol uniquement par sa poignée.
- De la vapeur brûlante s'échappe du bol lors de la cuisson et lorsque vous retirez le couvercle.
- Prenez garde à la vapeur brûlante qui s'échappe du réservoir d'eau lorsque vous ouvrez son couvercle.
- Une fois le cycle de cuisson vapeur terminé, de la vapeur brûlante continue à s'échapper pendant quelques instants des orifices situés sur le couvercle du réservoir d'eau et sur le bol. Faites attention en enlevant le bol de l'unité principale.
- Si l'appareil n'est pas utilisé correctement, de la vapeur brûlante peut s'échapper autour du couvercle du réservoir d'eau. Reportez-vous au chapitre « Dépannage » pour empêcher ou résoudre ce problème.
- Soyez très prudent(e) lorsque vous versez du liquide brûlant dans le bol afin d'éviter les éclaboussures.
- Mettez toujours les aliments préalablement mixés dans le pot de conservation si vous souhaitez les réchauffer ou les décongeler avec cet appareil.
- N'utilisez pas cet appareil pour hacher des ingrédients durs et collants.
- Ne versez jamais d'eau de javel ou de solutions/tablettes de stérilisation chimiques dans l'appareil.
- N'utilisez jamais de tampons à récurer, de produits abrasifs ou de détergents agressifs tels que de l'essence, de l'acétone ou de l'alcool pour nettoyer l'appareil.
- Laissez toujours refroidir l'appareil pendant 10 minutes après un cycle de cuisson vapeur avant d'en démarrer un nouveau.

- Ne mixez pas avec l'appareil pendant plus de 30 secondes consécutives. Si vous n'avez pas terminé le mixage après 30 secondes, relâchez le bouton pour arrêter le mixage et attendez quelques secondes avant de poursuivre. Si l'unité principale chauffe, laissez-la refroidir pendant quelques minutes avant de poursuivre.
- Ne versez jamais d'eau ou tout autre liquide dans le bol afin d'éviter d'endommager l'appareil.
- Retirez toujours le couvercle du pot de conservation avant de l'utiliser pour réchauffer des aliments dans un four à micro-ondes.

Attention

- N'utilisez jamais d'accessoires ou de pièces d'un autre fabricant ou n'ayant pas été spécifiquement recommandés par Philips. L'utilisation de ce type d'accessoires ou de pièces entraîne l'annulation de la garantie.
- Ne placez pas l'appareil sur ou à proximité d'une plaque chauffante ou d'une cuisinière en cours de fonctionnement ou encore chaude.
- Lorsque l'appareil doit être laissé sans surveillance, éteignez-le et débranchez-le systématiquement. De même, éteignez et débranchez l'appareil avant tout montage, démontage, nettoyage, changement d'accessoire, nettoyage et manipulation des pièces mobiles.
- Débranchez toujours l'appareil et laissez-le refroidir avant de le nettoyer.
- Placez toujours le bouton de commande sur la position d'arrêt (**OFF**) à la fin de chaque opération de cuisson vapeur, réchauffage ou décongélation.
- Ne mettez jamais le bol ou une autre partie de l'appareil dans un micro-ondes (à l'exception des pots de conservation) car les parties métalliques de la poignée du bol et de l'ensemble lames ne sont pas adaptées à cette utilisation.

- Débranchez l'appareil avant tout montage ; démontage ; nettoyage ou manipulation des pièces détachables.
- Ne stérilisez jamais le bol ou une autre partie de l'appareil dans un stérilisateur (à l'exception des pots de conservation) car les parties métalliques de la poignée du bol et de l'ensemble lames ne sont pas adaptées à cette utilisation.
- Cet appareil est destiné à un usage domestique uniquement. S'il est employé de manière inappropriée, à des fins professionnelles ou semi-professionnelles, ou en non-conformité avec les instructions du mode d'emploi, la garantie devient caduque et Philips décline toute responsabilité concernant les dégâts occasionnés.
- Placez l'appareil sur une surface horizontale, stable et plane. L'appareil diffuse de la vapeur brûlante pendant son utilisation. Veillez à laisser suffisamment d'espace libre tout autour pour éviter d'endommager vos placards ou tout autre objet.
- N'utilisez pas l'appareil s'il est tombé ou s'il est endommagé de quelque manière que ce soit. Confiez la réparation de l'appareil à un Centre Service Agréé Philips.
- N'utilisez jamais la fonction de cuisson vapeur sans avoir mis de l'eau dans le réservoir d'eau.
- Assurez-vous que la quantité d'eau versée dans le réservoir ne dépasse pas le repère maximal situé sur le côté du réservoir (250 ml) ni l'indication du niveau d'eau maximal présente à l'intérieur.
- Veillez à ce que le couvercle du réservoir d'eau soit correctement verrouillé avant de placer le bol sur l'unité principale.
- Lorsque vous préparez des ingrédients à la vapeur, veillez à ne pas remplir le bol au-delà du bord de la partie en plastique de l'ensemble lames (fig. ②).
- Lorsque vous mixez des liquides, ne dépassez pas le niveau de remplissage **MAXIMAL** indiqué sur le bol (720 ml) (fig. ③).
- Ne soulevez pas et ne déplacez pas l'appareil en cours d'utilisation.

- N'insérez aucun objet dans l'orifice de sortie du couvercle du réservoir d'eau ou dans l'arrivée de vapeur du couvercle du bol.
- Ne remplissez jamais le réservoir d'eau pendant une cuisson vapeur, car de l'eau brûlante et de la vapeur pourraient s'échapper de l'appareil.
- Avant d'ouvrir le couvercle du bol et d'ajouter d'autres ingrédients à mixer, assurez-vous que le couvercle a suffisamment refroidi après la cuisson.
- N'alimentez jamais cet appareil à l'aide d'un interrupteur externe tel qu'un minuteur et ne le connectez pas à un circuit régulièrement allumé et éteint.
- Vérifiez toujours la température des aliments cuisinés sur le dos de votre main pour vous assurer qu'ils sont sans danger pour votre bébé.
- Vérifiez toujours la consistance de la nourriture pour votre bébé. Pour obtenir des informations sur la consistance appropriée des aliments en fonction de l'âge, consultez les conseils professionnels sur la diversification alimentaire fournis avec cet appareil ou demandez l'avis d'un médecin ou d'un spécialiste.
- Utilisez exclusivement la spatule fournie pour retirer les aliments du bol.
- Un détartrage régulier permet d'éviter d'endommager l'appareil.
- Le pot de conservation fourni avec cet appareil n'est pas un ustensile d'alimentation pour enfant. Ne faites pas manger les enfants directement dans le pot de conservation.
- Avant d'utiliser le pot de conservation, lavez-le abondamment, puis stérilisez-le à l'aide d'un stérilisateur Philips Avent ou plongez-le dans de l'eau bouillante pendant 5 minutes. Cette opération permet de garantir un maximum d'hygiène. Si vous utilisez de l'eau bouillante pour stériliser le pot de conservation, veillez à ce que le récipient en contienne suffisamment et que le

- pot ne reste pas en contact trop longtemps avec celui-ci afin d'éviter les déformations dues à la chaleur.
- Assurez-vous que la quantité d'aliments dans le pot de conservation ne dépasse pas le volume maximal indiqué sur le côté. Dans le cas contraire, le pot risque de fuir.
 - Lorsque vous réchauffez ou décongelez des aliments, assurez-vous que le couvercle du pot de conservation est fermé hermétiquement avant de le placer dans le bol pour éviter tout risque de fuite au moment de le retirer du bol.
 - L'utilisation d'un micro-ondes pour chauffer des aliments placés dans le pot de conservation fourni peut affecter leur valeur nutritionnelle et créer des points brûlants. Mélangez toujours les aliments chauffés afin de garantir une répartition homogène de la chaleur et testez la température avant de servir.
 - Ne sélectionnez pas la fonction gril si vous utilisez un micro-ondes combiné (avec fonction gril) pour réchauffer ou décongeler des aliments placés dans les pots de conservation. Si vous venez d'utiliser le gril, attendez que le four à micro-ondes ait refroidi avant d'y placer des pots de conservation, car la chaleur résiduelle risque de les endommager.

Systèmes de sécurité

Pour votre sécurité pendant l'utilisation, cet appareil est équipé d'un verrou de sécurité intégré. Cet appareil ne fonctionne que si toutes les pièces ont été correctement assemblées. L'assemblage correct de toutes les pièces neutralise le verrou de sécurité intégré.

Cet appareil est également équipé d'une fonction d'arrêt de sécurité en cas de surchauffe. Une surchauffe peut se produire si le temps d'attente entre deux cycles de cuisson vapeur est trop court. Si l'arrêt de sécurité en cas de surchauffe de l'appareil s'active pendant un cycle de cuisson vapeur, placez le bouton de commande en position d'arrêt (**OFF**) et laissez l'appareil refroidir pendant quelques minutes. Vous pouvez ensuite à nouveau utiliser l'appareil.

Champs électromagnétiques (CEM)

Cet appareil Philips est conforme à toutes les normes et à tous les règlements applicables relatifs à l'exposition aux champs électromagnétiques.

Introduction

Félicitations pour votre achat et bienvenue chez Philips Avent ! Pour profiter pleinement de l'assistance offerte par Philips Avent, veuillez enregistrer votre produit à l'adresse suivante : www.philips.com/welcome.

Le robot cuiseur-mixeur 4 en 1 pour bébé aide les parents à préparer des repas sains pour leurs bébés grâce aux fonctions vapeur et mixage combinées en un seul appareil. Vous pouvez également utiliser le robot pour décongeler et réchauffer la nourriture pour bébé.

Description générale

Présentation du produit (fig. ①)

- A** Languette du couvercle
- B** Connecteur du couvercle du bol
- C** Couvercle du bol
- D** Bague d'étanchéité
- E** Goupille de sécurité
- F** Filtre
- G** Ensemble lames
- H** Support de l'ensemble lames
- I** Bol
- J** Couvercle du réservoir d'eau
- K** Repères du niveau d'eau
- L** Indication de niveau d'eau maximal
- M** Réservoir d'eau (non amovible)
- N** Chaudière
- O** Unité principale
- P** Bouton de commande
- Q** Bouton de mixage
- R** Cordon d'alimentation
- S** Zone de verrouillage du réservoir d'eau

Aperçu des commandes (fig. ①)

- T** Fonction de décongélation
- U** Fonction de réchauffage pour le pot de conservation de 240 ml
- V** Fonction de réchauffage pour le pot de conservation de 120 ml
- W** Voyant vapeur

Accessoires (fig. ①)

- X** Pot de conservation
- Y** Couvercle du pot de conservation
- Z** Spatule

Avant la première utilisation

- 1 Retirez l'appareil de l'emballage.
- 2 Nettoyez soigneusement toutes les pièces avant la première utilisation. Reportez-vous au chapitre « Nettoyage et détartrage ».
- 3 Nous vous recommandons d'effectuer un cycle de cuisson vapeur avec un bol vide avant d'utiliser l'appareil pour la première fois. Reportez-vous aux chapitres « Remplissage du réservoir » et « Cuisson à la vapeur ».

Utilisation de l'appareil



Attention

- Vérifiez toujours la température des aliments cuisinés sur le dos de votre main pour vous assurer qu'ils sont sans danger pour votre bébé.

Cet appareil est conçu pour cuire à la vapeur des ingrédients frais solides et pour les mixer jusqu'à obtenir la consistance voulue. Consultez le livret fourni pour des idées de recettes savoureuses et nourrissantes. L'appareil peut également être utilisé pour cuire et mixer des aliments séparément. Pour le mixage seul, reportez-vous au chapitre « Mixage sans cuisson à la vapeur ».

Cet appareil peut également être utilisé pour décongeler ou réchauffer des aliments cuits conservés dans les pots de conservation spécialement conçus à cet effet. Utilisez toujours ces pots de conservation pour décongeler ou réchauffer les aliments mixés. Si vous décongelez ou réchauffez des aliments conservés dans d'autres récipients, les aliments traverseront le filtre et saliront le couvercle du bol. Ne mettez jamais le bol contenant des aliments mixés en position de cuisson vapeur sur l'unité centrale.

Ne cuisez jamais les mêmes ingrédients crus pendant plus de 30 minutes ou plus d'une fois.

Cet appareil n'est PAS destiné aux usages suivants.

- Cuisson d'ingrédients crus surgelés
- Cuisson d'ingrédients précédemment mixés sans pot de conservation
- Cuisson des mêmes ingrédients pendant plus de 30 minutes
- Cuisson de riz et pâtes
- Mixage préalable, puis cuisson
- Chauffage ou réchauffage de liquides, tels que soupes, sauces ou eau
- Maintien de nourriture au chaud pendant plusieurs heures
- Hachage d'ingrédients durs tels que des glaçons ou des morceaux de sucre ou des ingrédients collants tels que du fromage

Remplissage du réservoir

Remarque

- Assurez-vous que la quantité d'eau versée dans le réservoir ne dépasse pas le repère maximal situé sur le côté du réservoir (250 ml) ni l'indication du niveau d'eau maximal présente à l'intérieur.
- Nous vous recommandons d'utiliser de l'eau déminéralisée ou distillée, car les minéraux contenus dans l'eau minérale ou l'eau du robinet accélèrent la formation de calcaire dans le réservoir.
- En dehors des produits destinés au détartrage, ne placez jamais de liquides autres que de l'eau dans le réservoir.

- 1 Tournez le couvercle du réservoir dans le sens contraire des aiguilles d'une montre pour l'ouvrir (fig. ④), puis remplissez le réservoir avec de l'eau jusqu'au niveau requis en respectant les repères correspondants, conformément aux informations présentées dans le chapitre « Ingrédients et temps de cuisson » du mode d'emploi ou du livret de recettes fourni (fig. ⑤).
- 2 Placez le couvercle sur le réservoir d'eau et tournez-le dans le sens des aiguilles d'une montre pour le verrouiller (fig. ⑥).
 - ↳ Lorsque le couvercle du réservoir est correctement verrouillé, l'icône ▲ située sur le couvercle se trouve en face de l'icône 🔒 située sur le réservoir.

Remarque

-  Vérifiez toujours si vous avez verrouillé le couvercle du réservoir d'eau avant d'allumer l'appareil.

Cuisson à la vapeur

Attention

- La vapeur ou l'eau chaude peut vous brûler les doigts. Ne touchez pas les parties chaudes de l'appareil, ni la vapeur qui s'échappe de sa partie supérieure afin d'éviter toute brûlure, et veillez à ce que les enfants respectent également cette mesure de précaution. (Fig. ⑦)

Remarque

- Décongelez toujours les ingrédients congelés crus avant de les placer dans le bol pour les cuire à la vapeur. Enlevez toujours l'excès d'eau des ingrédients décongelés avant de les mettre dans le bol.
- Ne dépassez pas le bord supérieur de la partie en plastique de l'ensemble lames lorsque vous ajoutez des ingrédients.
- Ne versez jamais d'eau ou tout autre liquide dans le bol afin d'éviter d'endommager l'appareil.
- L'appareil ne démarre pas tant que le bol n'est pas correctement positionné.
- Veillez à ce que la bague d'étanchéité soit placée correctement tout autour du couvercle du bol avant toute cuisson vapeur et que le côté plat de cette bague soit orienté vers l'extérieur.

- 1** Poussez la languette du couvercle dans le sens inverse des aiguilles d'une montre afin de libérer le couvercle du bol (fig. ⑧).
- 2** Si l'ensemble lames n'a pas été installé, placez-le sur son support dans le bol (fig. ⑨).
- 3** Nous vous recommandons de couper les ingrédients solides en petits morceaux (dés de moins d'un cm de côté).
- 4** Placez les ingrédients dans le bol (fig. ⑩).
- 5** Placez le filtre dans le couvercle du bol (fig. ⑪).
- 6** Placez le couvercle sur le bol et fermez-le hermétiquement en le tournant dans le sens des aiguilles d'une montre (fig. ⑫).

Remarque

- Le bol possède des rainures qui permettent de guider facilement les goupilles de verrouillage et de fermer correctement le couvercle. Assurez-vous que la languette du couvercle s'emboîte correctement dans la poignée du bol (fig. ⑬).

- 7** Si vous n'avez pas encore rempli le réservoir d'eau pour la cuisson vapeur, reportez-vous au chapitre « Remplissage du réservoir » et ajoutez l'eau avant de le placer sur l'unité principale.

Remarque

- Assurez-vous que le couvercle du réservoir d'eau est correctement verrouillé avant de placer le bol sur l'unité principale.

- 8** Retournez le bol de façon à ce que le couvercle se retrouve au-dessous (fig. ⑭).
- 9** Alignez le connecteur du couvercle du bol sur la zone de verrouillage du réservoir, puis positionnez le bol sur l'unité principale avec le couvercle au-dessous (fig. ⑮). Appuyez sur le bol pour le fixer solidement sur l'unité principale, puis assurez-vous que la poignée se trouve sur le côté droit.

- 10** Si le bouton de commande n'est pas en position d'arrêt (**OFF**), placez-le d'abord dans cette position.
- 11** Branchez l'appareil.
- 12** Tournez le bouton de commande pour sélectionner le temps de cuisson vapeur souhaité (fig. ⑩). Reportez-vous au tableau du chapitre « Ingrédients et temps de cuisson » ainsi qu'au livret de recettes pour connaître les temps de cuisson recommandés.
- ↳ Le voyant vapeur blanc  s'allume pour indiquer que la cuisson vapeur est en cours.
 - ↳ Une fois le cycle de cuisson vapeur terminé, l'appareil émet un signal sonore et le voyant vapeur s'éteint.
- 13** Remplacez le bouton de commande en position d'arrêt (**OFF**) (fig. ⑪). Avant de retirer le bol, attendez 2 minutes ou le temps nécessaire pour que la vapeur ne s'échappe plus de l'appareil.



Attention

- Avant de lancer un autre cycle de cuisson vapeur, laissez refroidir l'appareil pendant 10 minutes, videz l'eau encore présente dans le réservoir, puis remplissez ce dernier avec de l'eau fraîche.





- 14** Pour mixer des ingrédients cuits à la vapeur, reportez-vous au chapitre « Mixage après la cuisson à la vapeur ».
- 15** Il est possible que le réservoir contienne encore un peu d'eau après un cycle de cuisson vapeur. Ce phénomène est normal. Attendez que l'unité ait refroidi à la température de la pièce, puis videz le réservoir de l'eau restante. Pour vider ou nettoyer le réservoir, reportez-vous au chapitre « Nettoyage et détartrage ».

Mixage après la cuisson à la vapeur



Attention

- Le bol et le couvercle sont brûlants après un cycle de cuisson vapeur. Tenez le bol uniquement par sa poignée conçue spécialement pour résister à la chaleur (fig. ⑫).
- Vérifiez toujours que le couvercle du bol est correctement fermé et verrouillé pendant le fonctionnement de l'appareil.
- Avant d'ouvrir le couvercle du bol pour ajouter d'autres ingrédients (ne remplissez pas le bol au-delà du bord supérieur de la partie en plastique de l'ensemble lames) ou vider l'eau, assurez-vous systématiquement qu'il n'est plus chaud.
- Si vous avez ajouté d'autres liquides, ne mettez pas le bol en position de cuisson vapeur car le liquide traverserait le filtre.

- 1 À partir de la position de cuisson vapeur, soulevez le bol par la poignée et retournez-le (fig. 19). Secouez le bol pour que les ingrédients cuits à la vapeur se déposent sur les lames au fond du récipient.
- 2 Au besoin, retirez le couvercle du bol et ajoutez d'autres ingrédients à mixer (par ex. de l'eau pour une purée ou d'autres ingrédients cuits, comme du riz ou des pâtes). Remplacez le couvercle sur le bol avant de commencer à mixer.
- 3 Placez le bol correctement sur l'unité principale avec le couvercle au-dessus, alignez l'icône  du bol sur l'icône  de l'unité principale, puis fixez solidement le bol sur l'unité principale en le tournant dans le sens des aiguilles d'une montre (fig. 20). Veillez à ce que la poignée soit placée du côté droit.
 - ↳ Lorsque le bol est correctement fixé sur l'unité principale, l'icône  du bol s'aligne sur l'icône  de l'unité principale.
- 4 Poussez le bouton de mixage et maintenez-le enfoncé pour commencer à mixer, puis continuez jusqu'à ce que les ingrédients aient la consistance souhaitée (fig. 21).



Attention

- Ne mixez pas avec l'appareil pendant plus de 30 secondes consécutives. Si vous n'avez pas terminé le mixage après 30 secondes, relâchez le bouton pour arrêter le mixage et attendez quelques secondes avant de poursuivre. Si l'unité principale chauffe, laissez-la refroidir pendant quelques minutes avant de poursuivre.

- 5 Une fois le mixage terminé, relâchez le bouton de mixage (fig. 22).
- 6 Débranchez l'appareil.
- 7 Retirez l'ensemble lames. Soyez prudent(e) lorsque vous retirez l'ensemble lames car il peut être chaud. Retirez les aliments mixés du bol. Si nécessaire, utilisez la spatule fournie avec l'appareil.

Mixage sans cuisson à la vapeur

Cet appareil est destiné aux usages suivants.

- Réduire en purée des ingrédients cuits à la vapeur ou cuisinés
- Mixer des liquides et des fruits



Attention

- L'appareil n'est pas conçu pour hacher des ingrédients durs tels que des glaçons et des morceaux de sucre ou des ingrédients collants tels que du fromage.
- Si vous avez ajouté des liquides dans le bol, ne mettez jamais celui-ci en position de cuisson vapeur car les liquides traverseraient le filtre.



Remarque





- Lorsque vous mixez des ingrédients avec des liquides, assurez-vous de ne pas remplir le bol au-delà de l'indication du niveau maximal (**MAX**).
- Ne dépassez pas le bord supérieur de la partie en plastique de l'ensemble lames lorsque vous ajoutez des ingrédients.
- Ne mettez jamais le bol contenant des aliments mixés en position de cuisson vapeur sur l'unité centrale.
- Si les ingrédients restent collés aux parois du bol ou s'ils ne sont pas suffisamment mixés, relâchez le bouton de mixage, retirez le bol de l'unité principale et décollez les ingrédients avec la spatule ou ajoutez un peu de liquide (par ex. de l'eau) jusqu'à ce que les aliments mixés aient la consistance souhaitée pour votre bébé. Lorsque vous ajoutez du liquide dans le bol, veillez à ne pas dépasser l'indication du niveau maximal (**MAX**).
- Assurez-vous que les aliments mixés ont la bonne consistance pour votre bébé avant de les servir. Pour obtenir des informations sur la consistance appropriée des aliments en fonction de l'âge, consultez les conseils professionnels sur la diversification alimentaire fournis avec cet appareil ou demandez l'avis d'un médecin ou d'un spécialiste.
- Ne mixez pas de grandes quantités d'ingrédients solides en une fois. Préparez-les en plusieurs petites fournées pour obtenir une consistance plus fine.

- 1 Placez l'ensemble lames sur son support dans le bol (fig. ⑨).
- 2 Coupez les ingrédients solides en petits morceaux (dés de moins d'un cm de côté) avant de les placer dans le bol.
- 3 Placez les ingrédients dans le bol (fig. ⑩).
- 4 Placez le filtre dans le couvercle du bol (fig. ⑪).
- 5 Placez le couvercle sur le bol et fermez-le solidement en le tournant dans le sens des aiguilles d'une montre (fig. ⑫).



Remarque

- Le bol possède des rainures qui permettent de guider facilement les goupilles de verrouillage et de fermer correctement le couvercle. Assurez-vous que la languette du couvercle s'emboîte correctement dans la poignée du bol (fig. ⑬).

- 6 Placez le bol correctement sur l'unité principale avec le couvercle au-dessus, alignez l'icône  du bol sur l'icône  de l'unité principale, puis fixez solidement le bol sur l'unité principale en le tournant dans le sens des aiguilles d'une montre (fig. ⑳). Veillez à ce que la poignée soit placée du côté droit.
 - ↳ Lorsque le bol est correctement fixé sur l'unité principale, l'icône  du bol s'aligne sur l'icône  de l'unité principale.
- 7 Appuyez sur le bouton de mixage et maintenez-le enfoncé jusqu'à ce que les aliments soient correctement mixés (fig. ㉑).

**Attention**

- Ne mixez pas avec l'appareil pendant plus de 30 secondes consécutives. Si vous n'avez pas terminé le mixage après 30 secondes, relâchez le bouton pour arrêter le mixage et attendez quelques secondes avant de poursuivre. Si l'unité principale chauffe, laissez-la refroidir pendant quelques minutes avant de poursuivre.

- 8** Une fois le mixage terminé, relâchez le bouton de mixage (fig. 22).
- 9** Débranchez l'appareil.
- 10** Retirez l'ensemble lames. Soyez prudent(e) lorsque vous retirez l'ensemble lames car il peut être chaud. Retirez les aliments mixés du bol. Si nécessaire, utilisez la spatule fournie avec l'appareil.

Réchauffage

Un pot de conservation de 120 ml est inclus avec l'appareil. Utilisez-le pour réchauffer les aliments pour bébé que vous avez préparés avec l'appareil.

**Remarque**

- Un ensemble de 2 pots de conservation d'une capacité de 120 ml et 240 ml (SCF876) peut être acheté séparément dans certains pays.
- Placez toujours les aliments préalablement mixés dans le pot de conservation pour les réchauffer.
- Veillez à ce que la bague d'étanchéité soit placée correctement tout autour du couvercle du bol avant de réchauffer vos préparations et que le côté plat de cette bague soit orienté vers l'extérieur.

- 1** Versez la quantité appropriée d'eau dans le réservoir.
 - ↳ Si vous utilisez le pot de conservation de 120 ml, versez 160 ml d'eau dans le réservoir (c.-à-d. jusqu'au repère de niveau d'eau correspondant à 10/15 min.). Si vous utilisez le pot de conservation de 240 ml, versez de l'eau jusqu'au repère MAX situé sur le côté du réservoir ou jusqu'à l'indication de niveau d'eau maximal présente à l'intérieur.
- 2** Placez le couvercle sur le réservoir d'eau et tournez-le dans le sens des aiguilles d'une montre pour le verrouiller (fig. 6).
 - ↳ Lorsque le couvercle du réservoir est correctement verrouillé, l'icône ▲ située sur le couvercle se trouve en face de l'icône 🔒 située sur le réservoir.
- 3** Retirez l'ensemble lames du bol (fig. 23).
- 4** Retournez le pot de conservation et placez-le sur le support de l'ensemble lames dans le bol (fig. 24).
- 5** Placez le couvercle sur le bol et fermez-le hermétiquement en le tournant dans le sens des aiguilles d'une montre (fig. 25).

Remarque

- Le bol possède des rainures qui permettent de guider facilement les goupilles de verrouillage et de fermer correctement le couvercle. Assurez-vous que la languette du couvercle s'emboîte correctement dans la poignée du bol (fig. 13).

- 6 Retournez le bol de façon à ce que le couvercle se retrouve au-dessous (fig. 26).
- 7 Alignez le connecteur du couvercle du bol sur la zone de verrouillage du réservoir, puis positionnez le bol sur l'unité principale avec le couvercle au-dessous (fig. 27). Appuyez sur le bol pour le fixer solidement sur l'unité principale, puis assurez-vous que la poignée se trouve sur le côté droit.

Remarque

- Assurez-vous que le couvercle du réservoir d'eau est correctement verrouillé avant de placer le bol sur l'unité principale.



- 8 Si le bouton de commande n'est pas en position d'arrêt (OFF), placez-le d'abord dans cette position.
- 9 Branchez l'appareil.
- 10 Tournez le bouton de commande pour sélectionner le temps de réchauffage adapté au pot de conservation placé dans le bol (fig. 16).
 - ↳ Choisissez 15 minutes (☞) si vous utilisez le pot de conservation de 120 ml ou 25 minutes (☞) si vous utilisez le pot de conservation de 240 ml.
 - ↳ Le voyant vapeur blanc ☞ s'allume pour indiquer que le réchauffage est en cours.
- 11 Une fois le cycle de réchauffage terminé, l'appareil émet un signal sonore et le voyant vapeur ☞ s'éteint.
- 12 Remplacez le bouton de commande en position d'arrêt (OFF) (fig. 17). Avant de retirer le bol, attendez 2 minutes ou le temps nécessaire pour que la vapeur ne s'échappe plus de l'appareil.
- 13 Ouvrez le couvercle et retirez le pot de conservation à l'aide du crochet de la spatule (fig. 28).
- 14 Il est possible que le réservoir contienne encore un peu d'eau après un cycle de réchauffage. Ce phénomène est normal. Attendez que l'unité ait refroidi à la température de la pièce, puis videz le réservoir de l'eau restante. Pour vider ou nettoyer le réservoir, reportez-vous au chapitre « Nettoyage et détartrage ».

Décongélation

Si vous avez utilisé les pots de conservation spécialement conçus pour congeler les aliments mixés, vous pouvez utiliser l'appareil pour les décongeler délicatement.

Remarque

- Placez toujours les aliments préalablement mixés dans le pot de conservation pour les décongeler.
- Veillez à ce que la bague d'étanchéité soit placée correctement tout autour du couvercle du bol avant de décongeler vos préparations et que le côté plat de cette bague soit orienté vers l'extérieur.

- 1** Remplissez le réservoir d'eau jusqu'au repère maximal situé sur le côté du réservoir ou jusqu'à l'indication du niveau d'eau maximal présente à l'intérieur.
- 2** Suivez les étapes 2 à 8 du chapitre « Réchauffage ».
- 3** Tournez le bouton de commande et sélectionnez 30 minutes  (fig. 29).
↳ Le voyant vapeur blanc  s'allume pour indiquer que la décongélation est en cours.
- 4** Une fois le cycle de décongélation terminé, l'appareil émet un signal sonore et le voyant vapeur  s'éteint.
- 5** Remplacez le bouton de commande en position d'arrêt (OFF) (fig. 17). Avant de retirer le bol, attendez 2 minutes ou le temps nécessaire pour que la vapeur ne s'échappe plus de l'appareil.
- 6** Ouvrez le couvercle et retirez le pot de conservation à l'aide du crochet de la spatule (fig. 28).
- 7** Il est possible que le réservoir contienne encore un peu d'eau après un cycle de décongélation. Ce phénomène est normal. Attendez que l'unité ait refroidi à la température de la pièce, puis videz le réservoir de l'eau restante. Pour vider ou nettoyer le réservoir d'eau, reportez-vous au chapitre « Nettoyage et détartrage ».

Remarque

- Ne décongelez les mêmes ingrédients qu'une seule fois.
- À l'issue de la décongélation, nous vous recommandons d'exécuter un nouveau cycle de réchauffage pour bien réchauffer les aliments.

Ingrédients et temps de cuisson

Type d'aliment	Ingrédients	Temps de cuisson approximatif (min)*	Niveau d'eau dans le réservoir (ml)	
Fruits	Pomme	15	160	
	Orange/mandarine	15	160	
	Pêche	10	160	
	Poire	15	160	
	Ananas	20	200	
	Prune	10	160	
	Fraise	15	160	
	Légumes	Asperges	15	160
		Brocoli	15	160
Carotte		20	200	
Chou-fleur		15	160	
Céleri		15	160	
Aubergine		15	160	
Fenouil		15	160	
Haricots verts		20	200	
Poireaux		15	160	
Oignon		15	160	
Pois		15	160	
Poivron		15	160	
Pomme de terre		20	200	
Citrouille		15	160	
Épinard		15	160	
Rutabaga		15	160	
Maïs		15	160	
Patate douce		15	160	
Tomate		15	160	
Navet		15	160	
Courgette	15	160		
Viande	Poulet, bœuf, agneau, porc, etc.	20	200	
Poisson	Saumon, merlan, sole, cabillaud, truite, etc.	15	160	

* Le temps de cuisson à la vapeur peut varier. Les temps approximatifs sont basés sur l'utilisation d'ingrédients coupés en petits cubes de moins de 1 cm et pour une portion de 250 g.

Nettoyage et détartrage

Nettoyage

! Attention

- Nettoyez l'appareil après chaque utilisation.
- Ne plongez jamais l'unité principale dans l'eau. Ne rincez jamais l'unité principale en la passant sous le robinet.
- Ne versez jamais d'eau de javel ou de solutions/tablettes de stérilisation chimiques dans l'appareil.
- N'utilisez jamais de tampons à récurer, de produits abrasifs ou de détergents agressifs tels que de l'essence, de l'acétone ou de l'alcool pour nettoyer l'appareil.

☰ Remarque

- Toutes les pièces, à l'exception de l'unité principale, peuvent être nettoyées au lave-vaisselle.
- Veillez à toujours replacer la bague d'étanchéité sur le couvercle du bol après l'avoir retirée pour la nettoyer en vous assurant que le côté plat est bien orienté vers l'extérieur.

- 1 Débranchez l'appareil et retirez le bol de l'unité principale (fig. 30).
- 2 Poussez la languette du couvercle du bol dans le sens inverse des aiguilles d'une montre afin de libérer le couvercle (fig. 8).
- 3 Saisissez l'aspérité présente sur le filtre et retirez ce dernier par le côté pour le libérer du couvercle du bol (fig. 31).
- 4 Démontez la bague d'étanchéité du couvercle du bol pour la nettoyer, lorsque nécessaire.
- 5 Retirez l'ensemble lames (fig. 23).
- 6 Nettoyez abondamment l'ensemble lames sous le robinet immédiatement après usage. Veillez également à rincer l'intérieur du tube de l'ensemble lames (fig. 32).

! Attention

- Manipulez-le avec prudence. Les bords sont très coupants.

- 7 Tournez le couvercle du réservoir d'eau dans le sens inverse des aiguilles d'une montre et retirez-le du réservoir (fig. 33).
- 8 Nettoyez le réservoir d'eau sous le robinet.
- 9 Videz toute eau en excès dans le réservoir. Si nécessaire, versez de l'eau fraîche dans le réservoir (fig. 5) et rincez-le (fig. 34). Répétez autant de fois que nécessaire pour nettoyer le réservoir.

- 10 Nettoyez toutes les autres pièces en contact avec les aliments avec de l'eau chaude et du liquide vaisselle immédiatement après leur utilisation.
- 11 Séchez l'unité principale et toutes les autres pièces après les avoir nettoyées.

Détartrage du réservoir d'eau

Pour des performances optimales, nous vous recommandons de détartre l'appareil toutes les 4 semaines. Pour réduire l'accumulation de calcaire, nous vous recommandons d'utiliser de l'eau déminéralisée ou distillée pour la cuisson vapeur, le réchauffage ou la décongélation.

Pour détartre l'appareil, suivez les instructions de détartage suivantes :

- 1 Assurez-vous que l'appareil est éteint.
- 2 Mélangez 80 ml de vinaigre blanc (6 % d'acide acétique) et 80 ml d'eau, ou utilisez de l'acide citrique avec un peu d'eau tiède pour détartre le réservoir d'eau.
- 3 Versez la solution dans la chaudière du réservoir d'eau.
- 4 Placez le couvercle sur le réservoir d'eau et tournez-le dans le sens des aiguilles d'une montre pour le fermer correctement.
- 5 Attendez 6 heures/une nuit ou jusqu'à dissolution complète du calcaire.
- 6 Videz la solution utilisée pour nettoyer le réservoir d'eau (fig. 34).
- 7 Si les dépôts de calcaire ne sont pas complètement éliminés, répétez les étapes 1 à 6 du cycle de détartage, décrites dans ce chapitre.
- 8 Versez de l'eau fraîche dans le réservoir (fig. 5) et rincez-le (fig. 34). Répétez autant de fois que nécessaire pour nettoyer le réservoir.
- 9 Rincez soigneusement le réservoir sous le robinet.
- 10 Remplissez-le avec 200 ml d'eau, puis mettez l'appareil en position vapeur pendant 20 minutes avec le bol vide avant de l'utiliser de nouveau pour la cuisson d'aliments.

Rangement

- 1 Videz le réservoir d'eau avant de ranger l'appareil (fig. 34).
- 2 Nettoyez et séchez toutes les pièces avant de ranger l'appareil (reportez-vous au chapitre « Nettoyage et détartage »).
- 3 Pour éviter tout dommage, rangez l'appareil avec les couteaux dans le bol.
- 4 Vérifiez toujours si les couvercles du réservoir d'eau et du bol sont correctement fermés avant de ranger l'appareil.

Recyclage



Ce symbole signifie que ce produit ne doit pas être mis au rebut avec les ordures ménagères (2012/19/UE).

Respectez les règles en vigueur dans votre pays pour la mise au rebut des produits électriques et électroniques. Une mise au rebut correcte contribue à préserver l'environnement et la santé.

Garantie et service



Si vous souhaitez obtenir des informations supplémentaires ou si vous rencontrez des problèmes, consultez le site Web de Philips à l'adresse www.philips.com/avent ou contactez le Service Consommateurs Philips de votre pays (reportez-vous au dépliant de garantie internationale fourni pour obtenir plus de détails). S'il n'existe pas de Service Consommateurs Philips dans votre pays, renseignez-vous auprès de votre revendeur Philips.

Dépannage

Cette rubrique présente les problèmes les plus courants que vous pouvez rencontrer avec votre appareil. Si vous ne parvenez pas à résoudre le problème à l'aide des informations ci-dessous, contactez le Service Consommateurs de votre pays.

Problème	Cause possible	Solution
L'appareil ne fonctionne pas.	Cet appareil est équipé d'un verrou de sécurité. Cet appareil ne fonctionnera pas si les pièces ne sont pas correctement assemblées sur l'unité principale.	Assemblez toutes les pièces correctement. Avant la cuisson vapeur, le bol doit être placé verticalement sur l'unité principale avec son couvercle en-dessous. Avant le mixage, placez le bol sur l'unité principale avec son couvercle au-dessus et verrouillez le bol en le tournant dans le sens des aiguilles d'une montre.
Le voyant vapeur  ne s'allume pas.	L'appareil n'est pas branché.	Branchez la fiche sur la prise.
	Le bol n'est pas placé correctement sur l'unité principale.	Placez le bol correctement sur l'unité principale avec le couvercle en-dessous.
	Vous avez lancé un nouveau cycle de cuisson vapeur immédiatement après le précédent.	Éteignez l'appareil et laissez-le refroidir pendant 10 minutes avant de lancer un nouveau cycle de cuisson vapeur.

Problème	Cause possible	Solution
	Le bouton de commande n'a pas été placé en position d'arrêt (OFF) à la fin du précédent cycle de cuisson vapeur.	Tournez d'abord le bouton de commande en position d'arrêt (OFF) puis tournez-le à nouveau pour sélectionner le temps de cuisson souhaité.
Une odeur désagréable se dégage du réservoir d'eau lors des premières utilisations.	Vous n'avez pas pré-lavé le réservoir d'eau avant utilisation.	Reportez-vous au chapitre « Nettoyage et détartrage » pour nettoyer le réservoir d'eau, puis lancez un cycle de cuisson vapeur avec un bol vide.
L'appareil ne produit pas de vapeur.	Vous n'avez pas mis d'eau dans le réservoir.	Éteignez et débranchez l'appareil, puis ajoutez de l'eau dans le réservoir.
	Le réservoir d'eau contient trop de calcaire.	Détartrez le réservoir d'eau. Reportez-vous à la section « Détartrage » du chapitre « Nettoyage et détartrage ».
De la vapeur fuit du réservoir d'eau.	Le couvercle du réservoir d'eau n'a pas été fermé correctement.	Fermez correctement le couvercle du réservoir d'eau. Veillez à ce que l'icône ▲ sur le couvercle du réservoir d'eau se trouve en face de l'icône  du réservoir d'eau.
	Le bol n'est pas assemblé correctement sur l'unité principale.	Placez le bol correctement sur l'unité principale.
	La sortie vapeur du couvercle du réservoir d'eau est bloquée par des résidus ou des dépôts de calcaire.	Nettoyez la sortie vapeur du couvercle du réservoir d'eau.
	L'arrivée vapeur sur le couvercle du bol est bloquée par des résidus alimentaires.	Nettoyez l'arrivée vapeur du couvercle du bol.
Les aliments ne chauffent pas de façon complètement homogène.	Les morceaux dans le bol sont trop gros.	Coupez les aliments en plus petits morceaux (cubes d'1 cm maximum).
	Vous avez placé trop d'aliments dans le bol.	Retirez des aliments du bol.

Problème	Cause possible	Solution
	Le réservoir d'eau contient trop d'eau ou pas assez.	Ajoutez la quantité d'eau correspondant au temps de cuisson. Consultez le livret de recettes et/ou le tableau dans le chapitre « Ingrédients et temps de cuisson » pour vous assurer d'ajouter la quantité d'eau correspondant au temps de cuisson des ingrédients à cuire à la vapeur. Vous pouvez également vous reporter à la recette que vous souhaitez préparer.
	Le temps de cuisson vapeur n'est pas assez long.	Sélectionnez un temps de cuisson plus long (30 minutes max.).
	Le bol n'est pas placé correctement sur l'unité principale.	Placez le bol correctement sur l'unité principale avec le couvercle en-dessous.
	Le réservoir d'eau contient trop de calcaire.	Détartrez le réservoir d'eau. Reportez-vous à la section « Détartrage » du chapitre « Nettoyage et détartrage ».
Le couvercle du bol fuit.	Vous avez placé trop d'aliments dans le bol.	Arrêtez l'appareil et mixez/hachez une portion moins importante.
	Le couvercle n'est pas verrouillé correctement sur le bol.	Placez le couvercle sur le bol et fermez-le correctement en le tournant dans le sens des aiguilles d'une montre.
	La bague d'étanchéité du couvercle du bol n'est pas montée correctement ou n'est pas présente.	Veillez à ce que la bague d'étanchéité soit disposée correctement autour du couvercle du bol, avec le côté plat orienté vers l'extérieur.
Le programme mixeur ne fonctionne pas.	Vous avez placé trop d'aliments dans le bol.	Arrêtez l'appareil et mixez/hachez une portion moins importante. Les aliments crus placés dans le bol ne doivent pas dépasser le haut de l'ensemble lames.
	Le bol n'est pas placé correctement sur l'unité principale.	Placez le bol correctement sur l'unité principale avec le couvercle au-dessus, alignez l'icône  du bol avec l'icône  de l'unité principale et fixez fermement le bol sur l'unité principale en le tournant dans le sens des aiguilles d'une montre.

Problème	Cause possible	Solution
	Le couvercle n'est pas verrouillé correctement sur le bol.	Placez le couvercle sur le bol et fermez-le correctement en le tournant dans le sens des aiguilles d'une montre.
	Vous utilisez l'appareil pour mixer des aliments collants tels que du fromage.	Consultez le livret de recettes et utilisez des aliments appropriés au mixage.
	Vous utilisez la fonction mixeur de manière continue depuis plus de 30 secondes.	Arrêtez de mixer et laissez refroidir l'appareil pour quelques secondes, puis recommencez à mixer.
L'appareil est très bruyant, dégage une odeur désagréable, chauffe, dégage de la fumée, etc.	Vous avez placé trop d'aliments dans le bol.	Arrêtez l'appareil et mixez/hachez une portion moins importante.
	Vous avez utilisé la fonction de mixage pendant trop longtemps.	Ne faites pas fonctionner l'appareil pendant plus de 30 secondes sans interruption.
L'appareil fait beaucoup de bruit et vibre pendant le mixage.	Le filtre n'est pas fixé au couvercle du bol.	Assurez-vous que le filtre est fixé au couvercle du bol.
Les aliments décongelés ne sont toujours pas chauds.	Vous avez placé trop d'aliments dans le pot de conservation.	Assurez-vous que la quantité d'aliments dans le pot de conservation ne dépasse pas le volume maximal indiqué sur le côté.
	Les aliments dans le pot de conservation sont trop visqueux.	Laissez l'appareil refroidir pendant 10 minutes, puis décongelez à nouveau.
Le pot de conservation fuit pendant le réchauffage / la décongélation.	Le couvercle du pot de conservation n'est pas fermé correctement.	Avant de placer le pot de conservation dans le bol pour le réchauffage / la décongélation, assurez-vous que le couvercle est fermé correctement.

Problème	Cause possible	Solution
L'eau du réservoir d'eau a une couleur inhabituelle lorsque vous la videz ou lorsqu'elle pénètre dans le bol pendant la cuisson, ou son odeur est désagréable.	Des résidus d'aliments ont pénétré dans le réservoir d'eau pendant l'utilisation.	Nettoyez le réservoir d'eau conformément aux instructions du chapitre « Nettoyage et détartrage ». Suivez rigoureusement les instructions d'utilisation de l'appareil. Veillez à ne pas verser trop d'eau dans le réservoir (250 ml max.) et à ne pas placer trop d'aliments dans le bol (ne remplissez pas le bol au-delà du bord supérieur de la partie en plastique de l'ensemble lames). Ne cuisez pas les mêmes ingrédients à la vapeur pendant plus de 30 minutes ou ajoutez de l'eau dans le bol pour poursuivre la cuisson. Après avoir versé des liquides dans le bol, ne le mettez jamais en position de cuisson vapeur avec le couvercle en-dessous.
Des points blancs apparaissent sur le réservoir d'eau, son couvercle, le bol, son couvercle et le filtre.	Ces pièces présentent des dépôts de calcaire.	Ce phénomène est normal. Éliminez régulièrement le calcaire. Nettoyez le couvercle du réservoir d'eau, le bol, son couvercle et le filtre avec un chiffon humide. Détartrez le réservoir d'eau. Reportez-vous à la section « Détartrage » du chapitre « Nettoyage et détartrage ».
Les surfaces en contact avec les aliments sont décolorées.	Il est possible que les aliments décolorent les pièces avec lesquelles ils sont en contact.	Ce phénomène est normal. Toutes les pièces peuvent être utilisées sans danger et n'altèrent en rien les aliments cuits.
L'appareil émet un signal sonore à cinq reprises et le voyant vapeur clignote pendant la cuisson, le réchauffage ou la décongélation.	Le bol n'est pas placé correctement ou a été retiré de l'unité principale au cours du fonctionnement.	Placez le bouton de commande en position d'arrêt (OFF), vérifiez la quantité d'eau dans le réservoir, placez correctement le bol sur l'unité principale et sélectionnez de nouveau le temps de préparation avant de recommencer.
	La quantité d'eau dans le réservoir n'est pas suffisante pour le temps de préparation sélectionné.	Placez le bouton de commande en position d'arrêt (OFF) et ajoutez la quantité d'eau appropriée pour le temps de cuisson sélectionné.
	Le réservoir d'eau contient trop de calcaire.	Détartrez le réservoir d'eau. Reportez-vous à la section « Détartrage » du chapitre « Nettoyage et détartrage ».

Problème	Cause possible	Solution
Il y a des résidus d'aliments dans la couche intérieure au fond du bol.	De petits résidus d'aliments s'accumulent dans la couche intérieure au fond du bol pendant le nettoyage.	<p>Retirez le bol de l'unité principale. Retirez le couvercle et l'ensemble lames du bol.</p> <p>Retournez le bol, placez le petit orifice situé sur la partie inférieure sous un robinet et laissez couler l'eau dans le petit orifice. Utilisez de l'eau chaude pour obtenir un meilleur résultat de nettoyage.</p> <p>Tenez la poignée du bol et secouez le bol pendant environ 15 secondes pour mélanger l'eau avec les résidus qui se sont accumulés.</p> <p>Videz l'eau par le petit orifice.</p> <p>Répétez plusieurs fois les étapes ci-dessus jusqu'à ce que les résidus aient été nettoyés.</p>

Spécificités techniques

- Tension/puissance : référez-vous à la plaque signalétique qui se trouve sous l'appareil.
- Capacité maximale du réservoir d'eau : 250 ml.
- Capacité maximale du bol : 1 050 ml
- Température de fonctionnement : environ 10 °C à 40 °C
- Protection : système de chauffage avec contrôle de température

Wij verwijzen u naar de afbeeldingen op de gevouwen pagina's op de voor- en achterkant van de gebruikershandleiding.



Inhoud

Belangrijk	125
Introductie	130
Algemene beschrijving	130
Voor het eerste gebruik	131
Het apparaat gebruiken	131
Ingrediënten en stoomtijden	139
Schoonmaken en ontkalken	141
Opbergen	142
Recycling	143
Garantie en service	143
Problemen oplossen	143
Technische specificaties	147

Belangrijk

Lees deze gebruiksaanwijzing zorgvuldig door voordat u het apparaat gaat gebruiken. Bewaar de gebruiksaanwijzing om deze zo nodig later te kunnen raadplegen.

Gevaar

- Dompel het apparaat nooit in water of een andere vloeistof. Spoel het apparaat niet af onder de kraan.

Waarschuwing

- Controleer of het voltage dat wordt aangegeven op het apparaat overeenkomt met de plaatselijke netspanning voordat u het apparaat aansluit.
- Gebruik het apparaat niet als de stekker, het netsnoer of het apparaat zelf beschadigd is. Indien het netsnoer beschadigd is, moet het worden vervangen door Philips, een door Philips geautoriseerd servicecentrum of personen met vergelijkbare kwalificaties om gevaar te voorkomen.
- Dit apparaat kan worden gebruikt door personen met verminderde lichamelijke, zintuiglijke of geestelijke capaciteiten of weinig ervaring en kennis, mits zij toezicht of instructie hebben ontvangen aangaande veilig gebruik van het apparaat, en zij de gevaren van het gebruik begrijpen.
- Kinderen mogen niet met het apparaat spelen (inclusief de accessoires).
- Dit apparaat buiten bereik van kinderen houden. Houd het apparaat en het snoer buiten bereik van kinderen (inclusief de accessoires).
- Reiniging en onderhoud dienen niet door kinderen te worden uitgevoerd.
- Raak de messen niet aan, vooral niet wanneer de stekker van het apparaat nog in het stopcontact zit. De messen zijn zeer scherp.
- Wees voorzichtig bij het aanraken van de scherpe messen, het legen van de kom en tijdens het reinigen.

- Als de messen vastlopen, haal dan eerst de stekker uit het stopcontact voordat u de ingrediënten die de messen blokkeren verwijdert.
- Het apparaat wordt heet tijdens of kort na het stomen (met name oppervlakken met het symbool ") en kan verbrandingen veroorzaken als u het aanraakt. Til de kan alleen op aan het handvat.
- Er komt hete stoom uit de kan tijdens het stomen en wanneer het deksel wordt verwijderd.
- Pas op voor hete stoom die uit het waterreservoir komt wanneer u het deksel opent.
- Als het stomen klaar is, blijft er nog even hete stoom uit de stoomopening op het deksel van het waterreservoir en uit het stoomgaatje in de kan komen. Pas op wanneer u de kan van het apparaat tilt.
- Als het apparaat niet correct wordt gebruikt, kan er hete stoom onder het deksel van het waterreservoir vandaan komen. Raadpleeg het hoofdstuk 'Problemen oplossen' om dit te voorkomen of op te lossen.
- Wees extra voorzichtig als u hete vloeistof in de kan giet, omdat de vloeistof kan spatten.
- Doe voedsel dat u al eerder hebt gemengd in de bewaarkan als u voedsel met dit apparaat opnieuw wilt opwarmen of ontdooien.
- Het apparaat is niet bedoeld voor het hakken van harde en kleverige ingrediënten.
- Gebruik nooit bleekwater of chemische sterilisatievloeistoffen/-tabletten in het apparaat.
- Gebruik nooit schuursponzen, schurende schoonmaakmiddelen of agressieve vloeistoffen zoals benzine, aceton of alcohol om het apparaat schoon te maken.
- Laat het apparaat na een stoomproces altijd 10 minuten afkoelen voordat u opnieuw gaat stomen.
- Laat het apparaat niet langer dan 30 seconden achtereen mengen. Als u na 30 seconden nog niet klaar bent met mengen, moet u de knop loslaten en een

paar seconden wachten voordat u verder gaat. Als het apparaat warm wordt, moet u dit een paar minuten laten afkoelen voordat u verder gaat.

- Doe nooit water of andere vloeistoffen in de kan voor het stomen om schade aan het apparaat te voorkomen.
- Verwijder altijd het deksel van de bewaarkan voordat u voeding in de magnetron opwarmt.

Let op

- Gebruik nooit accessoires of onderdelen van andere fabrikanten of die niet specifiek zijn aanbevolen door Philips. Als u dergelijke accessoires of onderdelen gebruikt, vervalt de garantie.
- Plaats het apparaat niet op of in de buurt van een kachel of kookplaat als dit ingeschakeld of nog heet is.
- Schakel het apparaat altijd uit en haal de stekker uit het stopcontact als u het apparaat onbeheerd achterlaat, en voordat u het apparaat in elkaar zet, uit elkaar haalt, schoonmaakt, accessoires plaatst of verwijdert, of in de buurt van onderdelen komt die bewegen tijdens gebruik.
- Haal altijd de stekker uit het stopcontact en laat het apparaat afkoelen voordat je het gaat schoonmaken.
- Draai de bedieningsknop na het stomen, opnieuw opwarmen of ontdooien altijd naar de uit-stand (**OFF**).
- Gebruik de kan of andere onderdelen van het apparaat nooit in een magnetron (behalve de bewaarkannen), omdat de metalen delen van het handvat van de kan en de mesunit niet geschikt zijn voor dit gebruik.
- Steriliseer de kan of andere onderdelen (behalve de bewaarkannen) van het apparaat nooit in een sterilisator of in een magnetron, omdat de metalen delen van het handvat van de kan en de mesunit niet geschikt zijn voor dit gebruik.
- Dit apparaat is uitsluitend bedoeld voor huishoudelijk gebruik. Bij (semi-)professioneel of onjuist gebruik en bij gebruik dat niet overeenkomt met de instructies in de gebruiksaanwijzing, vervalt de garantie en weigert Philips iedere aansprakelijkheid voor hierdoor ontstane schade.

- Plaats het apparaat op een stabiele, horizontale en vlakke ondergrond. Het apparaat produceert tijdens gebruik stoom. Zorg ervoor dat er genoeg ruimte rondom het apparaat is om schade aan kasten of andere objecten te voorkomen.
- Gebruik het apparaat niet als dit is gevallen of op enige manier schade heeft opgelopen. Breng het apparaat ter reparatie naar een door Philips geautoriseerd servicecentrum.
- Gebruik de stoomfunctie nooit zonder water in het waterreservoir.
- Zorg ervoor dat het water in het reservoir niet boven het op het waterreservoir aangegeven MAX-niveau (250 ml) of het MAX-niveau aan de binnenkant van het waterreservoir uitkomt.
- Zorg ervoor dat het deksel van het waterreservoir correct is gesloten voordat u de kan op het apparaat zet.
- Als u ingrediënten stoomt, moet u ervoor zorgen dat u de kan niet verder vult dan tot aan de bovenkant van het plastic deel van de mesunit (afb. ②).
- Wanneer u vloeistoffen mengt, overschrijd dan niet het op de kan aangegeven **MAX**-niveau (720 ml) (afb. ③).
- Til het apparaat niet op en verplaats het ook niet wanneer het is ingeschakeld.
- Stop geen objecten in de stoomopening op het deksel van het waterreservoir of de stoominlaat op het deksel van de kan.
- Vul het waterreservoir nooit bij tijdens het stomen. Er kan heet water en stoom uit het apparaat komen.
- Zorg er altijd voor dat het deksel na het stomen is afgekoeld voordat u het opent om eventueel meer ingrediënten toe te voegen voor het mengen.
- Gebruik de stroomtoevoer van dit apparaat nooit via een extern schakelapparaat zoals een timer en sluit het apparaat ook nooit aan op een stroomkring die regelmatig aan en uit wordt gezet.

- Controleer de temperatuur van het gekookte voedsel altijd op de rug van uw hand om er zeker van te zijn dat het niet te heet is voor uw baby.
- Controleer altijd de dikte van de voeding voor uw baby. Om erachter te komen welke voedseldiktes geschikt zijn voor verschillende leeftijdscategorieën, verwijzen we naar het deskundige advies dat bij dit apparaat wordt meegeleverd, of raden wij u aan om advies te vragen aan een dokter of specialist.
- Gebruik de bijgeleverde spatel uitsluitend om het voedsel uit de kan te halen.
- Regelmatig ontkalken voorkomt schade aan het apparaat.
- De bewaarkan die bij dit apparaat wordt meegeleverd mag niet worden gebruikt om kinderen uit te laten eten. Voed uw kind niet direct uit de bewaarkan.
- Voordat u de bewaarkan gebruikt, moet u deze goed schoonmaken en steriliseren met een Philips Avent-sterilisator of de bewaarkan 5 minuten in kokend water plaatsen. Zo weet u zeker dat de bewaarkannen hygiënisch schoon zijn. Zorg dat er genoeg water in de houder zit voordat u kokend water gebruikt om de bewaarkan te steriliseren en dat de kan niet te lang in contact staat met de houder om vervorming door warmte te voorkomen.
- Zorg ervoor dat de hoeveelheid voedsel in de bewaarkan niet boven de markering aan de zijkant van de kan uitkomt. Anders gaat de kan mogelijk lekken.
- Als u voedsel opnieuw verwarmt of ontdooit, moet u ervoor zorgen dat het deksel van de bewaarkan goed is afgesloten voordat u de bewaarkan in de kan stopt omdat de bewaarkan anders kan gaan lekken wanneer u deze uit de kan haalt.
- Als u voedsel door middel van de meegeleverde bewaarkan in de magnetron verwarmt, kan dat ervoor zorgen dat het voedsel op bepaalde plekken heel heet wordt en kan dit van invloed zijn op de voedingswaarde. Roer opgewarmd voedsel altijd door zodat de warmte

gelijkmatig wordt verdeeld en controleer de temperatuur voordat u het voedsel opdient.

- Wanneer u een combimagnetron (met grillfunctie) gebruikt om voedsel te verwarmen of te ontdooien, zet dan nooit de grillfunctie aan. Als u zojuist de grillfunctie hebt gebruikt, wacht dan tot de magnetron is afgekoeld voordat u de bewaarkannen erin zet. De restwarmte kan de bewaarkannen namelijk beschadigen.

Veiligheidssystemen

Het apparaat heeft een ingebouwde veiligheidsvergrendeling. Het apparaat werkt alleen indien u alle onderdelen op de juiste manier hebt bevestigd. Als dat het geval is, wordt de ingebouwde veiligheidsvergrendeling ontgrendeld.

Het apparaat is ook voorzien van een oververhittingsbeveiliging. Oververhitting kan optreden als de tijd tussen twee stoomprocessen te kort is. Als de oververhittingsbeveiliging het apparaat tijdens gebruik uitschakelt, zet u de bedieningsknop terug op de uit-stand (**OFF**) en laat u het apparaat een paar minuten afkoelen. Hierna kunt u het apparaat opnieuw gebruiken.

Elektromagnetische velden (EMV)

Dit Philips-apparaat voldoet aan alle normen en voorschriften met betrekking tot blootstelling aan elektromagnetische velden.

Introductie

Gefeliciteerd met uw aankoop en welkom bij Philips Avent! Registreer uw product op www.philips.com/welcome om optimaal gebruik te kunnen maken van de door Philips Avent geboden ondersteuning.

Deze 4-in-1 gezonde babyvoedingmaker helpt ouders bij het bereiden van verse maaltijden voor hun baby met een eenvoudige stoom- en blenderfunctie die in één apparaat is gecombineerd. U kunt de babyvoedingmaker ook gebruiken om uw babyvoeding te ontdooien en opnieuw te verwarmen.

Algemene beschrijving

Productoverzicht (afb. ①)

- A** Dekselgreep
- B** Verbinding op het deksel van de kan
- C** Deksel van de kan
- D** Afdichtring
- E** Vergrendelpin
- F** Zeef

- G** Mesunit
- H** Mesunithouder
- I** Kan
- J** Deksel van waterreservoir
- K** Waterniveaumarkeringen
- L** MAX-aanduiding waterniveau
- M** Waterreservoir (niet afneembaar)
- N** Boiler
- O** Apparaat
- P** Bedieningsknop
- Q** Mengknop
- R** Voedingskabel
- S** Vergrendelgebied op het waterreservoir

Overzicht bedieningspaneel (afb. ①)

- T** Ontdooistand
- U** Opwarmstand voor de bewaarkan van 240 ml
- V** Opwarmstand voor de bewaarkan van 120 ml
- W** Stoomlampje

Accessoires (fig. ①)

- X** Bewaarkan
- Y** Deksel van de bewaarkan
- Z** Spatel

Voor het eerste gebruik

- 1** Verwijder al het verpakkingsmateriaal van het apparaat.
- 2** Maak alle onderdelen voor het eerste gebruik goed schoon. Zie hoofdstuk 'Schoonmaken en ontkalken'.
- 3** We raden u aan om een stoomproces te doorlopen met een lege kan voordat u het apparaat voor de eerste keer in gebruik neemt. Zie de hoofdstukken 'Het waterreservoir vullen' en 'Stomen'.

Het apparaat gebruiken



Let op

- Controleer de temperatuur van het gekookte voedsel altijd op de rug van uw hand om er zeker van te zijn dat het niet te heet is voor uw baby.

132 NEDERLANDS

Dit apparaat is bedoeld voor het stomen en mengen van verse, vaste ingrediënten totdat deze de door u gewenste consistentie hebben bereikt. Raadpleeg het receptenboekje voor lekkere en voedzame recepten. Het apparaat kan ook worden gebruikt om alleen te stomen of te mengen. Als u alleen wilt mengen, verwijzen we u naar het hoofdstuk 'Mengen zonder stomen'.

Dit apparaat kan ook worden gebruikt om voeding te ontdooien of te verwarmen die is bewaard in de speciaal daarvoor ontworpen bewaarkannen. Gebruik altijd deze bewaarkannen om gemengde voeding te ontdooien of te verwarmen. Als u voeding ontdooit of verwarmt zonder gebruik te maken van de bewaarkannen, valt de voeding door de zeef op het deksel van de kan.

Zet de kan met gemengde voeding nooit op de stoompositie op het apparaat. Stoom dezelfde portie rauwe ingrediënten nooit langer dan 30 minuten of vaker dan één keer.

Dit apparaat is NIET bedoeld voor:

- Het stomen van bevroren rauwe ingrediënten
- Het stomen van eerder gemengd voedsel zonder de bewaarkan
- Het langer dan 30 minuten stomen van dezelfde ingrediënten
- Het koken van rijst en pasta
- Het mengen van ingrediënten om ze daarna te stomen
- Het opwarmen van vloeistoffen, bijv. soep, sauzen of water
- Het gedurende enkele uren warmhouden van voedsel
- Het hakken van harde ingrediënten als ijsblokjes en suikerklontjes, of plakkerige ingrediënten als kaas

Het waterreservoir vullen



Opmerking

- Zorg ervoor dat het water in het reservoir niet boven het op het waterreservoir aangegeven MAX-niveau (250 ml) of het MAX-niveau aan de binnenkant van het waterreservoir uitkomt.
- Wij raden u aan om zacht of gezuiverd water te gebruiken omdat de mineralen in mineraal- of kraanwater sneller zorgen voor kalkaanslag aan de binnenkant van het waterreservoir.
- U dient nooit andere vloeistoffen dan water in het waterreservoir doen, behalve om te ontkalken.

- 1** Draai het deksel van het waterreservoir naar links om het waterreservoir te openen (afb. ④). Doe de hoeveelheid water in het reservoir die benodigd is om uw ingrediënten te stomen, zie hiervoor het hoofdstuk 'Ingrediënten en stoomtijden' in de gebruikershandleiding of het receptenboekje (afb. ⑤).
- 2** Doe het deksel van het waterreservoir op het reservoir en draai het rechtsom om het vast te zetten (afb. ⑥).
 - ↳ Als het deksel van het waterreservoir vastzit, zal het ▲-pictogram op het deksel van het waterreservoir op één lijn met het 🔒-pictogram op het waterreservoir komen.

Opmerking

-  Zorg er altijd voor dat u het deksel van het waterreservoir goed hebt dichtgedraaid voordat u het apparaat aanzet.

Stomen

Let op

- U kunt uw vingers verbranden aan hete stoom of heet water. Raak de hete onderdelen van het apparaat of de stoom die aan de bovenkant vrijkomt nooit aan en zorg ervoor dat kinderen dit ook niet doen, aangezien dit brandwonden kan veroorzaken. (afb. ⑦).

Opmerking

- Ontdooi bevroren, rauwe ingrediënten altijd voordat u ze in de kan stopt om ze te stomen. Schud overtollig water van de ontdooide ingrediënten voordat u ze in de kan stopt.
- Vul niet verder dan de bovenrand van het plastic deel van de mesunit bij het toevoegen van ingrediënten.
- Doe nooit water of andere vloeistoffen in de kan voor het stomen om schade aan het apparaat te voorkomen.
- Het apparaat begint niet met stomen als de kan niet goed op zijn plek staat.
- Zorg dat de afsluitring rond het deksel van de kan zit voordat u gaat stomen en dat de vlakke kant van de afsluitring aan de buitenkant zit.

- 1 Druk de dekselgreep naar links om het deksel van de kan los te maken (afb. ⑧).
- 2 Als de mesunit niet in de kan zit, moet u de mesunithouder in de kan drukken (afb. ⑨).
- 3 We raden aan vaste ingrediënten in kleine stukjes te snijden (blokjes van maximaal 1 cm).
- 4 Doe de ingrediënten in de kan (afb. ⑩).
- 5 Druk de zeef in het deksel van de kan (afb. ⑪).
- 6 Plaats het deksel op de kan en draai dit rechtsom totdat het goed vastzit (afb. ⑫).

Opmerking

- De kan heeft groeven, zodat de vergrendelpinnen soepel worden geleid en het deksel stevig vastzit. Zorg ervoor dat de dekselgreep in de hendel van de kan schuift (afb. ⑬).

- 7 Als u het waterreservoir nog niet hebt gevuld met water om te stomen, verwijzen we u naar het hoofdstuk 'Het waterreservoir vullen' voordat u de kan op het apparaat zet.

Opmerking

- Zorg ervoor dat het deksel van het waterreservoir goed vastzit voordat u de kan op het apparaat zet.

- 8** Draai de kan om, zodat het deksel van de kan aan de onderkant zit (afb. ⑭).
- 9** Sluit de verbinding op het deksel van de kan aan op het vergrendelgebied van het waterreservoir en plaats de kan dan op het apparaat met het deksel aan de onderkant (afb. ⑮). Druk de kan naar beneden zodat die stevig op het apparaat staat en zorg ervoor dat het handvat aan de rechterkant zit.
- 10** Als de bedieningsknop niet op de uit-stand (OFF) staat, moet u deze eerst in de uit-stand zetten.
- 11** Steek de stekker van het apparaat in het stopcontact.
- 12** Draai de bedieningsknop om de gewenste stoomtijd te selecteren (afb. ⑯). Wij verwijzen u naar de tabel in het hoofdstuk 'Ingrediënten en stoomtijden' en het receptenboekje voor de aanbevolen stoomtijd.
 - ↳ Het stoomlampje  brandt wit om aan te geven dat het apparaat bezig is met stomen.
 - ↳ Als het stoomproces is afgelopen, piept het apparaat en gaat het stoomlampje uit.
- 13** Draai de bedieningsknop terug naar de uit-stand (OFF) (afb. ⑰). Wacht 2 minuten of totdat er geen stoom meer uit de bovenkant van het apparaat komt voordat u de kan verwijdert.

Let op

- Als u nog een stoomproces wilt starten, moet u het apparaat 10 minuten laten afkoelen en eventueel water uit het waterreservoir verwijderen voordat u deze hervult en een nieuw stoomproces start.





- 14** Voor het mengen van gestoomde ingrediënten verwijzen we u naar het hoofdstuk 'Mengen na stomen'.
- 15** Er kan na een stoomproces water achterblijven in het waterreservoir. Dit is normaal. Wacht totdat het apparaat is afgekoeld tot kamertemperatuur en leeg dan het waterreservoir. Als u het waterreservoir wilt legen of reinigen, verwijzen we u naar het hoofdstuk 'Schoonmaken en ontkalken'.

Mengen na stomen



Let op

- De kan en het deksel worden heet na het stoomproces. Houd de kan alleen vast aan het speciaal ontworpen hittebestendige handvat. (afb. 18).
- Zorg er altijd voor dat het deksel van de kan goed is afgesloten als het apparaat in gebruik is.
- Zorg er altijd voor dat het deksel na het stomen is afgekoeld voordat u het opent om meer ingrediënten toe te voegen (vul de kan niet verder dan de bovenste rand van het plastic gedeelte van mesunit) of om het waterreservoir te legen.
- Als u extra vloeistoffen hebt toegevoegd, moet u de kan nooit in de stoompositie zetten, omdat de vloeistof dan door de zeef gaat.

- 1 Vanuit de stoompositie kunt u de kan bij het handvat optillen en omdraaien (afb. 19). Schud de kan, zodat de gestoomde ingrediënten naar beneden vallen op de mesunit.
- 2 Indien nodig verwijdert u het deksel en voegt u extra ingrediënten toe om te mengen (bijvoorbeeld water voor puree of extra gekookte ingrediënten als rijst of pasta). Plaats het deksel terug op de kan voordat u gaat mengen.
- 3 Plaats de kan op het apparaat met het deksel aan de bovenkant, zorg ervoor dat het -pictogram van de kan op één lijn staat met het -pictogram op het apparaat en draai de kan rechtsom zodat deze stevig op het apparaat staat (afb. 20). Zorg ervoor dat het handvat aan de rechterkant zit.
 - ↳ Als de kan juist op het apparaat staat, staat het -pictogram op de kan op één lijn met het -pictogram op het apparaat.
- 4 Houd de mengknop ingedrukt totdat de ingrediënten naar wens zijn gemengd (afb. 21).



Let op

- Laat het apparaat niet langer dan 30 seconden achtereen mengen. Als u na 30 seconden nog niet klaar bent met mengen, moet u de knop loslaten en een paar seconden wachten voordat u verder gaat. Als het apparaat warm wordt, moet u dit een paar minuten laten afkoelen voordat u verder gaat.

- 5 Als u klaar bent met mengen, kunt u de mengknop loslaten (afb. 22).
- 6 Haal de stekker uit het stopcontact.
- 7 Verwijder de mesunit. Wees voorzichtig wanneer u de mesunit verwijdert; deze kan heet zijn. Verwijder het gemengde voedsel uit de kan. Gebruik indien nodig de spatel die bij dit apparaat zit.

Mengen zonder stomen

Dit apparaat is uitsluitend bestemd voor de volgende doeleinden:

- Gestoomde en gekookte ingrediënten pureren
- Vloeistoffen en fruit mengen



Let op

- Het apparaat is niet bedoeld voor het hakken van harde ingrediënten zoals ijsklontjes en suikerklontjes of kleverige ingrediënten als kaas.
- Als u extra vloeistoffen hebt toegevoegd, moet u de kan nooit in de stoompositie zetten, omdat de vloeistof dan door de zeef gaat.



Opmerking





- Let er bij het mengen van ingrediënten met vloeistoffen op dat u de kan niet verder vult dan het **MAX**-niveau op de kan.
- Vul niet verder dan de bovenrand van het plastic deel van de mesunit bij het toevoegen van ingrediënten.
- Zet de kan met gemengde voeding nooit op de stoompositie op het apparaat.
- Als de ingrediënten aan de zijkant van de kan zitten of als de gemengde ingrediënten nog te vast zijn, kunt u de mengknop loslaten, de kan van het apparaat halen en de ingrediënten met de spatel loshalen of extra vloeistof (bijvoorbeeld drinkwater) toevoegen totdat het gemengde eten de juiste dikte heeft voor uw baby. Als u vloeistof in de kan doet, moet u de kan nooit verder vullen dan het **MAX**-niveau op de kan.
- Zorg ervoor dat de gemengde babyvoeding de juiste dikte heeft voordat u uw baby voedt. Om erachter te komen welke voedseldiktes geschikt zijn voor verschillende leeftijdscategorieën, verwijzen we naar het deskundige advies dat bij dit apparaat wordt meegeleverd, of raden wij u aan om advies te vragen aan een dokter of specialist.
- Verwerk geen grote hoeveelheden vaste ingrediënten tegelijkertijd. Verwerk deze ingrediënten in kleine porties voor een fijnere textuur.

- 1** Plaats de mesunit op de mesunithouder in de kan (afb. ⑨).
- 2** Snijd vaste ingrediënten in kleine stukjes (blokjes van maximaal 1 cm) voordat u ze in de kan doet.
- 3** Doe de ingrediënten in de kan (afb. ⑩).
- 4** Druk de zeef in het deksel van de kan (afb. ⑪).
- 5** Plaats het deksel op de kan en draai dit rechtsonder totdat het goed vastzit (afb. ⑫).



Opmerking

- De kan heeft groeven, zodat de vergrendelpinnen soepel worden geleid en het deksel stevig vastzit. Zorg ervoor dat de dekselgreep in de hendel van de kan schuift (afb. ⑬).

- 6** Plaats de kan op het apparaat met het deksel aan de bovenkant, zorg ervoor dat het -pictogram van de kan op één lijn staat met het -pictogram op het apparaat en draai de kan rechtsom zodat deze stevig op het apparaat staat (afb. 20). Zorg ervoor dat het handvat aan de rechterkant zit.
- ↳ Als de kan juist op het apparaat staat, staat het -pictogram op de kan op één lijn met het -pictogram op het apparaat.
- 7** Houd de mengknop ingedrukt totdat het voedsel naar wens is gemengd (afb. 21).



Let op

- Laat het apparaat niet langer dan 30 seconden achtereen mengen. Als u na 30 seconden nog niet klaar bent met mengen, moet u de knop loslaten en een paar seconden wachten voordat u verder gaat. Als het apparaat warm wordt, moet u dit een paar minuten laten afkoelen voordat u verder gaat.

- 8** Als u klaar bent met mengen, kunt u de mengknop loslaten (afb. 22).
- 9** Haal de stekker uit het stopcontact.
- 10** Verwijder de mesunit. Wees voorzichtig wanneer u de mesunit verwijdert; deze kan heet zijn. Verwijder het gemengde voedsel uit de kan. Gebruik indien nodig de spatel die bij dit apparaat zit.



Opnieuw opwarmen

Dit apparaat wordt geleverd met een bewaarkan van 120 ml. Gebruik de bewaarkan om babyvoeding die u met dit apparaat hebt gemaakt opnieuw op te warmen.



Opmerking

- Een pakket met 2 bewaarkannen van 120 en 240 ml (SCF876) is in sommige winkels afzonderlijk verkrijgbaar.
- Doe eerder gemengde voeding altijd in de bewaarkan als u dit wilt opwarmen.
- Zorg dat de afsluitring rond het deksel van de kan zit voordat u gaat opwarmen en dat de vlakke kant van de afsluitring aan de buitenkant zit.

- 1** Giet de juiste hoeveelheid water in het waterreservoir.
- ↳ Als u de bewaarkan van 120 ml gebruikt, moet u 160 ml water in het waterreservoir gieten (d.w.z. tot de markering voor 10/15 minuten). Als u de bewaarkan van 240 ml gebruikt, moet u er water indoen tot aan het MAX-niveau op de zijkant van het waterreservoir of tot aan het MAX-niveau aan de binnenkant van het waterreservoir.
- 2** Doe het deksel van het waterreservoir op het reservoir en draai het rechtsom om het vast te zetten (afb. 6).
- ↳ Als het deksel van het waterreservoir vastzit, zal het -pictogram op het deksel van het waterreservoir op één lijn met het -pictogram op het waterreservoir komen.
- 3** Haal de mesunit uit de kan (afb. 23).

- 4 Draai de bewaarkan om en plaats deze op de mesunithouder in de kan (afb. 24).
- 5 Plaats het deksel op de kan en draai dit rechtsom totdat het goed vastzit (afb. 25).



 **Opmerking**

- De kan heeft groeven, zodat de vergrendelpinnen soepel worden geleid en het deksel stevig vastzit. Zorg ervoor dat de dekselgreep in de hendel van de kan schuift (afb. 13).

- 6 Draai de kan om, zodat het deksel van de kan aan de onderkant zit (afb. 26).
- 7 Sluit de verbinding op het deksel van de kan aan op het vergrendelgebied van het waterreservoir en plaats de kan dan op het apparaat met het deksel aan de onderkant (afb. 27). Druk de kan naar beneden zodat die stevig op het apparaat staat en zorg ervoor dat het handvat aan de rechterkant zit.

 **Opmerking**

- Zorg ervoor dat het deksel van het waterreservoir goed vastzit voordat u de kan op het apparaat zet.

- 8 Als de bedieningsknop niet op de uit-stand (OFF) staat, moet u deze eerst in de uit-stand zetten.
- 9 Steek de stekker van het apparaat in het stopcontact.
- 10 Draai de bedieningsknop om de verwarmingstijd te selecteren die past bij de bewaarkan die in de kan is geplaatst (afb. 16).
 - ↳ Kies 15 minuten (15) als u de bewaarkan van 120 ml gebruikt. Kies 25 minuten (25) als u de bewaarkan van 240 ml gebruikt.
 - ↳ Het stoomlampje  brandt wit om aan te geven dat het apparaat bezig is met opwarmen.
- 11 Als het opwarmproces is afgelopen, piept het apparaat en gaat het stoomlampje  uit.
- 12 Draai de bedieningsknop terug naar de uit-stand (OFF) (afb. 17). Wacht 2 minuten of totdat er geen stoom meer uit de bovenkant van het apparaat komt voordat u de kan verwijdert.
- 13 Open het deksel van de kan en gebruik de haak aan de spatel om de bewaarkan eruit te halen (afb. 28).
- 14 Er kan na een opwarmproces water achterblijven in het waterreservoir. Dit is normaal. Wacht totdat het apparaat is afgekoeld tot kamertemperatuur en leeg dan het waterreservoir. Als u het waterreservoir wilt legen of reinigen, verwijzen we u naar het hoofdstuk 'Schoonmaken en ontkalken'.

Ontdooien

Als u de speciale bewaarkannen hebt gebruikt om gemengde voeding in te vriezen, kunt u het apparaat gebruiken om de ingevroren voeding voorzichtig te ontdooien.

Opmerking

- Doe eerder gemengde voeding altijd in de bewaarkan als u dit wilt ontdooien.
- Zorg dat de afsluitring rond het deksel van de kan zit voordat u gaat ontdooien en dat de vlakke kant van de afsluitring aan de buitenkant zit.

- 1 Zorg ervoor dat het water in het reservoir niet boven het op het waterreservoir aangegeven MAX-niveau of het MAX-niveau aan de binnenkant van het waterreservoir uitkomt.
- 2 Volg stappen 2 - 8 uit het hoofdstuk 'Opwarmen'.
- 3 Draai de bedieningsknop en kies 30 minuten  (afb. 29).
↳ Het stoomlampje  brandt wit om aan te geven dat het apparaat bezig is met ontdooien.
- 4 Als het ontdooiproces is afgelopen, piept het apparaat en gaat het stoomlampje  uit.
- 5 Draai de bedieningsknop terug naar de uit-stand (OFF) (afb. 17). Wacht 2 minuten of totdat er geen stoom meer uit de bovenkant van het apparaat komt voordat u de kan verwijdert.
- 6 Open het deksel van de kan en gebruik de haak aan de spatel om de bewaarkan eruit te halen (afb. 28).
- 7 Er kan na een ontdooiproces water achterblijven in het waterreservoir. Dit is normaal. Wacht totdat het apparaat is afgekoeld tot kamertemperatuur en leeg dan het waterreservoir. Als u het waterreservoir wilt legen of reinigen, verwijzen we u naar het hoofdstuk 'Schoonmaken en ontkalken'.

Opmerking

- Ontdooi dezelfde portie eten slechts eenmaal.
- Als u klaar bent met ontdooien, raden we u aan nog een opwarmproces te starten, zodat het eten goed wordt opgewarmd.

Ingrediënten en stoomtijden

Soort voedsel	Ingrediënt	Geschatte stoomtijd (min.)*	Waterniveau in het waterreservoir (ml)
Fruit	Apple	15	160
	Sinaasappel/ mandarijn	15	160
	Perziken	10	160
	Peer	15	160

140 NEDERLANDS

Soort voedsel	Ingrediënt	Geschatte stoomtijd (min.)*	Waterniveau in het waterreservoir (ml)
	Ananas	20	200
	Pruim	10	160
	Aardbei	15	160
Groenten	Asperges	15	160
	Broccoli	15	160
	Wortel	20	200
	Bloemkool	15	160
	Bleekselderij	15	160
	Aubergine	15	160
	Venkel	15	160
	Sperziebonen	20	200
	Prei	15	160
	Ui	15	160
	Erwten	15	160
	Paprika	15	160
	Aardappel	20	200
	Pompoen	15	160
	Spinazie	15	160
	Koolraap	15	160
	Mais	15	160
	Zoete aardappel	15	160
	Tomaat	15	160
	Knolraap	15	160
	Courgette	15	160
Vlees	Kip, rundvlees, lamsvlees, varkensvlees enz.	20	200
Vis	Zalm, wijting, tong, kabeljauw, forel enz.	15	160

* De stoomtijden kunnen variëren. De geschatte tijden zijn gebaseerd op ingrediënten die allemaal in kleine blokjes zijn gesneden van niet groter dan 1 cm en in totaal niet meer wegen dan 250 gram.

Schoonmaken en ontkalken

Reiniging



Let op

- Maak het apparaat na ieder gebruik schoon.
- Dompel het apparaat nooit onder in water. Spoel het apparaat nooit af onder de kraan.
- Gebruik nooit bleekwater of chemische sterilisatievloeistoffen/-tabletten in het apparaat.
- Gebruik nooit schuursponzen, schurende schoonmaakmiddelen of agressieve vloeistoffen zoals benzine, aceton of alcohol om het apparaat schoon te maken.



Opmerking

- Alle onderdelen, met uitzondering van het apparaat, kunnen ook in de vaatwasmachine worden schoongemaakt.
- Doe de afsluitring altijd rond het deksel van de kan nadat u die hebt verwijderd om schoon te maken en zorg ervoor dat de vlakke kant van de afsluitring aan de buitenkant zit.

- 1 Haal de stekker uit het stopcontact en verwijder de kan van het apparaat (afb. 30).
- 2 Druk de dekselgreep naar links om het deksel van de kan los te maken (afb. 8).
- 3 Pak het uitsteeksel van de zeef vast en trek eerst één kant van de zeef eruit om vervolgens de zeef uit het deksel van de kan te verwijderen (afb. 31).
- 4 Haal de afsluitring van het deksel van de kan wanneer u deze moet schoonmaken.
- 5 Verwijder de mesunit (afb. 23).
- 6 Maak de mesunit direct na gebruik grondig schoon onder de kraan. Vergeet hierbij niet de binnenkant van de buis van de mesunit ook schoon te spoelen (afb. 32).



Let op

- Wees zeer voorzichtig wanneer u de mesunit vastpakt. De snijkanten zijn zeer scherp.

- 7 Draai het deksel van het waterreservoir naar links om dit van het waterreservoir te halen (afb. 33).
- 8 Spoel het deksel van het waterreservoir af onder de kraan.

142 NEDERLANDS

- 9 Giet eventueel overtollig water uit het waterreservoir. Giet als dat nodig is vers water in het waterreservoir (afb. ⑤) en spoel het uit (afb. ③④). Herhaal indien nodig totdat het waterreservoir schoon is.
- 10 Maak de overige onderdelen die met voedsel in aanraking zijn geweest direct na gebruik schoon met warm water en een schoonmaakmiddel.
- 11 Droog het apparaat en alle onderdelen na het afspoelen.

Het waterreservoir ontkalken

Voor optimale prestaties raden wij u aan het apparaat elke 4 weken te ontkalken. Om de ophoping van kalkaanslag te verminderen, raden wij u aan om zacht of gezuiverd water te gebruiken om te stomen, op te warmen en te ontdoeien.

Als u het apparaat wilt ontkalken, moet u de volgende instructies volgen:

- 1 Zorg ervoor dat het apparaat is uitgeschakeld.
- 2 Meng 80 ml witte azijn (6% azijnzuur) met 80 ml water of gebruik citroenzuur met warm water om het waterreservoir te ontkalken.
- 3 Voeg de oplossing toe aan de boiler in het waterreservoir.
- 4 Doe het deksel van het waterreservoir op het reservoir en draai het rechtsom om het vast te zetten.
- 5 Wacht 6 uur/een nacht of totdat alle kalkaanslag is opgelost.
- 6 Giet de gebruikte oplossing uit het waterreservoir (afb. ③④).
- 7 Als de kalkaanslag niet volledig is opgelost, moet u het ontkalkingsproces bij stap 1 - 6 in dit hoofdstuk herhalen.
- 8 Giet wat vers water in het waterreservoir (afb. ⑤) en spoel het uit (afb. ③④). Herhaal indien nodig totdat het waterreservoir schoon is.
- 9 Spoel het deksel van waterreservoir zorgvuldig af onder de kraan.
- 10 Vul het waterreservoir met 200 ml water en laat het apparaat een stoomproces van 20 minuten doorlopen met een lege kan voordat u er weer voedsel mee gaat bereiden.

Opbergen

- 1 Leeg het waterreservoir voordat u het apparaat opbergt (afb. ③④).
- 2 Zorg ervoor dat alle onderdelen schoon en droog zijn voordat u het apparaat opbergt (zie hoofdstuk 'Schoonmaken en ontkalken').
- 3 Plaats de mesunit in de kan als u het apparaat opbergt om beschadigingen te voorkomen.
- 4 Zorg er altijd voor dat de deksels van zowel het waterreservoir als de kan goed op hun plaats zitten als u het apparaat opbergt.

Recycling



Dit symbool betekent dat dit product niet bij het gewone huishoudelijke afval mag worden weggegooid (2012/19/EU).

Volg de geldende regels in uw land voor de gescheiden inzameling van elektrische en elektronische producten. Als u correct verwijderd, voorkomt u negatieve gevolgen voor het milieu en de volksgezondheid.

Garantie en service

Als u informatie nodig hebt of als u een probleem hebt, bezoek dan de Philips-website op www.philips.com/avent of neem contact op met het Philips Consumer Care Centre in uw land (u vindt het telefoonnummer in het 'worldwide garantie'-vouwblad). Als er geen Consumer Care Centre in uw land is, ga dan naar uw Philips-dealer.

Problemen oplossen

Dit hoofdstuk behandelt in het kort de problemen die u kunt tegenkomen tijdens het gebruik van uw apparaat. Als u er niet in slaagt het probleem op te lossen met behulp van de onderstaande informatie, neem dan contact op met het Consumer Care Centre in uw land.

Probleem	Mogelijke oorzaak	Oplossing
Het apparaat werkt niet.	Dit apparaat is voorzien van een veiligheidsvergrendeling. Het apparaat werkt niet als de onderdelen niet juist op het apparaat zijn geplaatst.	Plaats alle onderdelen op de juiste wijze. Voordat u gaat stomen, moet u de kan verticaal op het apparaat zetten met het deksel van de kan aan de onderkant. Voordat u gaat mengen moet u de kan op het apparaat zetten met het deksel aan de bovenkant en de kan vergrendelen door deze rechtsom te draaien.
Het stoomlampje  gaat niet aan.	Het apparaat is niet op netspanning aangesloten. De kan is niet goed op het apparaat geplaatst.	Steek de stekker in het stopcontact. Plaats de kan goed op het apparaat met het deksel van de kan aan de onderkant.
	U hebt direct na het eerste stoomproces een tweede stoomproces gestart.	Schakel het apparaat uit en laat het 10 minuten afkoelen voordat u het tweede stoomproces start.

Probleem	Mogelijke oorzaak	Oplossing
	De bedieningsknop is niet in de uit-stand (OFF) gezet nadat het vorige stoomproces was afgerond.	Draai de bedieningsknop eerst naar de uit-stand (OFF) en draai deze vervolgens om een bereidingstijd te kiezen.
De eerste paar keer dat het apparaat wordt gebruikt, produceert het waterreservoir een onaangename geur.	U hebt het waterreservoir voor gebruik niet schoongemaakt.	Wij verwijzen naar het hoofdstuk 'Schoonmaken en ontkalken' om het waterreservoir schoon te maken en daarna een stoomproces te doorlopen met een lege kan.
Het apparaat stoomt niet.	U hebt geen water in het waterreservoir gedaan.	Zet het apparaat uit, haal de stekker uit het stopcontact en doe vervolgens water in het waterreservoir.
	Er bevindt zich te veel kalkaanslag in het waterreservoir.	Ontkalk het waterreservoir. Zie de sectie 'Ontkalken' in het hoofdstuk 'Schoonmaken en ontkalken'.
Er lekt stoom uit het waterreservoir.	Het deksel van het waterreservoir is niet goed gesloten.	Bevestig het deksel goed op het waterreservoir. Zorg ervoor dat het ▲-pictogram op het deksel van het waterreservoir op één lijn staat met het 🔒-pictogram op het waterreservoir.
	De kan is niet goed op het apparaat geplaatst.	Plaats de kan goed op het apparaat.
	De stoomopening op het deksel van het waterreservoir zit verstopt met vuil of kalkaanslag.	Maak de stoomopening op het deksel van het waterreservoir schoon.
	De stoomopening op het deksel van de kan zit verstopt door vuil.	Maak de stoomopening op het deksel van de kan schoon.
De ingrediënten zijn niet volledig opgewarmd.	De stukken in de kan zijn te groot.	Snijd het voedsel in kleinere stukken (blokjes niet groter dan 1 cm).
	Er zit te veel voedsel in de kan.	Verminder de hoeveelheid voedsel in de kan.

Probleem	Mogelijke oorzaak	Oplossing
	Er zit te veel of te weinig water in het waterreservoir.	Zorg voor de juiste hoeveelheid water die nodig is voor de stoomtijd. Kijk in het receptenboekje en/of de tabel in het hoofdstuk 'Ingrediënten en stoomtijden' om ervoor te zorgen dat u de juiste hoeveelheid water toevoegt voor de benodigde stoomtijd voor de ingrediënten die u wilt stomen of het recept dat u wilt bereiden.
	De stoomtijd is te kort.	Kies een langere stoomtijd (maximaal 30 minuten).
	De kan is niet goed op het apparaat geplaatst.	Plaats de kan goed op het apparaat met het deksel van de kan aan de onderkant.
	Er bevindt zich te veel kalkaanslag in het waterreservoir.	Ontkalk het waterreservoir. Zie de sectie 'Ontkalken' in het hoofdstuk 'Schoonmaken en ontkalken'.
Het deksel van de kan lekt.	Er zit te veel voedsel in de kan.	Schakel het apparaat uit en verwerk een kleinere hoeveelheid.
	Het deksel zit niet goed op de kan.	Plaats het deksel op de kan en draai dit rechtsom totdat het goed vastzit.
	De afsluitring rond het deksel is niet goed of niet geplaatst.	Zorg ervoor dat de afsluitring goed rond het deksel is geplaatst en dat de vlakke kant aan de buitenkant zit.
De mengfunctie werkt niet.	Er zit te veel voedsel in de kan.	Schakel het apparaat uit en verwerk een kleinere hoeveelheid. Rauwe voeding mag niet boven de mesunit uitkomen.
	De kan is niet goed op het apparaat geplaatst.	Plaats de kan op het apparaat met het deksel aan de bovenkant, zorg ervoor dat het  -pictogram van de kan op één lijn staat met het  -pictogram op het apparaat en draai de kan rechtsom zodat deze stevig op het apparaat staat.
	Het deksel zit niet goed op de kan.	Plaats het deksel op de kan en draai dit rechtsom totdat het goed vastzit.
	U gebruikt het apparaat om kleverig voedsel zoals kaas te mengen.	Raadpleeg het receptenboekje om te zien welke ingrediënten u kunt mengen.
	U hebt de mengfunctie meer dan 30 seconden achtereen gebruikt.	Stop met mengen en laat het apparaat een paar seconden afkoelen voordat u verdergaat.

146 NEDERLANDS

Probleem	Mogelijke oorzaak	Oplossing
Het apparaat maakt veel lawaai, produceert een onaangename geur, voelt heet aan, produceert rook enz.	Er zit te veel voedsel in de kan.	Schakel het apparaat uit en verwerk een kleinere hoeveelheid.
	U hebt de mengfunctie te lang gebruikt.	Laat het apparaat niet langer dan 30 seconden achtereen werken.
Het apparaat produceert veel lawaai en trillingen tijdens het mengen.	De zeef is niet aan het deksel van de kan bevestigd.	Zorg ervoor dat de zeef aan het deksel van de kan is bevestigd.
De temperatuur van het ontdooide voedsel is nog steeds laag.	Er zit te veel voedsel in de bewaarkan.	Zorg ervoor dat de hoeveelheid voedsel in de bewaarkan niet boven de markering aan de zijkant van de kan uitkomt.
	De voeding in de bewaarkan is te kleverig.	Laat het apparaat 10 minuten afkoelen en ontdooi de voeding daarna weer.
De bewaarkan lekt tijdens het opwarmen/ontdooien.	Het deksel zit niet goed op de bewaarkan.	Zorg ervoor dat het deksel goed op de bewaarkan zit voordat u deze in de kan plaatst om voeding op te warmen of te ontdooien.
Het water in het waterreservoir heeft een ongewone kleur wanneer u het uit het waterreservoir giet of wanneer het in de kan komt tijdens het stomen, of het water in het waterreservoir heeft een onaangename geur.	Voedseldeeltjes zijn tijdens het gebruik in het waterreservoir terechtgekomen.	Maak het waterreservoir schoon volgens de instructies in het hoofdstuk 'Schoonmaken en ontkalken'. Gebruik het apparaat precies volgens de instructies. Zorg ervoor dat er niet te veel water in het waterreservoir zit (max. 250 ml) en dat u niet te veel voedsel in de kan doet (vul de kan niet verder dan de bovenste rand van het plastic gedeelte van mesunit). Stoom dezelfde ingrediënten niet langer dan 30 minuten en doe geen vloeistof in de kan om te stomen. Nadat u vloeistoffen in de kan hebt gedaan, mag u de kan nooit in de stoomstand zetten als het deksel van de kan aan de onderkant zit.
Er zitten witte vlekken op het waterreservoir, het deksel van het waterreservoir, de kan, het deksel van de kan en/of de zeef.	Er is kalkaanslag op deze onderdelen ontstaan.	Dit is normaal. Ontkalk het apparaat regelmatig. Maak het deksel van het waterreservoir, de kan, het deksel van de kan en de zeef schoon met een vochtige doek. Ontkalk het waterreservoir. Zie de sectie 'Ontkalken' in het hoofdstuk 'Schoonmaken en ontkalken'.

Probleem	Mogelijke oorzaak	Oplossing
De oppervlakken die in contact komen met voeding zijn verkleurd.	Voedingskleurstoffen kunnen onderdelen die in contact komen met voeding verkleuren.	Dit is normaal. Alle onderdelen kunnen nog steeds veilig worden gebruikt en zijn niet schadelijk voor de bereide voeding.
Het apparaat piept 5 keer en het stoomlampje knippert tijdens het stomen, opwarmen of ontdooien.	De kan staat niet goed vast of staat niet op het apparaat tijdens het stomen, opwarmen of ontdooien.	Draai de bedieningsknop naar de uit-stand (OFF), controleer de hoeveelheid water in het waterreservoir, plaats de kan goed op het apparaat en kies opnieuw de bereidingstijd om het proces te herstarten.
	De hoeveelheid water in het waterreservoir is niet genoeg voor de geselecteerde bereidingstijd.	Draai de bedieningsknop naar de uit-stand (OFF) en voeg de juiste hoeveelheid water toe.
	Er bevindt zich te veel kalkaanslag in het waterreservoir.	Ontkalk het waterreservoir. Zie de sectie 'Ontkalken' in het hoofdstuk 'Schoonmaken en ontkalken'.
Er zitten voedselresten in de binnenste laag aan de onderkant van de kan.	Tijdens het schoonmaken komen er kleine voedseldeeltjes in de binnenste laag aan de onderkant van de kan.	<p>Verwijder de kan van de hoofdunit. Verwijder het deksel en de mesunit van de kan.</p> <p>Zet de kan ondersteboven, houd het kleine gaatje onder de kraan en spoel met water. Gebruik warm water voor een beter schoonmaakresultaat.</p> <p>Houd het handvat van de kan vast en schud de kan ongeveer 15 seconden om het water met de verzamelde resten te mengen.</p> <p>Giet het water uit het kleine gaatje.</p> <p>Herhaal de bovenstaande stappen meerdere keren tot de resten zijn verwijderd.</p>

Technische specificaties

- Voltage/vermogen: zie het typeplaatje aan de onderzijde van het apparaat
- Maximale capaciteit van het waterreservoir: 250 ml
- Maximale capaciteit van de kan: 1050 ml
- Werkingstemperatuur: 10 °C tot 40 °C
- Beveiliging: verwarmingssysteem met temperatuurregeling

Se på bildene på de brettede sidene på forsiden og baksiden av
brugerhåndboken.



Innhold

Viktig	149
Innledning	154
Generell beskrivelse	154
Før bruk første gang	155
Bruke apparatet	155
Ingredienser og damptider	162
Rengjøring og avkalking	163
Oppbevaring	165
Resirkulering	165
Garanti og service	165
Feilsøking	165
Tekniske spesifikasjoner	169

Viktig

Les denne brukerveiledningen nøye før du bruker apparatet, og ta vare på den for senere referanse.

Fare

- Senk aldri hovedenheten ned i vann eller annen væske. Ikke skyll den under springen.

Advarsel

- Før du kobler til apparatet, må du kontrollere at spenningen som er angitt på apparatet, stemmer overens med nettspenningen.
- Du må ikke bruke apparatet hvis støpselet, nettledningen eller selve apparatet er ødelagt. Hvis nettledningen er ødelagt, må den alltid skiftes ut av Philips, et servicesenter som er godkjent av Philips, eller lignende kvalifisert personell for å unngå farlige situasjoner.
- Dette apparatet kan brukes av personer med nedsatt sansevne eller fysisk eller psykisk funksjonsevne, eller personer med manglende erfaring eller kunnskap, dersom de får instruksjoner om sikker bruk av apparatet eller tilsyn som sikrer sikker bruk, og hvis de er klar over risikoen.
- Barn må ikke leke med apparatet (inkludert tilbehør).
- Dette apparatet skal ikke brukes av barn. Oppbevar apparatet og ledningen utilgjengelig for barn (inkludert tilbehør).
- Barn skal ikke utføre rengjøring eller vedlikehold.
- Ikke berør knivene, spesielt hvis apparatet er koblet til strømnettet. Knivene er svært skarpe.
- Vær forsiktig når du håndterer de skarpe knivbladene, når du tømmer kannen, og under rengjøring.
- Hvis knivene setter seg fast, må du trekke støpselet ut av stikkontakten før du fjerner ingrediensene som blokkerer knivene.

- Apparatet blir varmt under eller kort etter damping (spesielt overflater med dette symbolet ) og kan forårsake brannskader ved berøring. Løft bare kannen etter håndtaket.
- Varm damp kommer ut av kannen under damping og når lokket fjernes.
- Vær oppmerksom på at det kommer varm damp ut av vannbeholderen når du tar av lokket.
- Når dampingsprosessen er ferdig, vil varm damp fortsette å komme ut av dampåpningen på lokket til vannbeholderen og damphullet i kannen i en stund. Vær forsiktig når du løfter kannen av hovedenheten.
- Hvis apparatet brukes feil, kan varm damp slippe ut fra kanten av lokket på vannbeholderen. Se avsnittet Feilsøking for å hindre eller løse dette.
- Vær ekstra forsiktig når du fyller varm væske i kannen, ettersom væsken kan sprute.
- Sett alltid tidligere mikset mat i oppbevaringskrukken hvis du vil varme opp eller tine mat med dette apparatet.
- Ikke bruk dette apparatet til å hakke harde og klissete ingredienser.
- Bruk aldri blekemiddel eller kjemiske steriliseringsløsninger/-tabletter i apparatet.
- Bruk aldri skurebørster, skuremidler eller væsker som bensin, aceton eller alkohol til å rengjøre apparatet.
- La alltid apparatet kjøle seg ned i 10 minutter etter én dampingsprosess før du begynner dampingen igjen.
- Ikke la apparatet gå i mer enn 30 sekunder om gangen. Hvis du ikke er ferdig etter 30 sekunder, slipper du knappen for å stoppe miksing og venter noen sekunder før du fortsetter. Hvis hovedenheten blir varm, må den avkjøles i noen minutter før du fortsetter.
- Ikke hell vann eller annen væske i kannen for damping for å unngå skade på apparatet.
- Ta alltid av lokket på oppbevaringskrukken før du bruker krukken til å varme opp mat i en mikrobølgeovn.

Forsiktig

- Ikke bruk tilbehør eller deler fra andre produsenter eller som Philips ikke spesifikt anbefaler. Hvis du bruker slikt tilbehør eller slike deler, blir garantien ugyldig.
- Ikke plasser apparatet på eller nær en komfyr eller stekeovn som brukes, eller som fremdeles er varm.
- Slå alltid av apparatet og koble fra strømforsyningen når apparatet står uten tilsyn, og før montering, demontering, rengjøring, bytte av tilbehør eller håndtering av deler som beveger seg når apparatet er i bruk.
- Trekk alltid støpslet ut av kontakten og la apparatet kjøles ned før rengjøring.
- Sett alltid kontrollbryteren til av (**OFF**) hver gang etter damping, oppvarming eller tining.
- Bruk aldri kannen eller noen annen del av apparatet (unntatt oppbevaringskrukkene) i en mikrobølgeovn eller et steriliseringsapparat, da metalledene på håndtaket til kannen og knivenheten ikke egner seg til slik bruk.
- Steriliser aldri kannen eller noen annen del av apparatet (unntatt oppbevaringskrukkene) i en sterilisator eller mikrobølgeovn, da metalledene på håndtaket til kannen og knivenheten ikke egner seg til slik bruk.
- Dette apparatet skal kun brukes i husholdningen. Hvis apparatet brukes feil eller på en måte som tilsvarer profesjonell bruk, eller hvis bruksanvisningen ikke følges, blir garantien ugyldig, og Philips påtar seg da ikke noe ansvar for eventuelle skader.
- Plasser apparatet på en stabil, vannrett og jevn overflate. Apparatet slipper ut varm damp ved bruk. Kontroller at det er nok plass rundt det for å forhindre skade på skap eller andre objekter.
- Ikke bruk apparatet hvis det har falt ned eller er skadet på noen måte. Ta det med til et autorisert Philips-servicesenter for reparasjon.
- Bruk aldri dampfunksjonen uten vann i vannbeholderen.

- Kontroller at vannet i beholderen ikke overstiger MAX-vannivåindikatoren på siden av vannbeholderen (250 ml) eller MAX-vannivåindikatoren i vannbeholderen.
- Kontroller at lokket til vannbeholderen er riktig låst før du setter kannen på hovedenheten.
- Når du damper ingredienser, må du passe på at du ikke fyller kannen over toppen av plastdelen på knivenheten (fig. ②).
- Når du mikser væsker, må du ikke overskride **MAX**-væsknivået angitt på kannen (720 ml) (fig. ③).
- Ikke løft og flytt på apparatet når det er i bruk.
- Ikke stikk gjenstander inn i dampåpningen på lokket til vannbeholderen eller dampåpningen på lokket på kannen.
- Etterfyll aldri vannbeholderen under damping, da det kan komme varmt vann og damp ut av apparatet.
- Kontroller alltid at lokket på kannen er avkjølt etter damping, før du åpner det for å tilsette flere ingredienser.
- Koble aldri dette apparatets strømforsyning via en ekstern bryterenhet, for eksempel en tidsbryter, eller koble det til en krets som regelmessig slås av og på.
- Kontroller alltid temperaturen på den kokte maten bak på hånden for å sikre at den er trygg for babyen.
- Kontroller alltid konsistensen på maten til babyen. Hvis du vil ha veiledning om hvilken konsistens på maten som passer for ulike aldre, kan du se de profesjonelle rådene om tilvenning som leveres med dette apparatet, eller søke råd fra en lege eller konsulent.
- Bruk bare slikkepotten som fulgte med, når du skal ta maten ut av kannen.
- Regelmessig avkalking forhindrer skade på apparatet.
- Oppbevaringskrukken som følger med dette apparatet, er ikke et redskap for mating av barn. Ikke mat barn direkte fra oppbevaringskrukken.
- Rengjør oppbevaringskrukken grundig før du bruker den, og steriliser den deretter med en Philips Avent-sterilisator, eller plasser oppbevaringskrukken i kokende vann i 5 minutter. Dette er for å sikre hygien. Kontroller

at det er nok vann i beholderen når du bruker kokende vann for å sterilisere oppbevaringskrukken, og pass på at krukken ikke kommer i kontakt med beholderen for lenge, for å unngå varmedeformasjon.

- Kontroller at mengden mat i oppbevaringskrukken ikke overstiger linjen merket på siden av krukken, ellers kan krukken lekke.
- Når du varmer opp eller tiner mat, må du kontrollere at lokket til oppbevaringskrukken er lukket ordentlig før du setter oppbevaringskrukken i kannen. Ellers kan krukken lekke når du tar den ut av kannen.
- Oppvarming av mat i en mikrobølgeovn ved å bruke oppbevaringskrukken som fulgte med, kan gi lokalt høye temperaturer i maten, og det kan påvirke dens ernæringsmessige verdi. Rør alltid i oppvarmet mat for å sikre at varmen blir jevnt fordelt. Mål temperaturen før du serverer maten.
- Ikke velg grillfunksjonen hvis du bruker en kombinasjonsmikrobølgeovn (med grillfunksjon) for å varme opp eller tine maten med oppbevaringskrukken. Hvis du akkurat har avsluttet en grillprosess, må du vente til mikrobølgeovnen er avkjølt før du setter oppbevaringskrukkene i den, da den gjenværende varmen kan føre til skade på oppbevaringskrukkene.

Sikkerhetssystemer

Dette apparatet er utstyrt med en innebygd sikkerhetslås for å sikre deg under bruk. Dette apparatet fungerer bare hvis alle delene er satt sammen riktig. Den innebygde sikkerhetslåsen deaktiveres når alle delene er satt sammen riktig.

Dette apparatet er også utstyrt med en sikkerhetsfunksjon mot overoppheting. Overoppheting kan oppstå hvis tiden mellom to dampingsprosesser er for kort. Hvis sikkerhetsfunksjon mot overoppheting aktiveres under en dampingsprosess, vrir du kontrollbryteren tilbake til av-stillingen (**OFF**) og lar apparatet avkjøles i noen minutter. Etter dette kan du bruke apparatet igjen.

Elektromagnetiske felt (EMF)

Dette Philipsapparatet overholder alle aktuelle standarder og forskrifter for eksponering for elektromagnetiske felt.

Innledning

Gratulerer med kjøpet, og velkommen til Philips Avent. For å få fullt utbytte av støtten som Philips Avent tilbyr, må du registrere produktet på www.philips.com/welcome.

Med funksjoner for damping og miksing kombinert i ett apparat, hjelper denne 4-i-1-enheten for sunn babymat alle foreldre med å tilberede næringsrike måltider til babyer. Du kan også bruke enheten for babymat til å tine og varme opp babymat.

Generell beskrivelse

Produktoversikt (fig. ①)

- A** Tappen på lokket
- B** Kobling på lokket til kannen
- C** Lokket til kannen
- D** Gummipakning
- E** Låsepinne
- F** Sil
- G** Knivenhet
- H** Holder for knivenhet
- I** Kanne
- J** Lokk til vannbeholder
- K** Vannivåindikatorer
- L** Indikator for MAKS. vannivå
- M** Vannbeholder (ikke avtakbar)
- N** Koker
- O** Hovedenhet
- P** Kontrollbryter
- Q** Mikseknapp
- R** Nettledning
- S** Låseområde på vannbeholderen

Oversikt over kontroller (fig. ①)

- T** Tineinnstilling
- U** Oppvarmingsinnstilling for oppbevaringskrukke på 240 ml
- V** Oppvarmingsinnstilling for oppbevaringskrukke på 120 ml
- W** Damplampe

Tilbehør (fig. ①)

- X Oppbevaringskrukke
- Y Lokk på oppbevaringskrukke
- Z Slikkepott

Før bruk første gang

- 1 Fjern all emballasjen fra apparatet.
- 2 Rengjør alle delene grundig før første gangs bruk. Se avsnittet Rengjøring og avkalking.
- 3 Vi anbefaler å kjøre en dampingsprosess med en tom kanne før du bruker apparatet for første gang. Gå til avsnittene Fylle vannbeholderen og Damping.

Bruke apparatet



Forsiktig

- Kontroller alltid temperaturen på den kokte maten bak på hånden for å sikre at den er trygg for babyen.

Dette apparatet er ment for å dampe ferske, faste ingredienser og mikse dem til en konsistens du velger. Se det vedlagte oppskriftsheftet for noen velsmakende og næringsrike oppskriftsideer. Apparatet kan også brukes for kun damping eller kun miksing. Se avsnittet Mikse uten damping for mer informasjon om bruk med kun miksing.

Dette apparatet kan også brukes til å tine eller varme opp kokt mat som har blitt oppbevart i de spesialutformede oppbevaringskrukkene. Bruk alltid disse oppbevaringskrukkene til å tine eller varme opp mikset mat. Tining eller oppvarming uten oppbevaringskrukkene vil føre til at maten slipper gjennom silen og inn i lokket til kannen.

Sett aldri kannen med mikset mat i dampstillingen på hovedenheten.

Damp aldri det samme partiet av råvarer i mer enn 30 minutter eller mer enn én gang.

Dette apparatet er IKKE beregnet for følgende formål.

- Damping av frosne råvarer
- Damping av tidligere mikset mat uten oppbevaringskrukke
- Damping av de samme ingrediensene i mer enn 30 minutter
- Koke ris og pasta
- Først mikse, og deretter dampe
- Varme eller varme opp væsker som supper, sauser eller vann
- Holde mat varm i flere timer
- Skjæring av harde ingredienser som isbiter og sukkerbiter, eller klissete ingredienser som ost

Fylle vannbeholderen

Merk

- Kontroller at vannet i beholderen ikke overstiger MAX-vannivåindikatoren på siden av vannbeholderen (250 ml) eller MAX-vannivåindikatoren i vannbeholderen.
- Vi anbefaler å bruke mykt eller rensset vann, da mineraler i mineralvann eller vann fra kranen kan føre til at kalkavleiringer dannes raskere på innsiden av vannbeholderen.
- Bortsett fra materialene som er nødvendige for avkalking, må du aldri ha andre væsker enn vann i vannbeholderen.

- 1 Vri lokket til vannbeholderen mot klokken for å åpne vannbeholderen (fig. ④). Følg deretter vannivåindikatorene på vannbeholderen og fyll på vann til ønsket nivå i henhold til avsnittet **Ingredienser og damptider i brukerhåndboken** eller det vedlagte oppskriftsheftet (fig. ⑤).
- 2 Sett lokket til vannbeholderen på vannbeholderen, og vri lokket med klokken for å låse det sikkert på plass (fig. ⑥).
 - ↳ Når lokket til vannbeholderen er riktig låst på plass, vil ▲-ikonet på lokket til vannbeholderen komme på linje med 🔒-ikonet på vannbeholderen.

Merk

-  Sørg alltid for at du har låst lokket til vannbeholderen før apparatet brukes.

Damping

Forsiktig

- Varm damp eller varmt vann kan brenne fingrene. Ikke berør eller la barn berøre varme deler på apparatet eller dampen som kommer fra toppen av apparatet, da dette kan forårsake skålding. (fig. ⑦).

Merk

- Tin alltid frosne råvarer før du legger dem i kannen til damping. Rist av overflødig vann fra de tinte ingrediensene før du legger dem i kannen.
- Ikke fyll på over den øverste kanten av plastdelen på knivenheten når du legger til ingredienser.
- Ikke hell vann eller annen væske i kannen for damping for å unngå skade på apparatet.
- Apparatet starter ikke dampingen hvis ikke kannen er låst riktig på plass.
- Kontroller at gummipakningen er satt på rundt lokket til kannen før damping, og at den flate siden av gummipakningen er vendt ut.

- 1 Skyv tappen på lokket mot klokken for å løse lokket fra kannen (fig. ⑧).
- 2 Hvis knivenheten ikke er i kannen, setter du holderen for knivenheten i kannen (fig. ⑨).
- 3 Vi anbefaler å kutte ingrediensene i små biter (terninger som ikke er større enn 1 cm).
- 4 Ha ingrediensene i kannen (fig. ⑩).
- 5 Trykk silen inn i lokket på kannen (fig. ⑪).
- 6 Sett lokket til kannen på kannen, og vri det med klokken for å lukke det sikkert (fig. ⑫).

Merk

- Kannen har spor som bidrar til å styre låsepinnene og låse lokket på plass. Kontroller at tappen på lokket skyves inn i håndtaket på kannen (fig. ⑬).

- 7 Hvis du ennå ikke har fylt vannbeholderen med vann til damping, ser du avsnittet Fyll vannbeholderen og fyller på vann i vannbeholderen før du setter kannen på hovedenheten.

Merk

- Kontroller at lokket på vannbeholderen er riktig låst på plass før du setter kannen på hovedenheten.

- 8 Snu kannen på hodet med lokket til kannen på undersiden (fig. ⑭).
- 9 Juster koblingen på lokket til kannen i henhold til låseområdet på vannbeholderen, og sett kannen på hovedenheten med lokket til kannen på undersiden (fig. ⑮). Trykk kannen nedover for å låse den fast på hovedenheten, og kontroller at håndtaket er på høyre side.
- 10 Hvis kontrollbryteren ikke er i av-stillingen (OFF), må den settes til av først.
- 11 Koble til apparatet.
- 12 Vri kontrollbryteren for å velge damptiden du trenger (fig. ⑯). Se tabellen i avsnittet Ingredienser og damptider og oppskriftsheftet for anbefalt damptid.
 - ↳ Damplampen  vil lyse hvitt for å vise at apparatet damper.
 - ↳ Når dampingsprosessen er ferdig, piper apparatet og damplampen slukkes.
- 13 Vri bryteren tilbake til av-stillingen (OFF) (fig. ⑰). Vent 2 minutter, eller til det ikke kommer mer damp fra toppen av apparatet, før du fjerner kannen.

Forsiktig

- Hvis du har tenkt å starte en ny dampingsprosess, må du la apparatet avkjøles i 10 minutter. Deretter tømmer du ut resten av vannet i vannbeholderen før du etterfyller og starter en ny dampingsprosess.

- 14 Se avsnittet Mikse etter damping for informasjon om å mikse de dampede ingrediensene.





- 15** Det kan fortsatt være litt vann igjen i vannbeholderen etter en dampingsprosess. Dette er normalt. Vent til apparatet kjøles ned til romtemperatur, og tøm deretter vannbeholderen for alt restvann. Se avsnittet Rengjøring og avkalking for informasjon om å tømme eller rengjøre vannbeholderen.

Mikse etter damping



Forsiktig

- Kannen og lokket blir varmt etter dampingsprosessen. Hold bare kannen i det spesielt utviklede varmebestandig håndtaket. (fig. 18).
- Sørg alltid for at lokket til kannen er riktig lukket og låst på plass mens apparatet er i bruk.
- Kontroller alltid at lokket til kannen er avkjølt etter damping, før du åpner det for å tilsette flere ingredienser (ikke fyll kannen over den øverste kanten av plastdelen på knivenheten), eller for å fjerne gjenværende vann fra vannbeholderen.
- Hvis du har lagt til andre væsker, må du aldri sette kannen i dampstillingen, da væsken vil gå gjennom silen.

- 1** Fra dampstillingen løfter du kannen etter håndtaket og snur den opp ned (fig. 19). Rist kannen for å la de dampede ingrediensene gå til bunnen av kannen der mikserknivene er.
- 2** Fjern eventuelt lokket til kannen, og legg til andre ingredienser for miksing (f.eks. vann for pureer eller andre kokte ingredienser som ris eller pasta). Sett lokket til kannen tilbake på kannen før du starter å mikse.
- 3** Plasser kannen på hovedenheten med lokket på toppen, sett -ikonet på kannen på linje med -ikonet på hovedenheten, og vri kannen med klokken for å låse den ordentlig på plass på hovedenheten (fig. 20). Kontroller at håndtaket er på høyre side.
 - ↳ Når kannen er riktig låst på plass på hovedenheten, vil -ikonet på kannen være på linje med -ikonet på hovedenheten.
- 4** Skyv og hold mikseknappen for å starte miksing til ingrediensene er mikset til konsistensen du vil ha (fig. 21).



Forsiktig

- Ikke la apparatet gå i mer enn 30 sekunder om gangen. Hvis du ikke er ferdig etter 30 sekunder, slipper du knappen for å stoppe miksing og venter noen sekunder før du fortsetter. Hvis hovedenheten blir varm, må den avkjøles i noen minutter før du fortsetter.

- 5** Når du er ferdig med miksing, slipper du mikseknappen (fig. 22).
- 6** Koble fra apparatet.
- 7** Fjern knivenheten. Vær forsiktig når du fjerner knivenheten. Den kan være varm. Fjern den miksedede maten fra kannen. Bruk eventuelt slikkepotten som følger med dette apparatet.

Mikse uten damping

Dette apparatet er beregnet for følgende formål.

- Lage puré av dampede og kokte ingredienser
- Mikse væsker og frukt



Forsiktig

- Apparatet er ikke beregnet for hakking av harde ingredienser som isbiter og sukkerbiter, eller klissete ingredienser som ost.
- Hvis du har helt væske i kannen, må du aldri sette kannen i dampstilling, da væsken vil gå gjennom silen.



Merk



- Når du mikser ingredienser med væske, må du kontrollere at du ikke fyller kannen over **MAX**-nivåindikatoren på kannen.
- Ikke fyll på over den øverste kanten av plastdelen på knivenheten når du legger til ingredienser.
- Sett aldri kannen med mikset mat i dampstillingen på hovedenheten.
- Hvis ingrediensene fester seg til veggen på kannen, eller hvis de miksedede ingrediensene fortsatt er for faste, slipper du mikserknappen, fjerner kannen fra hovedenheten og løsner ingrediensene med slikkepotten eller ved å tilsette væske (f.eks. drikkevann) til den miksedede maten har riktig konsistens for babyens alder. Når du fyller væske på kannen, må du ikke fylle kannen over **MAX**-nivåindikatoren på kannen.
- Kontroller at babymatblandingen har riktig konsistens før du serverer den. Hvis du vil ha veiledning om hvilken konsistens på maten som passer for ulike aldre, kan du se de profesjonelle rådene om tilvenning som leveres med dette apparatet, eller søke råd fra en lege eller konsulent.
- Ikke behandle store mengder faste ingredienser samtidig. Behandle disse ingrediensene i flere små partier for å få en finere tekstur.

- 1 Sett knivenheten på knivenhetholderen i kannen (fig. 9).
- 2 Del faste ingredienser opp i små biter (terninger som ikke er større enn 1 cm) før du har dem i kannen.
- 3 Ha ingrediensene i kannen (fig. 10).
- 4 Trykk silen inn i lokket på kannen (fig. 11).
- 5 Sett lokket på kannen, og vri det med klokken for å lukke det sikkert (fig. 12).



Merk

- Kannen har spor som bidrar til å styre låsepinnene og låse lokket på plass. Kontroller at tappene på lokket skyves inn i håndtaket på kannen (fig. 13).

- 6 Plasser kannen på hovedenheten med lokket på toppen, sett -ikonet på kannen på linje med -ikonet på hovedenheten, og vri kannen med klokken for å låse den ordentlig på plass på hovedenheten (fig. 20). Kontroller at håndtaket er på høyre side.

↳ Når kannen er riktig låst på plass på hovedenheten, vil -ikonet på kannen være på linje med -ikonet på hovedenheten.

7 Skyv og hold mikseknappen for å starte miksing til maten er riktig mikset (fig. 21).



Forsiktig

- Ikke la apparatet gå i mer enn 30 sekunder om gangen. Hvis du ikke er ferdig etter 30 sekunder, slipper du knappen for å stoppe miksing og venter noen sekunder før du fortsetter. Hvis hovedenheten blir varm, må den avkjøles i noen minutter før du fortsetter.

8 Når du er ferdig med miksing, slipper du mikseknappen (fig. 22).

9 Koble fra apparatet.

10 Fjern knivenheten. Vær forsiktig når du fjerner knivenheten. Den kan være varm. Fjern den miksedde maten fra kannen. Bruk eventuelt slikkepotten som følger med dette apparatet.

Oppvarming

En oppbevaringskrukke på 120 ml følger med apparatet. Bruk oppbevaringskrukken for å varme opp igjen babymat du har laget med apparatet.





Merk

- En pakke som inneholder to krukker med kapasitet på 120 ml og 240 ml (SCF876) kan kjøpes separat i enkelte markeder.
- Sett alltid tidligere mikset mat i oppbevaringskrukken for å varme opp.
- Kontroller at gummipakningen er satt på rundt lokket til kannen før oppvarming, og at den flate siden av gummipakningen er vendt ut.

1 Hell riktig mengde vann i vannbeholderen.

↳ Hvis du bruker oppbevaringskrukken på 120 ml, heller du 160 ml vann i vannbeholderen (dvs. til vannivåindikatoren på 10–15 min.). Hvis du bruker oppbevaringskrukken på 240 ml, fyller du vann til MAX-vannivåindikatoren angitt på siden av vannbeholderen eller MAX-vannivåindikatoren i vannbeholderen.

2 Sett lokket til vannbeholderen på vannbeholderen, og vri lokket med klokken for å låse det sikkert på plass (fig. 6).

↳ Når lokket på vannbeholderen er riktig låst på plass, kommer -ikonet på lokket til vannbeholderen på linje med -ikonet på vannbeholderen.

3 Ta knivenheten ut av kannen (fig. 23).

4 Snu oppbevaringskrukken på hodet og plasser den på knivenhetholderen i kannen (fig. 24).

5 Sett lokket til kannen på kannen, og vri det med klokken for å lukke det godt (fig. 12).

Merk

- Kannen har spor som bidrar til å styre låsepinnene og låse lokket på plass. Kontroller at tappene på lokket skyves inn i håndtaket på kannen (fig. 13).

- 6 Snu kannen på hodet med lokket til kannen på undersiden (fig. 26).
- 7 Juster koblingen på lokket til kannen med låseområdet på vannbeholderen, og sett kannen på hovedenheten med lokket til kannen på undersiden (fig. 27). Trykk kannen nedover for å låse den fast på hovedenheten, og kontroller at håndtaket er på høyre side.

Merk

- Kontroller at lokket på vannbeholderen er riktig låst på plass før du setter kannen på hovedenheten.



- 8 Hvis kontrollbryteren ikke er i av-stillingen (OFF), må den settes til av først.
- 9 Koble til apparatet.
- 10 Vri kontrollbryteren for å velge den oppvarmingstiden som samsvarer med oppbevaringskrukken som er plassert i kannen (fig. 16).
 - ↳ Velg 15 minutter (☞) hvis du bruker oppbevaringskrukken på 120 ml. Velg 25 minutter (☞) hvis du bruker oppbevaringskrukken på 240 ml.
 - ↳ Damplampen ☞ lyser hvitt for å vise at apparatet varmer opp.
- 11 Når oppvarmingsprosessen er ferdig, piper apparatet og damplampen ☞ slukkes.
- 12 Vri bryteren tilbake til av-stillingen (OFF) (fig. 17). Vent 2 minutter, eller til det ikke kommer mer damp fra toppen av apparatet, før du fjerner kannen.
- 13 Åpne lokket til kannen, og bruk kroken på slikkepotten til å ta ut oppbevaringskrukken (fig. 28).
- 14 Det kan fortsatt være litt vann igjen i vannbeholderen etter en oppvarmingsprosess. Dette er normalt. Vent til apparatet kjøles ned til romtemperatur, og tøm deretter vannbeholderen for alt restvann. Se avsnittet Rengjøring og avkalking for informasjon om å tømme eller rengjøre vannbeholderen.

Tining

Hvis du har brukt de spesielle oppbevaringskrukkene til å fryse mikset mat, kan du bruke apparatet til å forsiktig tine den frosne maten.

Merk

- Sett alltid tidligere mikset mat i oppbevaringskrukken for å tine.
- Kontroller at gummipakningen er satt på rundt lokket til kannen før oppvarming, og at den flate siden av gummipakningen er vendt ut.

- 1 Fyll vannbeholderen med vann opp til MAX-vannivåindikatoren angitt på siden av vannbeholderen eller MAX-vannivåindikatoren i vannbeholderen.
- 2 Følg trinnene 2 til 8 i avsnittet Oppvarming.
- 3 Vri kontrollbryteren og velg 30 minutter  (fig. 29).
↳ Damplampen  lyser hvitt for å vise at apparatet tiner.
- 4 Når tiningsprosessen er ferdig, piper apparatet og damplampen  slukkes.
- 5 Vri bryteren tilbake til av-stillingen (OFF) (fig. 17). Vent 2 minutter, eller til det ikke kommer mer damp fra toppen av apparatet, før du fjerner kannen.
- 6 Åpne lokket og bruk kroken på slikkepotten til å ta ut oppbevaringskrukken (fig. 28).
- 7 Det kan fortsatt være litt vann igjen i vannbeholderen etter en tiningsprosess. Dette er normalt. Vent til apparatet kjøles ned til romtemperatur, og tøm deretter vannbeholderen for alt restvann. Se avsnittet Rengjøring og avkalking for informasjon om å tømme eller rengjøre vannbeholderen.



Merk

- Tin det samme partiet av mat bare én gang.
- Etter tining anbefaler vi å kjøre enda en oppvarmingsprosess for å varme opp maten grundig.

Ingredienser og damptider

Mattype	Ingrediens	Omtrentlig damptid (min.)*	Vannivå i vannbeholderen (ml)
Frukt	Eple	15	160
	Appelsin/mandarin	15	160
	Fersken	10	160
	Pære	15	160
	Ananas	20	200
	Plomme	10	160
	Jordbær	15	160
Grønnsaker	Asparges	15	160
	Brokkoli	15	160
	Gulrot	20	200
	Blomkål	15	160
	Selleri	15	160
	Aubergine	15	160
	Fennikel	15	160
	Franske bønner	20	200
	Purre	15	160
	Løk	15	160

Mattype	Ingrediens	Omtrentlig damptid (min.)*	Vannivå i vannbeholderen (ml)
	Erter	15	160
	Paprika	15	160
	Potet	20	200
	Gresskar	15	160
	Spinat	15	160
	Kålrot	15	160
	Mais	15	160
	Søtpotet	15	160
	Tomat	15	160
	Nepe	15	160
	Squash	15	160
Kjøtt	Kylling, storfe, lam, svin osv.	20	200
Fisk	Laks, hvitting, sjøtunge, torsk, ørret osv.	15	160

* Dampetider kan variere. De omtrentlige tidene er basert på at alle ingrediensene blir kuttet i små terninger, ikke større enn 1 cm, og en total vekt på 250 g.

Rengjøring og avkalking

Rengjøring



Forsiktig

- Rengjør alltid apparatet etter bruk.
- Hovedenheten må aldri senkes ned i vann. Skyll hovedenheten under springen.
- Bruk aldri blekemiddel eller kjemiske steriliseringsløsninger/-tabletter i apparatet.
- Bruk aldri skurebørster, skuremidler eller væsker som bensin, aceton eller alkohol til å rengjøre apparatet.



Merk

- Alle delene unntatt hovedenheten kan også vaskes i oppvaskmaskinen.
- Sett alltid gummipakningen rundt lokket på kannen etter at du har fjernet den for rengjøring, og sørg for at den flate siden av gummipakningen er vendt ut.

- 1 Koble fra apparatet, og ta kannen av hovedenheten (fig. 30).
- 2 Skyv tapen på lokket mot klokken for å løsne lokket fra kannen (fig. 8).
- 3 Grip forhøyningen på silen og trekk én side av silen ut først. Løsne deretter silen fra lokket til kannen (fig. 31).
- 4 Fjern gummipakningen fra lokket til kannen for rengjøring når nødvendig.
- 5 Fjern knivenheten (fig. 23).
- 6 Rengjør knivenheten grundig under springen umiddelbart etter bruk. Sørg for at du også skyller innsiden av røret til knivenheten (fig. 32).



Forsiktig

- Vær forsiktig når du håndterer knivenheten. Knivseggene er svært skarpe.

- 7 Vri lokket til vannbeholderen mot klokken, og fjern det fra vannbeholderen (fig. 33).
- 8 Vask lokket til vannbeholderen under springen.
- 9 Hell ut overflødig vann i beholderen. Fyll eventuelt friskt vann i vannbeholderen (fig. 5), og skyll det deretter ut (fig. 34). Gjenta om nødvendig til vannbeholderen er ren.
- 10 Rengjør alle andre deler som kommer i kontakt med mat, i varmt vann og oppvaskmiddel umiddelbart etter bruk.
- 11 Tørk hovedenheten og alle delene etter vask.

Avkalke vannbeholderen

For optimal ytelse anbefaler vi at du avkalker apparatet hver fjerde uke. Vi anbefaler å bruke mykt eller rensed vann til damping, oppvarming eller tining for å redusere oppbyggingen av kalkavleiringer.

Du avkalker apparatet ved å følge avkalkingsinstruksjonene nedenfor.

- 1 Pass på at apparatet er slått av.
- 2 Bland 80 ml hvit eddik (6 % eddiksyre) med 80 ml vann. Du kan også bruke sitronsyre med varmt vann for å avkalke vannbeholderen.
- 3 Hell oppløsningen i kokeren i vannbeholderen.
- 4 Sett lokket til vannbeholderen på vannbeholderen, og vri lokket med klokken for å låse det godt på plass.
- 5 Vent 6 timer / over natten eller til alle kalkavleiringer er oppløst.
- 6 Hell den brukte løsningen ut av vannbeholderen (fig. 34).
- 7 Hvis ansamlingene av kalkavleiringer ikke er helt oppløst, gjentar du avkalkingen fra trinn 1 til 6 i dette avsnittet.
- 8 Fyll friskt vann i vannbeholderen (fig. 5), og skyll det deretter ut (fig. 34). Gjenta om nødvendig til vannbeholderen er ren.
- 9 Skyll lokket til vannbeholderen grundig under springen.
- 10 Fyll vannbeholderen med 200 ml vann, og la apparatet fullføre en dampingsprosess på 20 minutter med den tomme kannen før du bruker apparatet med mat igjen.

Oppbevaring

- 1 Tøm vannbeholderen før du oppbevarer apparatet (fig. 34).
- 2 Kontroller at alle delene er rene og tørre før du setter apparatet til oppbevaring (se avsnittet Rengjøring og avkalking).
- 3 Oppbevar apparatet med knivenheten i kannen for å forhindre skade.
- 4 Kontroller alltid at lokkene til både vannbeholderen og kannen er riktig låst på plass for oppbevaring.

Resirkulering



Dette symbolet betyr at dette produktet ikke må avhendes i vanlig husholdningsavfall (2012/19/EU).

Følg nasjonale regler for egen innsamling av elektriske og elektroniske produkter. Hvis du kaster produktet på riktig måte, bidrar du til å forhindre negative konsekvenser for helse og miljø.

Garanti og service



Hvis du trenger informasjon, eller hvis du har problemer, kan du gå til Philips' webområde på www.philips.com/avent eller ta kontakt med Philips' kundestøtte der du er (se vedlagte garantihefte for detaljer). Hvis det ikke er noen kundestøtte der du bor, kan du gå til den lokale Philips-forhandleren.

Feilsøking

Dette kapittelet oppsummerer de vanligste problemene du kan oppleve med apparatet. Hvis du ikke får løst problemet med informasjonen under, kontakter du forbrukerstøtten der du bor.

Problem	Mulig årsak	Løsning
Apparatet virker ikke.	Dette apparatet er utstyrt med en sikkerhetslås. Dette apparatet vil ikke fungere hvis ikke delene er riktig montert på hovedenheten.	Sett sammen alle delene riktig. Før damping må kannen plasseres på hovedenheten vertikalt med lokket til kannen på bunnen. Før miksing må kannen settes på hovedenheten med lokket på toppen, og låses ved å vri det med klokken.
Damplampen  tennes ikke.	Apparatet er ikke koblet til strømuttaket.	Koble støpselet til strømuttaket.

Problem	Mulig årsak	Løsning
	Kannen er ikke satt riktig på hovedenheten.	Plasser kannen riktig på hovedenheten med lokket til kannen på undersiden.
	Du har startet en andre dampingsprosess umiddelbart etter at den forrige var ferdig.	Slå av apparatet, og la det avkjøles i 10 minutter før du begynner den andre dampingen.
	Kontrollbryteren er ikke satt til avstillingen (OFF) etter at forrige damping var ferdig.	Vri kontrollbryteren til avstillingen (OFF) først, og vri deretter på den igjen for å velge driftstid.
Vannbeholderen gir fra seg en ubehagelig lukt de første gangene den er i bruk.	Du har ikke vasket vannbeholderen før bruk.	Se avsnittet Rengjøring og avkalking for informasjon om å rengjøre vannbeholderen. Deretter kjører du en dampingsprosess med en tom kanne.
Apparatet damper ikke.	Du har ikke hatt i vann i vannbeholderen.	Slå av og koble fra apparatet, og fyll deretter vann i vannbeholderen.
	Det er for mye kalkavleiring i vannbeholderen.	Avkalk vannbeholderen. Se delen Avkalking i avsnittet Rengjøring og avkalking.
Det lekker damp fra vannbeholderen.	Lokket til vannbeholderen er ikke riktig lukket.	Lukk lokket til vannbeholderen riktig. Kontroller at ▲-ikonet på lokket til vannbeholderen er på linje med 🔒-ikonet på vannbeholderen.
	Kannen er ikke satt riktig på hovedenheten.	Sett kannen riktig på hovedenheten.
	Dampåpningen på lokket til vannbeholderen er blokkert av forurensning eller ansamling av kalkavleiringer.	Rengjør dampåpningen på lokket til vannbeholderen.
	Dampåpningen på lokket til kannen er blokkert av forurensning.	Rengjør dampåpningen på lokket til kannen.
Ingrediensene er ikke helt gjennomvarmede.	Bitene i kannen er for store.	Skjær maten i mindre biter (terninger som ikke er større enn 1 cm).

Problem	Mulig årsak	Løsning
	Det er for mye mat i kannen.	Reduser mengden mat i kannen.
	Det er for mye eller lite vann i vannbeholderen.	Fyll på riktig mengde vann i henhold til damptiden. Kontroller oppskriftsheftet og/eller tabellen i avsnittet Ingredienser og damptider for å forsikre deg om at du fyller på riktig mengde vann i henhold til damptiden for ingrediensene du ønsker å dampe eller oppskriften du vil tilberede.
	Damptiden er for kort.	Velg en lengre damptid (maks. 30 minutter).
	Kannen er ikke satt riktig på hovedenheten.	Plasser kannen riktig på hovedenheten med lokket til kannen på undersiden.
	Det er for mye kalkavleiring i vannbeholderen.	Avkalk vannbeholderen. Se delen Avkalking i avsnittet Rengjøring og avkalking.
Lokket til kannen lekker.	Det er for mye mat i kannen.	Slå av apparatet og tilbered en mindre mengde.
	Lokket til kannen er ikke låst fast riktig på kannen.	Sett lokket til kannen på kannen, og vri det med klokken for å lukke det godt.
	Gummipakningen rundt lokket til kannen ikke er satt på riktig eller ikke satt på i det hele tatt.	Kontroller at gummipakningen er riktig satt på rundt lokket til kannen med den flate siden vendt ut.
Mikserfunksjonen virker ikke.	Det er for mye mat i kannen.	Slå av apparatet og tilbered en mindre mengde. Rå mat i kannen bør ikke overskride toppen av knivenheten.
	Kannen er ikke satt riktig på hovedenheten.	Plasser kannen på hovedenheten med lokket på toppen, sett  -ikonet på kannen på linje med  -ikonet på hovedenheten, og vri kannen med klokken for å låse den ordentlig på plass på hovedenheten.
	Lokket til kannen er ikke låst fast riktig på kannen.	Sett lokket til kannen på kannen, og vri det med klokken for å lukke det godt.

Problem	Mulig årsak	Løsning
	Du bruker apparatet til å mikse klebrig mat som ost.	Se i oppskriftsheftet og bruk riktige ingredienser når du mikser.
	Du har brukt miksefunksjonen kontinuerlig i mer enn 30 sekunder.	Stopp miksing og la apparatet avkjøles i noen sekunder. Deretter starter du å mikse igjen.
Apparatet bråker mye, avgir en ubehagelig lukt, føles varmt ved berøring, avgir røyk e.l.	Det er for mye mat i kannen.	Slå av apparatet og tilbered en mindre mengde.
	Du har brukt miksefunksjonen for lenge.	Ikke la apparatet gå kontinuerlig i mer enn 30 sekunder om gangen.
Apparatet lager mye støy og vibrerer mye når det mikser.	Silen er ikke festet til lokket til kannen.	Kontroller at silen er festet til lokket til kannen.
Temperaturen på den tinte maten er fortsatt lav.	Det er for mye mat i oppbevaringskrukken.	Kontroller at mengden mat i oppbevaringskrukken ikke overstiger linjen merket på siden av krukken.
	Maten i oppbevaringskrukken er for tyktflytende.	La apparatet avkjøles i 10 minutter, og tin igjen.
Oppbevaringskrukken lekker under oppvarming/tinging.	Lokket til oppbevaringskrukken er ikke ordentlig lukket.	Sørg for at lokket er ordentlig lukket før du setter oppbevaringskrukken i kannen for oppvarming/tinging.
Vannet har en uvanlig farge når du heller det ut av vannbeholderen, eller når det kommer inn i kannen under damping, eller vannet i vannbeholderen har en ubehagelig lukt.	Matpartikler har kommet inn i vannbeholderen under bruk.	Rengjør vannbeholderen slik det er forklart i instruksjonene i avsnittet Rengjøring og avkalking. Bruk apparatet kun i henhold til instruksjonene. Pass på at du ikke overfyller vannbeholderen med vann (maks. 250 ml), og at du ikke overfyller kannen med mat (ikke fyll kannen over den øverste kanten av plastdelen på knivenheten). Ikke damp de samme ingrediensene i mer enn 30 sekunder eller fyll væske i kannen for å dampe. Når du har tilsatt væske i kannen, kan du ikke sette kannen i dampstilling med lokket til kannen på undersiden.

Problem	Mulig årsak	Løsning
Det er hvite flekker på vannbeholderen, lokket til vannbeholderen, kannen, lokket til kannen og silen.	Det er ansamling av kalkavleiringer på disse delene.	Dette er normalt. Fjern kalkbelegget med jevne mellomrom. Rengjør lokket til vannbeholderen, kannen, lokket til kannen og silen med en fuktig klut. Avkalk vannbeholderen. Se delen Avkalking i avsnittet Rengjøring og avkalking.
Flatene som kommer i kontakt med maten, er misfargede.	Fargestoffer i maten kan misfarge delene som kommer i kontakt med maten.	Dette er normalt. Alle delene er fremdeles trygge å bruke og vil ikke skade den kokte maten.
Apparatet gir fra seg en lyd fem ganger og damplampen blinker under damping, oppvarming eller tining.	Kannen er i feil stilling eller fjernet fra hovedenheten under bearbeidingen.	Vri kontrollbryteren til av-stillingen (OFF). Kontroller vannmengden i vannbeholderen. Plasser kannen på hovedenheten på riktig måte. Velg bearbeidingstiden på nytt for å starte igjen.
	Vannet i vannbeholderen er ikke nok for den valgte bearbeidingstiden.	Vri kontrollbryteren til av-stillingen (OFF), og fyll på nok vann for den valgte bearbeidingstiden.
	Det er for mye kalkavleiring i vannbeholderen.	Avkalk vannbeholderen. Se delen Avkalking i avsnittet Rengjøring og avkalking.
Det er matrester i det indre laget i bunnen av kannen.	Små matrester kan komme inn i det indre laget i bunnen av kannen under rengjøring.	Fjern kannen fra hovedenheten. Fjern lokket og knivenheten fra kannen. Snu kannen, hold det lille hullet på undersiden under springen, og skyll vann inn i det lille hullet. Bruk varmt vann, noe som gir et bedre rengjøringsresultat. Hold i håndtaket på kannen og rist den i ca. 15 sekunder for å blande vannet med de oppsamlede restene. Hell vannet ut av det lille hullet. Gjenta trinnene over flere ganger helt til restene er vasket bort.

Tekniske spesifikasjoner

- Spenning/wattforbruk: se typeskiltet under apparatet
- Maksimal kapasitet på vannbeholderen: 250 ml
- Maksimal kapasitet på kannen: 1050 ml
- Driftstemperatur: 10 til 40 °C
- Beskyttelse: temperaturkontrollert oppvarmingssystem

Se bilderna på de vikta sidorna i början och slutet av användarhandboken.



Innehåll

Viktigt	171
Introduktion	176
Allmän beskrivning	176
Före första användningen	177
Använda apparaten	177
Ingredienser och ångkokningstid	185
Rengöring och avkalkning	186
Förvaring	187
Återvinning	188
Garanti och service	188
Felsökning	188
Tekniska specifikationer	192

Viktigt

Läs användarhandboken noggrant innan du använder apparaten och spara den för framtida bruk.

Fara

- Sänk aldrig ned huvudenheten i vatten eller i någon annan vätska. Skölj den inte under kranen.

Varning

- Kontrollera att den spänning som anges på apparaten överensstämmer med den lokala nätspänningen innan du ansluter apparaten.
- Använd inte apparaten om stickkontakten, nätsladden eller själva apparaten är skadad. Om nätsladden är skadad måste den bytas ut av Philips, ett av Philips auktoriserade serviceombud eller av annan behörig personal för att undvika olyckor.
- Den här apparaten kan användas av personer med olika funktionshinder, eller som inte har kunskap om hur apparaten används, så länge de övervakas och får instruktioner angående säker användning och förstår riskerna som medföljer.
- Barn får inte leka med apparaten (eller tillbehören).
- Den här apparaten får inte användas av barn. Håll apparaten och dess sladd (samt tillbehören) utom räckhåll för barn.
- Barn får inte rengöra eller underhålla apparaten.
- Vidrör inte knivarna, i synnerhet inte när apparaten är ansluten till elnätet. Knivarna är mycket vassa.
- Var försiktig när du hanterar de vassa knivarna, tömmer behållaren och rengör apparaten.
- Om knivarna fastnar ska du dra ur nätsladden innan du tar bort de ingredienser som blockerar knivarna.
- Apparaten blir varm under eller strax efter ångkokning (särskilt ytorna märkta med den här symbolen "⚠")

och kan orsaka brännskador vid beröring. Lyft bara behållaren i handtaget.

- Het ånga kommer ut från behållaren under ångkokning och när behållarens lock tas av.
- Se upp för het ånga som kommer ur vattentanken när du öppnar vattentankens lock.
- När ångkokningscykeln är klar fortsätter het ånga att komma ut ur ångutsläppet på vattentankslocket och ur ånghålet i behållaren under en tid. Var försiktig när du tar loss behållaren från huvudenheten.
- Om apparaten används på fel sätt kan het ånga komma ut från kanten av vattentankslocket. Läs kapitlet "Felsökning" för att förhindra eller åtgärda det här.
- Var extra försiktig om du håller het vätska i behållaren eftersom vätskan kan skvätta upp.
- Håll alltid mixad mat i förvaringsmuggen om du vill använda apparaten för att värma upp eller tina upp mat.
- Använd inte den här apparaten för att hacka hårda eller klibbiga ingredienser.
- Använd aldrig blekmedel eller kemiska steriliseringslösningar/-tabletter i apparaten.
- Använd aldrig skursvampar, slipande rengöringsmedel eller aggressiva vätskor som bensin, aceton eller alkohol för att rengöra apparaten.
- Låt alltid apparaten svalna i 10 minuter efter en ångkokningscykel innan du börjar ångkoka igen.
- Låt inte apparaten mixa i mer än 30 sekunder åt gången. Om du inte har mixat färdigt efter 30 sekunder ska du stoppa mixningen genom att släppa knappen och sedan vänta några sekunder innan du fortsätter. Om huvudenheten blir varm, låt den svalna ett par minuter innan du fortsätter.
- För att undvika att skada apparaten ska du aldrig hålla vatten eller någon annan vätska i behållaren för ångkokning.

- Ta alltid bort locket från förvaringsmuggen innan du använder muggen för att värma upp mat i mikrovågsugn.

Varning

- Använd aldrig tillbehör eller delar från andra tillverkare, eller delar som inte uttryckligen har rekommenderats av Philips. Om du använder sådana tillbehör eller delar gäller inte garantin.
- Ställ inte apparaten på eller i närheten av en spis eller ugn som är på eller fortfarande är varm.
- Stäng alltid av apparaten och koppla bort den från elnätet om du lämnar den obevakad och innan du monterar, tar isär, rengör den och innan du byter något tillbehör eller rör vid delar som rör sig under användning.
- Dra alltid ur nätsladden och låt apparaten svalna innan du rengör den.
- Vrid alltid kontrollvredet till avstängt läge (**OFF**) efter varje ångkokning, uppvärmning eller upptining.
- Använd aldrig behållaren eller någon annan del av apparaten (utom förvaringsmuggarna) i mikrovågsugn, eftersom metalledarna på behållarens handtag och knivenhet är inte lämpliga för det.
- Sterilisera aldrig behållaren eller någon annan del av apparaten (utom förvaringsmuggarna) i en steriliseringsanordning eller i mikrovågsugn, eftersom metalledarna på behållarens handtag och knivenhet är inte lämpliga för det.
- Apparaten är endast avsedd för hushållsbruk. Om den används på felaktigt sätt eller i storskaligt bruk eller om den inte används enligt anvisningarna i användarhandboken upphör garantin att gälla och Philips tar inte på sig ansvar för skador som kan uppkomma.
- Placera apparaten på en stabil, horisontell och jämn yta. Apparaten avger het ånga under användning. Se till att

- det finns tillräckligt med fritt utrymme omkring den för att förhindra skador på skåp och andra föremål.
- Använd inte apparaten om den har fallit i golvet eller skadats på något sätt. Ta den till ett av Philips auktoriserade serviceombud för reparation.
 - Använd aldrig ångfunktionen utan vatten i vattentanken.
 - Se till att vattnet i tanken inte överstiger markeringen för MAX-vattennivå på vattentankens sida (250 ml) eller markeringen för MAX-vattennivå i vattentanken.
 - Se till att vattentankslocket är korrekt låst innan du placerar behållaren på huvudenheten.
 - När du ångkokar ingredienserna ska du se till att du inte fyller behållaren ovanför plastdelen på knivenheten (figur ②).
 - När du mixar vätskor ska du inte överstiga **MAX**-fyllnadsnivån som indikeras på behållaren (720 ml) (figur ③).
 - Lyft inte och flytta inte apparaten medan den arbetar.
 - Sätt inte in något föremål i ångutsläppet på vattentankslocket eller i ånginloppet på behållarens lock.
 - Fyll aldrig på vattentanken under ångkokning eftersom hett vatten och ånga kan komma ut ur apparaten.
 - Se alltid till att behållarens lock har svalnat efter ångkokning innan du öppnar det för att tillsätta fler ingredienser för mixning.
 - Koppla aldrig in den här apparaten till en extern växlingsenhet, som en timer, och koppla inte in den i en krets som ofta slås på och av.
 - För ditt barns säkerhet: kontrollera alltid den tillagade matens temperatur på din handrygg.
 - Kontrollera alltid konsistensen på ditt barns mat. För vägledning om vilken matkonsistens som är lämplig i olika åldrar hänvisas till de professionella avväjningsråd som medföljer den här apparaten eller till läkare eller konsult för rådgivning.

- Använd endast den medföljande spateln för att ta ut mat ur behållaren.
- Regelbunden avkalkning förhindrar skador på apparaten.
- Förvaringsmuggen som medföljer apparaten är inte avsedd att mata barn med. Mata inte barn direkt ur förvaringsmuggen.
- Innan du använder förvaringsmuggen för första gången ska du rengöra den noggrant och sedan sterilisera den med en Philips Avent steriliseringsanordning eller genom att lägga förvaringsmuggen i kokande vatten i 5 minuter. Det här är för att hålla god hygien. Om du använder kokande vatten för att sterilisera förvaringsmuggen ska du se till att det är tillräckligt med vatten i kastrullen och att muggen inte har kontakt med kastrullen för länge, för att undvika värmedeformering.
- Se till att mängden mat i förvaringsmuggen inte överstiger maxnivån märkt på sidan av muggen, annars kan muggen läcka.
- När du värmer upp eller tinar upp mat ska du se till att förvaringsmuggens lock är ordentligt stängt innan du placerar förvaringsmuggen i behållaren, annars kan muggen läcka när du tar ut den ur behållaren.
- När du värmer upp mat med medföljande förvaringsmugg i en mikrovågsugn kan det lokalt bildas hög temperatur i maten, vilket kan påverka näringsvärdet. Rör alltid om i mat som värms upp så att värmen fördelas, och kontrollera temperaturen före servering.
- Om du använder en kombinationsmikrovågsugn (med grillfunktion) ska du inte använda grillfunktionen för att värma upp eller tina upp mat med förvaringsmuggarna. Om du nyss har avslutat en grillprocess ska du vänta tills mikrovågsugnen har svalnat innan du ställer in förvaringsmuggarna, annars kan restvärmen skada förvaringsmuggarna.

Säkerhetssystem

Den här apparaten är försedd med ett inbyggt säkerhetslås för att skydda dig under användning. Den här apparaten fungerar bara om alla delar satts ihop på rätt sätt. När alla delar satts ihop på rätt sätt inaktiveras det inbyggda säkerhetslåset.

Den här apparaten är också utrustad med en stoppfunktion som skydd mot överhettning. Överhettning kan ske om tiden mellan två ångkokningscykler är för kort. Om apparatens säkerhetsstopp för överhettning aktiveras under en ångkokningscykel ska du vrida tillbaks kontrollvredet till avstängt läge (**OFF**) och låta apparaten svalna några minuter. Därefter kan du använda apparaten igen.

Elektromagnetiska fält (EMF)

Den här Philips-produkten uppfyller alla tillämpliga standarder och regler gällande exponering av elektromagnetiska fält.

Introduktion

Grattis till ditt inköp och välkommen till Philips Avent! För maximal nytta av den support som Philips Avent erbjuder ska du registrera din produkt på www.philips.com/welcome.

Den här hälsosamma 4-i-1-ångkokaren för barnmat hjälper föräldrar att laga hälsosamma måltider till sina barn med funktioner för ångkokning och mixning kombinerade i en apparat. Du kan också använda ångkokaren för barnmat för att tina upp och värma upp barnmat.

Allmän beskrivning

Produktöversikt (figur ①)

- A** Lockflik
- B** Behållarlokets kopplingsdetalj
- C** Behållarens lock
- D** Tätningsring
- E** Låsningstift
- F** Sil
- G** Knivenhet
- H** Knivenhetshållare
- I** Behållare
- J** Vattentankslock
- K** Vattennivåmarkeringar
- L** Markering för MAX-vattennivå
- M** Vattentank (ej löstagbar)
- N** Kokare

- O** Huvudenhet
- P** Kontrollvred
- Q** Mixningsknapp
- R** Nätkabel
- S** Vattentankens låsningsdetalj

Kontrollöversikt (figur ①)

- T** Upptiningsinställning
- U** Uppvärmningsinställning för förvaringsmuggen på 240 ml
- V** Uppvärmningsinställning för förvaringsmuggen på 120 ml
- W** Ånglampa

Tillbehör (figur ①)

- X** Förvaringsmugg
- Y** Lock till förvaringsmugg
- Z** Spatel

Före första användningen

- 1** Ta bort allt förpackningsmaterial från apparaten.
- 2** Rengör alla delar noggrant före första användning. Läs kapitlet "Rengöring och avkalkning".
- 3** Vi rekommenderar att du kör en ångkokningscykel med tom behållare innan du använder apparaten för första gången. Läs kapitlen "Fylla vattentanken" och "Ångkoka".

Använda apparaten



Varning

- För ditt barns säkerhet: kontrollera alltid den tillagade matens temperatur på din handrygg.

Den här apparaten är avsedd för att ångkoka färska, fasta ingredienser och för att mixa dem till valfri konsistens. Se medföljande recepthäfte för några läckra och näringsrika receptidéer. Apparaten kan även användas för enbart ångkokning eller mixning. För enbart mixning, läs kapitlet "Mixa utan ångkokning". Den här apparaten kan också användas för att tina upp eller värma upp lagad mat som förvarats i de speciellt formgivna förvaringsmuggarna. Använd alltid de här förvaringsmuggarna för att tina upp eller värma upp mixad mat. Om du tinar upp eller värmer upp utan förvaringsmuggarna kommer maten att droppa igenom silen och in i behållarens lock.

178 SVENSKA

Placera aldrig behållaren med mixad mat inuti i ångkokningsposition på huvudenheten.

Ångkoka aldrig samma portion med råa ingredienser längre än 30 minuter eller mer än en gång.

Den här apparaten är INTE avsedd för följande ändamål:

- Ångkoka frysta råa ingredienser
- Ångkoka tidigare mixad mat utan förvaringsmuggen
- Ångkoka samma ingredienser i mer än 30 minuter
- Koka ris och pasta
- Mixa först och ångkoka sedan
- Upphetta eller värma upp vätskor som soppor, såser eller vatten.
- Hålla mat varm i flera timmar
- Skära hårda ingredienser som isbitar och sockerbitar eller klibbiga ingredienser som ost

Fylla vattenbehållaren

Obs!

- Se till att vattnet i tanken inte överstiger markeringen för MAX-vattennivå på vattentankens sida (250 ml) eller markeringen för MAX-vattennivå i vattentanken.
- Vi rekommenderar att du använder mjukt eller renat vatten eftersom mineralerna i mineralvatten och kranvatten gör att kalkavlagringar snabbare bildas inuti vattentanken.
- Håll aldrig i någon annan vätska än vatten i vattentanken, förutom den som behövs för avkalkning.

- 1** Vrid vattentankslocket motsols för att öppna vattentanken (figur ④), och följ sedan vattennivåmarkeringarna på vattentanken och fyll med vatten till den nivå som krävs enligt kapitlet "Ingredienser och ångkokningstid" i användarhandboken eller enligt det medföljande recepthäftet (Figur ⑤).
- 2** Sätt vattentankslocket på vattentanken och vrid locket medsols för att låsa fast det på plats ordentligt (figur ⑥).
 - ↳ När vattentankslocket är korrekt fastlåst på plats kommer symbolen ▲ på vattentankslocket att vara i linje med symbolen  på vattentanken.

Obs!

-  Se till att du alltid har låst vattentankslocket innan apparaten börjar arbeta.

Ångstryka



Varning

- Du kan bränna fingrarna på het ånga eller hett vatten. Rör inte, och låt aldrig barn röra, några av apparatens varma delar eller ångan som kommer ut från apparatens ovansida, eftersom det kan orsaka brännskada. (figur 7).



Obs!

- Tina alltid upp frysta råa ingredienser innan du placerar dem i behållaren för ångkokning. Skaka av eventuellt överflödigt vatten från de upptinade ingredienserna innan du placerar dem i behållaren.
- Fyll aldrig över överkanten på plastdelen på knivenheten när du tillsätter ingredienserna.
- För att undvika att skada apparaten ska du aldrig hälla vatten eller någon annan vätska i behållaren för ångkokning.
- Apparaten kommer inte börja ångkoka om inte behållaren är fastlåst på korrekt sätt.
- Se till att tätningsskivan sitter på plats runt behållarens lock innan du ångkoker och att tätningsskivans platta sida är riktad utåt.

- 1 Tryck lockfliken motsols för att lossa locket från behållaren (figur 8).
- 2 Om knivenheten inte sitter i behållaren ska du placera den i knivenhetshållaren i behållaren (figur 9).
- 3 Vi rekommenderar att du skär fasta ingredienser i mindre bitar (tärningar max 1 cm stora).
- 4 Lägg ingredienserna i behållaren (figur 10).
- 5 Tryck in silen i behållarens lock (figur 11).
- 6 Sätt på locket på behållaren och vrid det medsols för att stänga det ordentligt (figur 12).



Obs!

- Behållaren har spår som hjälper till att mjukt leda låsningsstiften rätt och låsa locket på plats. Se till att lockfliken glider in i handtaget på behållaren (figur 13).

- 7 Om du ännu inte har fyllt vattentanken med vatten för ångkokning ska du läsa kapitlet "Fylla vattentanken" och tillsätta vatten i vattentanken innan du placerar behållaren på huvudenheten.



Obs!

- Se till att vattentankslocket är fastlåst på korrekt sätt innan du placerar behållaren på huvudenheten.

- 8 Vänd behållaren upp och ned med behållarens lock nedåt (figur 14).

- 9** Justera behållarlockets kopplingsdetalj till låsningsområdet på vattentanken och placera sedan behållaren på huvudenheten med behållarens lock nedåt (figur 15). Tryck behållaren nedåt för att låsa fast den på huvudenheten och se till att handtaget är på höger sida.
- 10** Om kontrollvredet inte är i avstängt läge (OFF) ska du vrida det till avstängt läge först.
- 11** Sätt i sladden till apparaten.
- 12** Vrid kontrollvredet för att välja den ångkokningstid du behöver (figur 16). Se rekommenderad ångkokningstid i tabellen i kapitlet "Ingredienser och ångkokningstid" eller i recepthäftet.
- ↳ Ånglampan  blir vit för att visa att apparaten ångkokar.
 - ↳ När ångkokningscykeln är klar kommer apparaten att pipa och ånglampan att släckas.
- 13** Vrid tillbaks kontrollvredet till avstängt läge (OFF) (figur 17). Vänta 2 minuter eller tills det inte kommer ut mer ånga från apparatens ovansida innan du tar bort behållaren.



Varning

- Om du tänker starta en ny ångkokningscykel ska du låta apparaten svalna ned i 10 minuter och tömma ut eventuellt kvarvarande vatten ur vattentanken innan du fyller den på nytt och startar en ny ångkokningscykel.



- 14** För att mixa de ångkokade ingredienserna ska du läsa kapitlet "Mixa efter ångkokning".
- 15** Det kan finnas en del vatten kvar i vattentanken efter en ångkokningscykel. Det är helt normalt. Vänta tills apparaten svalnat ned till rumstemperatur och töm sedan vattentanken på allt restvatten. För att tömma eller rengöra vattentanken ska du läsa kapitlet "Rengöring och avkalkning".

Mixa efter ångkokning



Varning

- Behållaren och locket blir heta efter ångkokningscykeln. Håll bara behållaren i det specialdesignade värmetåliga handtaget. (figur 18).
- Se alltid till att locket på behållaren är ordentligt stängt och låst på plats när apparaten används.
- Se alltid till att behållarens lock har svalnat ned efter ångkokning innan du öppnar det för att tillsätta fler ingredienser (fyll inte behållaren över den övre kanten på knivenhetens plastdel.) eller för att ta bort resterande vatten från behållaren.
- Om du har hållt ytterligare vätska i behållaren ska du aldrig sätta behållaren i ångkokningsläge eftersom vätskan kommer att gå igenom silen.

- 1 Från ångkokningsläget lyfter du upp behållaren i handtaget och vänder behållaren upp och ned (figur 19). Skaka behållaren så att de ångkokade ingredienserna hamnar i botten där mixningsknivarna sitter.
- 2 Om det behövs tar du bort behållarens lock och tillsätter mer ingredienser som ska mixas (t.ex. vatten om du gör puréer eller andra tillagade ingredienser som ris eller pasta). Sätt tillbaka locket på behållaren innan du börjar mixa.
- 3 Placera behållaren på huvudenheten med locket uppåt, justera symbolen  på behållaren till symbolen  på huvudenheten och vrid behållaren medsols för att låsa den säkert på plats på huvudenheten (figur 20). Se till att handtaget är på höger sida.
 - ↳ När behållaren är ordentligt fastlåst på plats på huvudenheten är symbolen  på behållaren i linje med symbolen  på huvudenheten.
- 4 Tryck och håll in mixningsknappen för att börja mixa, tills ingredienserna mixats till den konsistens du vill ha (figur 21).



Varning

- Låt inte apparaten mixa i mer än 30 sekunder åt gången. Om du inte har mixat färdigt efter 30 sekunder ska du stoppa mixningen genom att släppa knappen och sedan vänta några sekunder innan du fortsätter. Om huvudenheten blir varm, låt den svalna ett par minuter innan du fortsätter.

- 5 När du har mixat färdigt släpper du mixningsknappen (figur 22).
- 6 Dra ur nätsladden.
- 7 Ta bort knivenheten. Var försiktig när du tar bort knivenheten eftersom den kan vara mycket varm. Ta bort den mixade maten ur behållaren. Om det behövs använder du apparatens medföljande spatel.

Mixa utan att ångkoka

Den här apparaten är avsedd för följande ändamål.

- Puréa ångkokade och tillagade ingredienser
- Mixa vätskor och frukter



Varning

- Den här apparaten är inte avsedd för att skära hårda ingredienser som isbitar och sockerbitar eller klibbiga ingredienser som ost
- Om du har hållt vätskor i behållaren ska du aldrig sätta behållaren i ångkokningsläge eftersom vätskan kommer att gå igenom silen.





**Obs!**

- När du mixar ingredienser med vätskor ska du se till att du inte fyller behållaren över **MAX**-fyllnadsnivån som indikeras på behållaren.
- Fyll aldrig över överkanten på plastdelen på knivenheten när du tillsätter ingredienserna.
- Placera aldrig behållaren med mixad mat inuti i ångkokningsposition på huvudenheten.
- Om ingredienserna fastnar på kanten på behållaren eller om de mixade ingredienserna fortfarande är för fasta ska du släppa mixningsknappen, ta bort behållaren från huvudenheten, skrapa loss ingredienserna med spateln eller tillsätta vätska (t.ex. dricksvatten) tills den mixade maten har rätt konsistens för ditt barns ålder. Om du tillsätter vätska i behållaren ska du inte fylla behållaren över **MAX**-fyllnadsnivån som indikeras på behållaren.
- Se till att den mixade barnmaten har rätt konsistens innan du serverar den. För vägledning om vilken matkonsistens som är lämplig i olika åldrar hänvisas till de professionella avväjningsråd som medföljer den här apparaten eller till läkare eller konsult för rådgivning.
- Processa inte stora mängder fasta ingredienser på samma gång. Processa de här ingredienserna i ett antal små portioner för att få en finare konsistens.

- 1 Sätt knivenheten på knivenhetshållaren i behållaren (figur 9).
- 2 Skär fasta ingredienser i små bitar (tärningar inte större än 1 cm) innan du lägger dem i behållaren.
- 3 Lägg ingredienserna i behållaren (figur 10).
- 4 Tryck in silen i behållarens lock (figur 11).
- 5 Sätt på locket på behållaren och vrid det medsols för att stänga det ordentligt (figur 12).

**Obs!**

- Behållaren har spår som hjälper till att mjukt leda låsningsstiften rätt och låsa locket på plats. Se till att lockfliken glider in i handtaget på behållaren (figur 13).

- 6 Placera behållaren på huvudenheten med locket uppåt, justera symbolen  på behållaren till symbolen  på huvudenheten och vrid behållaren medsols för att låsa den säkert på plats på huvudenheten (figur 20). Se till att handtaget är på höger sida.
 - ↳ När behållaren är ordentligt på plats på huvudenheten är symbolen  på behållaren i linje med symbolen  på huvudenheten.
- 7 Tryck och håll in i mixningsknappen för att börja mixa, tills maten är ordentligt mixad (figur 21).

**Varning**

- Låt inte apparaten mixa i mer än 30 sekunder åt gången. Om du inte har mixat färdigt efter 30 sekunder ska du stoppa mixningen genom att släppa knappen och sedan vänta några sekunder innan du fortsätter. Om huvudenheten blir varm, låt den svalna ett par minuter innan du fortsätter.

- 8 När du har mixat färdigt släpper du mixningsknappen (figur 22).
- 9 Dra ur nätsladden.
- 10 Ta bort knivenheten. Var försiktig när du tar bort knivenheten eftersom den kan vara mycket varm. Ta bort den mixade maten ur behållaren. Om det behövs använder du apparatens medföljande spatel.

Återuppvärmning

En förvaringsmugg på 120 ml medföljer apparaten. Använd förvaringsmuggen för att värma upp den barnmat som du har gjort med hjälp av apparaten.

**Obs!**

- En förpackning med 2 förvaringsmuggar med 120 ml resp. 240 ml volym (SCF876) går att köpa separat i vissa affärer.
- Häll alltid tidigare mixad mat i förvaringsmuggen för att värma upp.
- Se till att tätningsringen sitter på plats runt behållarens lock innan du värmer upp och att tätningsringens platta sida är riktad utåt.

- 1 Häll i rätt vattenmängd i vattentanken.
 - ↳ Om du använder förvaringsmuggen på 120 ml ska du hälla 160 ml vatten i vattentanken (d.v.s. till vattennivåmarkeringen för 10/15 min). Om du använder förvaringsmuggen på 240 ml ska du hälla vatten till markeringen för MAX-vattennivå på sidan av vattentanken eller till markeringen för MAX-vattennivå i vattentanken.
- 2 Sätt vattentankslocket på vattentanken och vrid locket medsols för att låsa fast det på plats ordentligt (figur 6).
- ↳ När vattentankslocket är korrekt fastlåst på plats är symbolen ▲ på vattentankslocket i linje med symbolen 🔒 på vattentanken.
- 3 Ta ut knivenheten ur behållaren (figur 23).
- 4 Vänd förvaringsmuggen upp och ned och placera den på knivenhetshållaren i behållaren (figur 24).
- 5 Sätt på locket på behållaren och vrid det medsols för att stänga det ordentligt (figur 25).

**Obs!**

- Behållaren har spår som hjälper till att mjukt leda låsningsstiften rätt och låsa locket på plats. Se till att lockfliken glider in i handtaget på behållaren (figur 13).

- 6 Vänd behållaren upp och ned med behållarens lock nedåt (figur 26).
- 7 Justera behållarlocket kopplingsdetalj till låsningsområdet på vattentanken och placera sedan behållaren på huvudenheten med behållarens lock nedåt (figur 27). Tryck behållaren nedåt för att låsa fast den på huvudenheten och se till att handtaget är på höger sida.

Obs!

- Se till att vattentankslocket är fastlåst på korrekt sätt innan du placerar behållaren på huvudenheten.

- 8 Om kontrollvredet inte är i avstängt läge (OFF) ska du vrida det till avstängt läge först.
- 9 Sätt i sladden till apparaten.
- 10 Vrid kontrollvredet för att välja uppvärmningstid som matchar den förvaringsmugg som placerats i behållaren (figur 16).
 - ↳ Välj 15 minuter (☞) om du använder förvaringsmuggen på 120 ml och välj 25 minuter (☞) om du använder förvaringsmuggen på 240 ml.
 - ↳ Ånglampan ☞ blir vit för att visa att apparaten värmer upp.
- 11 När uppvärmningscykeln är klar kommer apparaten att pipa och ånglampan ☞ att släckas.
- 12 Vrid tillbaks kontrollvredet till avstängt läge (OFF) (figur 17). Vänta 2 minuter eller tills det inte kommer ut mer ånga från apparatens ovansida innan du tar bort behållaren.
- 13 Öppna behållarens lock och använd kroken på spateln för att ta ut förvaringsmuggen (figur 28).
- 14 Det kan finnas en del vatten kvar i vattentanken efter en uppvärmningscykel. Det är helt normalt. Vänta tills apparaten svalnat ned till rumstemperatur och töm sedan vattentanken på allt restvatten. För att tömma eller rengöra vattentanken ska du läsa kapitlet "Rengöring och avkalkning".

Uptining

Om du använt de särskilda förvaringsmuggarna för att frysa mixad mat kan du använda apparaten för att skonsamt tina upp den frysta maten.

Obs!

- Häll alltid tidigare mixad mat i förvaringsmuggen för att tina upp.
- Se till att tätningsringen sitter på plats runt behållarens lock innan du tinar upp och att tätningsringens platta sida är riktad utåt.

- 1 Fyll vattentanken med vatten upp till markeringen för MAX-vattennivå på vattentankens sida eller till markeringen för MAX-vattennivå i vattentanken.
- 2 Följ steg 2 till 8 i kapitlet "Uppvärmning".
- 3 Vrid kontrollvredet och välj 30 minuter ☞ (figur 29).
 - ↳ Ånglampan ☞ blir vit för att visa att apparaten tinar upp.

- 4 När upptiningscykeln är klar kommer apparaten att pipa och ånglampan  att släckas.
- 5 Vrid tillbaks kontrollvredet till avstängt läge (OFF) (figur 17). Vänta 2 minuter eller tills det inte kommer ut mer ånga från apparatens ovansida innan du tar bort behållaren.
- 6 Öppna locket och använd kroken på spateln för att ta ut förvaringsmuggen (figur 28).
- 7 Det kan finnas en del vatten kvar i vattentanken efter en upptiningscykel. Det är helt normalt. Vänta tills apparaten svalnat ned till rumstemperatur och töm sedan vattentanken på allt restvatten. För att tömma eller rengöra vattentanken ska du läsa kapitlet ”Rengöring och avkalkning”.

**Obs!**

- Tina bara upp samma matportion en gång.
- Efter upptining rekommenderar vi att du kör ännu en uppvärmningscykel för att värma upp maten ordentligt.

Ingredienser och ångkokningstid

Typ av mat	Ingrediens	Ungefärlig ångkokningstid (min.)*	Vattennivå i vattentanken (ml)
Frukt	Äpple	15	160
	Apelsin/mandarin	15	160
	Persika	10	160
	Päron	15	160
	Ananas	20	200
	Plommon	10	160
	Jordgubb	15	160
Grönsaker	Sparris	15	160
	Broccoli	15	160
	Morot	20	200
	Blomkål	15	160
	Selleri	15	160
	Aubergine	15	160
	Fänkål	15	160
	Haricot verts	20	200
	Purjolök	15	160
	Lök	15	160
	Ärtor	15	160
	Paprika	15	160
	Potatis	20	200
Pumpa	15	160	

Typ av mat	Ingrediens	Ungefärlig ångkokningstid (min.)*	Vattennivå i vattentanken (ml)
	Spenat	15	160
	Kålrot	15	160
	Socketmajs	15	160
	Sötpotatis	15	160
	Tomat	15	160
	Rova	15	160
	Zucchini	15	160
Kött	Kyckling, nötkött, lamm, fläsk etc.	20	200
Fisk	Lax, vitling, sjötunga, torsk, forell etc.	15	160

* Ångkokningstider kan variera. De ungefärliga tidsangivelserna bygger på att alla ingredienser skurits i små bitar, max 1 cm stora, och att de väger totalt 250 g.

Rengöring och avkalkning

Rengöring



Varning

- Rengör apparaten efter varje användning.
- Doppa aldrig huvudenheten i vatten. Skölj aldrig huvudenheten under kranen.
- Använd aldrig blekmedel eller kemiska steriliseringslösningar/-tabletter i apparaten.
- Använd aldrig skursvampar, slipande rengöringsmedel eller aggressiva vätskor som bensen, aceton eller alkohol för att rengöra apparaten.



Obs!

- Alla delar utom huvudenheten kan även diskas i diskmaskinen.
- Sätt alltid på tätningsringen runt behållarens lock när du tagit loss den för rengöring och se till att tätningsringens platta sida är riktad utåt.

- 1 Koppla ur apparaten och ta bort behållaren från huvudenheten. (figur 30).
- 2 Tryck lockfliken motsols för att lossa behållarens lock från behållaren (figur 8).
- 3 Ta tag i silens utskjutande del och dra ut ena sidan av silen först. Lossa sedan silen från behållarens lock (figur 31).
- 4 Ta loss tätningsringen från behållarens lock för rengöring om det behövs.
- 5 Ta bort knivenheten (figur 23).

- 6** Rengör knivenheten noggrant under kranen omedelbart efter användning. Se till att du även rengör insidan av knivenhetsröret (figur 32).



Varning

- Hantera knivenheten med stor försiktighet. Knivseggarna är mycket vassa.

- 7** Vrid vattentankslocket motsols och ta bort det från vattentanken (figur 33).
- 8** Tvätta vattentankslocket under kranen.
- 9** Häll bort eventuellt överflödigt vatten i tanken. Om det behövs häller du rent vatten i vattentanken (figur 5) och sköljer ur den (figur 34). Upprepa efter behov tills vattentanken är ren.
- 10** Rengör alla andra delar som kommer i kontakt med mat i varmt vatten med rengöringsmedel direkt efter användning.
- 11** Torka huvudenheten och alla delar efter tvätt.

Avkalka vattentanken

För optimal funktion rekommenderar vi att du avkalkar apparaten var fjärde vecka. För att minska bildandet av kalkavlagringar rekommenderar vi att du använder mjukt eller renat vatten för ångkokning, uppvärmning och upptining.

För att avkalka apparaten ska du följa avkalkningsinstruktionerna nedan.

- 1** Kontrollera att apparaten är avstängd.
- 2** Blanda 80 ml vit vinäger (6 % ättiksyra) med 80 ml vatten, eller använd citronsyra i varmt vatten för att avkalka vattentanken.
- 3** Häll lösningen i kokaren i vattentanken.
- 4** Sätt vattentankslocket på vattentanken och vrid locket medsols för att låsa fast det på plats ordentligt.
- 5** Låt stå i 6 timmar eller över natt eller tills alla kalkavlagringar lösts upp.
- 6** Häll bort den använda lösningen ur vattentanken (figur 34).
- 7** Om kalkavlagringarna inte har lösts upp helt ska du upprepa avkalkningscykeln från steg 1 till 6 i det här kapitlet.
- 8** Häll litet rent vatten i vattentanken (figur 5) och skölj ur den (figur 34). Upprepa efter behov tills vattentanken är ren.
- 9** Skölj vattentankslocket noggrant under kranen.
- 10** Fyll vattentanken med 200 ml vatten och låt apparaten genomföra en hel ångkokningscykel på 20 minuter med den tomma behållaren innan du använder apparaten tillsammans med mat igen.

Förvaring

- 1** Töm vattentanken innan du ställer undan apparaten för förvaring (figur 34).
- 2** Se till att alla delar är rena och torra innan du ställer undan apparaten för förvaring (se kapitlet "Rengöring och avkalkning").

- 3 Förvara apparaten med knivenheten i behållaren för att undvika skada.
- 4 Se alltid till att locken både till vattentanken och till behållaren är ordentligt låsta på plats för förvaring.

Återvinning



Den här symbolen betyder att produkten inte ska slängas bland hushållssoporna (2012/19/EU).

Följ de regler som gäller i ditt land för återvinning av elektriska och elektroniska produkter. Genom att kassera gamla produkter på rätt sätt kan du bidra till att förhindra negativ påverkan på miljö och hälsa.

Garanti och service

Om du behöver information eller om du får problem kan du besöka Philips webbsida på www.philips.com/avent eller kontakta Philips kundtjänst i ditt land (detaljer finns i garantibroschyren). Om det inte finns någon kundtjänst i ditt land kan du vända dig till din lokala Philips-återförsäljare.

Felsökning

I det här kapitlet sammanfattas de vanligaste problemen som du kan råka ut för med apparaten. Om du inte kan lösa problemet med informationen nedan kontaktar du den lokala kundtjänsten.

Problem	Möjlig orsak	Lösning
Apparaten fungerar inte.	Apparaten är utrustad med ett säkerhetslås. Den här apparaten fungerar inte om inte delarna satts ihop på rätt sätt på huvudenheten.	Sätt ihop alla delar på rätt sätt. Innan du ångkokar ska behållaren placeras vertikalt på huvudenheten, med behållarens lock nedåt. Innan du mixar ska du placera behållaren på huvudenheten med locket uppåt och låsa behållaren genom att vrida den medsols.
Ånglampan  tänds inte.	Enheten är inte ansluten inte till strömkällan.	Sätt i kontakten i uttaget.
	Behållaren är inte korrekt placerad på huvudenheten.	Placera behållaren korrekt på huvudenheten med behållarens lock nedåt.
	Du har startat en andra ångkokningscykel omedelbart efter att den förra blivit klar.	Stäng av apparaten och låt den svalna ned i 10 minuter innan du startar en andra ångkokningscykel.

Problem	Möjlig orsak	Lösning
	Kontrollvredet har inte vridits till avstängt läge (OFF) när föregående ångkokningscykel avslutats.	Vrid först kontrollvredet till avstängt läge (OFF) och vrid det sedan igen för att välja körningstid.
Vattentanken avger en obehaglig lukt de första gångerna den används.	Du har inte rengjort vattentanken före användning.	Läs i kapitlet "Rengöring och avkalkning" hur du rengör vattentanken och genomför sedan en ångkokningscykel med tom behållare.
Apparaten skapar inte någon ånga.	Du har inte hållt vatten i vattentanken.	Stäng av och koppla ur apparaten och tillsätt sedan vatten i vattentanken.
	Det sitter för mycket kalkavlagringar i vattentanken.	Avkalka vattentanken. Läs avsnittet "Avkalka" i kapitlet "Rengöring och avkalkning".
Ånga läcker ut från vattentanken.	Vattentankslocket är inte ordentligt stängt.	Stäng vattentankslocket ordentligt. Se till att symbolen ▲ på vattentankslocket är i linje med symbolen 🔒 på vattentanken.
	Behållaren är inte korrekt placerad på huvudenheten.	Placera behållaren korrekt på huvudenheten.
	Ångutsläppet på vattentankslocket blockeras av smuts eller kalkavlagringar.	Rengör ångutsläppet på vattentankslocket.
	Ånginloppet på behållarens lock blockeras av smuts.	Rengör ånginloppet på behållarens lock.
Ingredienserna är inte tillräckligt genomuppvärmda.	Bitarna i behållaren är för stora.	Skär maten i mindre bitar (kuber inte större än 1 cm).
	Det är för mycket mat i behållaren.	Minska mängden mat i behållaren.
	Det är för mycket eller för litet vatten i vattentanken.	Håll i rätt mängd vatten enligt ångkokningstiden. Kontrollera med recepthäftet eller tabellen i kapitlet "Ingredienser och ångkokningstid" så att du tillsätter rätt vattenmängd för ångkokningstiden för de ingredienser som du vill ångkoka eller för receptet du vill följa.

Problem	Möjlig orsak	Lösning
	Ångkokningstiden är för kort.	Välj en längre ångkokningstid (maximalt 30 minuter).
	Behållaren är inte korrekt placerad på huvudenheten.	Placera behållaren korrekt på huvudenheten med behållarens lock nedåt.
	Det sitter för mycket kalkavlagringar i vattentanken.	Avkalka vattentanken. Läs avsnittet "Avkalka" i kapitlet "Rengöring och avkalkning".
Locket läcker.	Det är för mycket mat i behållaren.	Stäng av apparaten och tillred en mindre mängd mat.
	Behållarens lock är inte korrekt låst på behållaren.	Sätt på locket på behållaren och vrid det medsols för att stänga det ordentligt.
	Tätningringen runt behållarens lock sitter inte på rätt sätt eller saknas.	Se till att tätningringen sitter rätt runt behållarens lock och att tätningringens platta sida är riktad utåt.
Mixningsfunktionen fungerar inte.	Det är för mycket mat i behållaren.	Stäng av apparaten och tillred en mindre mängd mat. Mängden rå mat i behållaren får inte överstiga ovansidan av knivenheten.
	Behållaren är inte korrekt placerad på huvudenheten.	Placera behållaren på huvudenheten med locket uppåt, justera symbolen  på behållaren till symbolen  på huvudenheten och vrid behållarens medsols för att låsa den säkert på plats på huvudenheten.
	Behållarens lock är inte korrekt låst på behållaren.	Sätt på locket på behållaren och vrid det medsols för att stänga det ordentligt.
	Du använder apparaten för att mixa klibbig mat som ost.	Kontrollera med recepthäftet och mixa lämpliga ingredienser.
	Du har använt mixningsfunktionen kontinuerligt i mer än 30 sekunder.	Sluta mixa, låt apparaten svalna ett par sekunder och börja sedan mixa igen.
Apparaten för mycket oväsen, avger en obehaglig lukt, blir varm, ryker, mm.	Det är för mycket mat i behållaren.	Stäng av apparaten och tillred en mindre mängd mat.

Problem	Möjlig orsak	Lösning
	Du har använt mixerfunktionen för länge.	Låt inte apparaten mixa kontinuerligt i mer än 30 sekunder åt gången.
Apparaten för mycket oväsen och vibrerar under mixning.	Silen har inte satts fast på behållarens lock.	Se till att silen sitter fast på behållarens lock.
Temperaturen i upptinad mat är fortfarande låg.	Det är för mycket mat i förvaringsmuggen.	Se till att mängden mat i förvaringsmuggen inte överstiger maxnivån märkt på sidan av muggen.
	Maten i behållaren är för tjockflytande.	Låt apparaten svalna ned i 10 minuter och tina upp igen.
Förvaringsmuggen läcker under uppvärmning/upptining.	Förvaringsmuggens lock är inte ordentligt stängt.	Se till att locket är ordentligt stängt innan du placerar förvaringsmuggen i behållaren för att värma upp/tina upp mat.
Vattnet i vattentanken har en ovanlig färg när du håller ut det ur vattentanken eller när det kommer in i behållaren under ångkokningen eller vattnet i vattentanken har en otrevlig lukt.	Matpartiklar har kommit in i vattentanken under användningen.	Rengör vattentanken enligt instruktionerna i kapitlet "Rengöring och avkalkning". Använd bara apparaten noggrant enligt instruktionerna. Se till att du inte fyller vattentanken med för mycket vatten (max. 250 ml) och att du inte fyller behållaren med för mycket mat (fyll inte behållaren över den övre kanten på knivenhetens plastdel). Ångkoka inte samma ingredienser mer än 30 minuter och tillsätt inte vätska i behållaren att ånga. När du hållt vätskor i behållaren får du aldrig placera behållaren i ångkokningsposition med behållarens lock nedåt.
Det är vita fläckar på vattentanken, vattentankslocket, behållaren, behållarens lock och silen.	Det har bildats kalkavlagringar på de här delarna.	Det är helt normalt. Ta bort kalkavlagringarna regelbundet. Rengör vattentankslocket, behållaren, behållarens lock och silen med en fuktig duk. Avkalka vattentanken. Läs avsnittet "Avkalka" i kapitlet "Rengöring och avkalkning".
Ytorna som kommer i kontakt med mat har missfärgats.	Färgad mat kan missfärga delar som kommer i kontakt med mat.	Det är helt normalt. Alla delar kan användas utan risk och kommer inte att påverka den tillagade maten.

Problem	Möjlig orsak	Lösning
Apparaten låter 5 gånger och ånglampan blinkar under ångkokning, uppvärmning eller upptining.	Behållaren sitter fel eller har tagits bort från huvudenheten under pågående process.	Vrid kontrollvredet till avstängt läge (OFF), kontrollera vattenmängden i vattentanken, placera behållaren korrekt på huvudenheten och välj processningstid på nytt för att starta igen.
	Vattnet i vattentanken räcker inte för den processningstid som valts.	Vrid kontrollvredet till avstängt läge (OFF), och tillsätt tillräckligt med vatten för vald processningstid.
	Det sitter för mycket kalkavlagringar i vattentanken.	Avkalka vattentanken. Läs avsnittet "Avkalka" i kapitlet "Rengöring och avkalkning".
Det finns matrester i det inre lagret längst ned i behållaren.	Små partiklar från matrester kommer in i det inre lagret längst ned i behållaren vid rengöring.	Ta bort behållaren från huvudenheten. Ta bort locket och knivenheten från behållaren. Vänd behållaren, rikta in det lilla hålet på undersidan mot kranen och skölj vatten genom det lilla hålet. Använd varmt vatten så får du ett bättre rengöringsresultat. Håll i behållarens handtag och skaka behållaren i cirka 15 sekunder så att vattnet blandas med de samlade resterna. Häll ut vattnet genom det lilla hålet. Upprepa ovanstående steg flera gånger tills resterna är borta.

Tekniska specifikationer

- Spänning/effekt: se informationsplattan på undersidan av apparaten
- Vattentankens maximala vattenkapacitet: 250 ml
- Behållarens maximala kapacitet: 1 050 ml
- Användningstemperatur: 10 °C till 40 °C
- Skydd: temperaturstyrt uppvärmningssystem